



TR7284E

<b>SQ</b> Udhëzimet për përdorim   <b>Tharëse me Rrotullim</b>	<b>2</b>
<b>HR</b> Upute za uporabu   <b>Sušilica</b>	<b>30</b>
<b>MK</b> Упатство за ракување   <b>Машина за сушење</b>	<b>58</b>
<b>RO</b> Manual de utilizare   <b>Uscător de rufe</b>	<b>87</b>
<b>SR</b> Упутство за употребу   <b>Машина за сушење рубља</b>	<b>115</b>
<b>SL</b> Navodila za uporabo   <b>Sušilni stroj</b>	<b>144</b>



## Mirë se vini në AEG! Faleminderit që keni zgjedhur pajisjen tonë.



Në përpjekjet tona për të qenë ekologjikë, ne jemi duke reduktuar asetet e letrës dhe po ofrojmë manuale të plota përdorimi në internet. Aksesoni manualin tonë të plotë të përdorimit në [aeg.com/manuals](http://aeg.com/manuals)



Merrni këshilla të përdorimit, broshura, informacion për ndreqjen e problemeve, shërbimin dhe riparimin në [aeg.com/support](http://aeg.com/support)



Blini aksesorë, pjesë konsumi dhe pjesë origjinale këmbimi për pajisjen tuaj në [aeg.com/shop](http://aeg.com/shop)

Rezervohet mundësia e ndryshimeve.

## PËRMBAJTJA

1. TË DHËNA PËR SIGURINË.....	2
2. UDHËZIMET PËR SIGURINË.....	6
3. PËRSHKRIMI I PRODUKTIT.....	8
4. TË DHËNAT TEKNIKE.....	9
5. PANELI I KONTROLLIT.....	10
6. PROGRAM.....	12
7. OPSIONET.....	13
8. CILËSIMET.....	15
9. PËRPARA PËRDORIMIT TË PARË.....	16
10. PËRDORIMI I PËRDITSHËM.....	17
11. UDHËZIME DHE KËSHILLA.....	20
12. KUJDESI DHE PASTRIMI.....	20
13. ZGJIDHJA E PROBLEMEVE.....	24
14. VLERAT E KONSUMIT.....	27
15. SHQETËSIME MJEDISORE.....	29

## 1. ⚠ TË DHËNA PËR SIGURINË



Përpara fillimit të instalimit dhe përdorimit të kësaj pajisje, lexoni me kujdes udhëzimet e dhëna.

Prodhuesi nuk është përgjegjës për lëndimet apo dëmet si rezultat i instalimit apo përdorimit të papërshtatshëm. Mbajini gjithmonë udhëzimet në një vend të sigurtë dhe të arritshëm për referim në të ardhmen dhe shkarkoni versionin e plotë të disponueshëm në internet.



**Paralajmërim:** Rrezik zjarri / Materiale të ndezshme.

Pajisja përmban gaz të ndezshëm, propan (R290), një gaz me nivel të lartë pajtueshmërie me mjedisin. Mbani burimet e

zjarrit dhe ndezjes larg nga pajisja. Bëni kujdes të mos shkaktoni dëmtime të qarku i agjentit ftohës që përmban propan.

## 1.1 Siguria e fëmijëve dhe personave vulnerabël

### PARALAJMËRIM!

Rrezik mbytjeje, plagosjeje ose gjymtimi të përhershëm.

- Kjo pajisje mund të përdoret nga fëmijë të moshës 8 vjeç e sipër dhe persona me aftësi të kufizuara fizike, ndijimesh ose mendore ose që nuk kanë eksperiencë dhe njohuri, nëse këta mbahen nën mbikëqyrje ose udhëzohen për përdorimin e sigurt të pajisjes dhe i kuptojnë rreziqet e përdorimit. Fëmijët nga nën 8 vjeç dhe personat me aftësi të kufizuara shumë të theksuara dhe komplekse duhet të mbahen larg nga pajisja, përveçse kur mbahen nën monitorim të vazhdueshëm.
- Mos lejoni fëmijët të luajnë me pajisjen.
- Mbajeni të gjithë paketimin larg nga fëmijët dhe hidheni atë siç kërkohet.
- Mbajini detergjentet larg fëmijëve.
- Mbajini fëmijët dhe kafshët shtëpiake larg pajisjes, gjatë kohës që dera e saj është e hapur.
- Nëse pajisja ka një mekanizëm për sigurinë e fëmijëve, ai duhet aktivizuar.
- Fëmijët nuk duhet të kryejnë pastrimin dhe mirëmbajtjen e pajisjes pa mbikëqyrje.

## 1.2 Siguria e përgjithshme

- Kjo pajisje është vetëm për tharjen e rrobave të llojit shtëpiak që thahen në pajisje.
- Mos përdorni funksionin e tharësit nëse rrobat janë ndotur me kimikate industriale.
- Kjo pajisje është krijuar për përdorim shtëpiak në ambient të brendshëm.

- Kjo pajisje mund të përdoret në zyra, dhoma hoteli, dhoma bujtine, dhoma hoteli rural, si dhe në vende të ngjashme ku përdorimi nuk tejkalon (mesatarisht) nivelet e përdorimit shtëpiak.
- Mos i ndryshoni specifikimet e pajisjes.
- Nëse tharësja është vendosur mbi një makinë larëse, përdorni kompletin e stivimit. Seti i stivimit, i disponueshëm nga shitësi juaj i autorizuar, mund të përdoret vetëm me pajisjen e specifikuar në udhëzime, të cilën e keni marrë me aksesoren. Lexojeni me kujdes para instalimit (referojuni manualit të përdoruesit të takëmit).
- Pajisja mund të instalohet më vete ose poshtë një banaku kuzhine me hapësirën e duhur (referojuni broshurës së instalimit).
- Mos e instaloni pajisjen pas një dere që kyçet, një dere rrëshqitëse apo një dere me menteshë në krahun e kundërt, e cila mund të pengojë hapjen e plotë të derës së pajisjes.
- Siguroni qarkullimin e ajrit midis pajisjes dhe dyshemesë. Vrima e ajrimit në pjesën e poshtme nuk duhet të mbulohet nga tapeti, rrugica apo ndonjë mbulesë tjetër dyshemeje.
- PARALAJMËRIM: Pajisja nuk duhet të furnizohet përmes një pajisjeje të jashtme ndezëse, si p.sh. kohëmatës, apo të lidhet me një qark që ndizet dhe fiket rregullisht nga një mjet.
- Futeni spinën në prizë vetëm në fund të procesit të montimit. Sigurohuni që spina elektrike të jetë e arritshme mbas instalimit.
- PARALAJMËRIM: Mos e instaloni pajisjen në një mjedis pa shkëmbim ajri.  
Pajisja përmban gaz të ndezshëm, propan (R290), një gaz me nivel të lartë pajtueshmërie me mjedisin. Mbani burimet e zjarrit dhe ndezjes larg nga pajisja. Bëni kujdes të mos shkaktoni dëmtime te qarku i agjentit ftohës që përmban propan.
- PARALAJMËRIM: Mos i bllokoni vrimat e ventilimit në kasën e pajisjes ose në strukturën inkaso.

- PARALAJMËRIM: Mos e dëmtoni qarkun e ftohësit.
- PARALAJMËRIM: Mos i prekni me duar të zhveshura fletët metalike të kondensuesit të arritshëm. Rrezik plagosjeje. Vishni dorashka mbrojtëse.
- Për të shmangur rreziqet elektrike, nëse kabloja e energjisë elektrike është e dëmtuar, ajo duhet ndërruar nga prodhuesi, qendra e autorizuar e shërbimit ose persona me kualifikim të ngjashëm.
- Mos e tejkaloni ngarkesën maksimale prej 8,0 kg.
- Fshini pushin ose mbetjet e paketimit që janë grumbulluar përreth pajisjes.
- Mos e përdorni pajisjen pa filtër. Pastrojeni filtrin e pushit përpara ose pas çdo përdorimi.
- Mos thani artikuj të palarë në tharëse.
- Artikujt e ndotur me substanca të tilla si vaj gatimi, acetoni, alkool, benzinë, vajguri, heqës njollash, terpeninë, dyllë dhe heqës dylli duhet të lahen në ujë të nxehtë me një sasi shtesë detergjenti, përpara se të thahen në tharësen e rrobave.
- Artikujt e tillë si prej sfungjeri të gomuar (sfungjer lateks), skufjet e dushit, tekstilet rezistente ndaj ujit, artikujt me pjesë të gomuara si dhe rroba ose jastëkë me mbushje prej sfungjeri të gomuar, nuk duhet të thahet në tharësen e rrobave.
- Sigurohuni që rrobat të mos kapen mes derës së pajisjes dhe guarnicionit prej gome.
- Zbutësit e rrobave ose produkte të ngjashme duhet të përdoren vetëm sipas specifikimeve të udhëzimeve të prodhuesit të produktit.
- Hiqni të gjitha objektet nga artikujt që mund të bëhen burim zjarri, të tillë si çakmakët apo shkrepëset.
- PARALAJMËRIM: Mos e fikni asnjëherë tharësen përpara përfundimit të ciklit të tharjes, nëse të gjithë artikujt nuk nxirren shpejt dhe nuk hapen në mënyrë që nxehtësia të shpërndahet.

- Përpara se të kryeni shërbim mirëmbajtjeje, çaktivizoni pajisjen dhe hiqni spinën nga prizja.

## 2. UDHËZIMET PËR SIGURINË

### 2.1 Instalimi



**Paralajmërim:** Rrezik zjarri / Materiale të ndezshme.

- Hiqni të gjithë paketimin.
- Mos instaloni ose mos përdorni një pajisje të dëmtuar.
- Ndiqni udhëzimet e instalimit të dhëna me pajisjen.
- Mos e instaloni pajisjen në një mjedis pa shkëmbim ajri  
Pajisja përmban gaz të ndezshëm, propan (R290), një gaz me nivel të lartë pajtueshmërie me mjedisin. Mbani burimet e zjarrit dhe ndezjes larg nga pajisja. Bëni kujdes të mos shkaktoni dëmtime te qarku i agjentit ftohës që përmban propan.
- Gjithmonë bëni kujdes kur e lëvizni pajisjen sepse është e rëndë. Përdorni gjithnjë doreza sigurie dhe këpucë të mbyllura.
- Mos e montoni ose mos e përdorni pajisjen në vende ku temperatura mund të jetë më e ulët se 5°C ose më të lartë se 35°C.
- Zona e dyshemesë ku do të instalohet pajisja duhet të jetë e sheshtë, e qëndrueshme, rezistente ndaj nxehtësisë dhe e pastër.
- Gjithmonë mbajeni pajisjen vertikalisht kur e transportoni.
- Pasi ta kenë vendosur pajisjen në vendin e saj të përhershëm të punës, kontrolloni që të jetë saktësisht e niveluar me ndihmën e një niveluesi. Nëse jo, rregulloni këmbëzat siç duhet.

### 2.2 Lidhja elektrike



**PARALAJMËRIM!**

Rrezik zjarri dhe goditjeje elektrike.

- Pajisjen futeni në prizë vetëm në fund të instalimit. Sigurohuni që spina të jetë e arritshme pas montimit të pajisjes.

- **PARALAJMËRIM:** Kjo pajisje është krijuar për t'u instaluar / lidhur me një lidhje tokëzimi në ndërtesë.
- Sigurohuni që parametrat në pllakën e specifikimeve të përkojnë me vlerat elektrike të rrjetit elektrik.
- Përdorni gjithmonë një prizë të tokëzuar të instaluar si duhet.
- Mos përdorni përshtatës me shumë spina dhe kablo zgjatuese.
- Mos e shkëputni pajisjen nga rrjeti duke e tërhequr nga kabloja elektrike. Gjithmonë tërhiqeni kabllon elektrike duke e kapur nga spina.
- Mos e prekni kabllon elektrike ose spinën e rrymës me duar të lagura.

### 2.3 Përdorimi



**PARALAJMËRIM!**

Rrezik plagosjeje, goditjeje elektrike, zjarri, djegieje ose dëmtimi të pajisjes.

- Kjo pajisje është vetëm për përdorim shtëpiak (të brendshëm).
- Mos thani artikuj të dëmtuar (të grisur, të çarë) që përmbajnë material mbushës.
- Nëse rrobat janë larë me një heqës njollash, kryeni një cikël shtesë shpëlarjeje përpara se të filloni një cikël tharjeje.
- Thani vetëm rroba që janë të përshtatshme për tharjen në pajisje. Ndiqni udhëzimet e pastrimit në etiketën e artikujve.
- Mos pini ose përgatitni ushqim me ujin e kondensuar/distiluar. Mund të shkaktojë probleme shëndetësore për njerëzit dhe kafshët shtëpiake.
- Mos u ulni dhe mos peshoni mbi derën e hapur të pajisjes.
- Mos i thani rrobat e njoma që pikojnë në pajisje.

## 2.4 Kujdesi dhe pastrimi

### PARALAJMËRIM!

Rrezik plagosjeje ose dëmtim i pajisjes.

- Mos përdorni spërkatësin e ujit dhe avullin për të pastruar pajisjen.
- Pastrojeni pajisjen me copë të butë e të njomë. Përdorni vetëm detergjente neutrale. Mos përdorni produkte gërryese, materiale të ashpra pastruese, tretës ose objekte metalike.
- Bëni kujdes kur pastroni pajisjen, për të shmangur dëmtime të mundshme në sistemin e ftohjes.
- Kur pastroni filtrat, hidhini mbetjet në koshin e plehrave për të parandaluar hyrjen e mikroplastikës në sistemin e ujit.

## 2.5 Kompresori

### PARALAJMËRIM!

Rrezik i dëmtimit të pajisjes.

- Kompresori dhe sistemi i tij në tharësen me rrotullim është i mbushur me një lëndë të veçantë, e cila nuk përmban hidrokarbure me fluor dhe klorur. Sistemi duhet të qëndrojë hermetik. Dëmtimi i sistemit mund të shkaktojë rrjedhje.

## 2.6 Shërbimi

- Për të riparuar pajisjen kontaktoni me qendrën e autorizuar të shërbimit. Përdorni vetëm pjesë rezervë origjinale.
- Ju lutemi vini re se vetëriparimi ose riparimi joprofesional mund të ketë pasoja sigurie dhe mund të zhvlerësojë garancinë.
- Pjesët e mëposhtme të këmbimit janë në dispozicion për të paktën 10 vjet pas ndërprerjes së prodhimit të modelit: guarnicione dhe mbyllje hermetike, çelësa dhe doreza, pompë e kondensimit, brava të dyerve, motorë dhe furça të motorit, transmetime ndërmjet motorit dhe tamburit, ventilator dhe rrota të ventilatorit, bateri dhe kushineta, tubacione të ujit dhe pajisje të lidhura me to duke përfshirë tubat, valvulat dhe filtrat, kablo dhe priza, pllaka të qarkut të printuara, ekrane elektronike, termostate dhe sensorë të

temperaturës, përditësime të softuerit (përfshirë softuer të rivendosjes), susta, ngrohës dhe elementë të ngrohjes, siguresa elektrike (veçmas ose të paketuara së bashku), kondensator i motorit, pulexhë e tensionit, rul mbështetës, dyer, guarnicione dyersh, doreza dyersh, montime dhe mentesha të brava të dyerve, filtra për pushin, filtra ajri, pajisje periferike plastike, depozitë kondensimi. Afati mund të jetë më i gjatë në vendin tuaj. Për informacion të mëtejshëm, vizitoni faqen tonë të internetit.

- Ju lutemi vini re se disa nga këto pjesë këmbimi janë të disponueshme vetëm për riparuesit profesionistë, dhe se jo të gjitha pjesët e këmbimit u përshtaten të gjitha modeleve.
- Në lidhje me llambat brenda produktit dhe llambat e pjesëve të këmbimit të shitura veçmas: Këto llamba janë prodhuar për kushte ekstreme fizike në pajisjet elektroshtëpiake, si p.sh. temperaturë, dridhje, lagështirë, ose janë prodhuar për të sinjalizuar informacion rreth statusit të përdorimit të pajisjes. Ato nuk janë prodhuar për t'u përdorur në aplikacione të tjera dhe nuk janë të përshtatshme për ndriçim në ambiente shtëpiake.

## 2.7 Eliminimi i pajisjes

### PARALAJMËRIM!

Rreziku i lëndimit ose mbytjes.



Paralajmërim: Rrezik zjarri / Rrezik dëmtimi të materialeve dhe dëmtimi të pajisjes.

- Shkëputeni pajisjen nga rrjeti i furnizimit me energji dhe ai me ujë.
- Priteni kabllon e rrjetit elektrik pranë pajisjes dhe hidheni atë.
- Pajisja përmban gaz të ndezshëm (R290). Kontaktoni autoritetin e bashkisë suaj për t'u informuar mbi mënyrën e duhur të hedhjes së pajisjes.
- Hiqni kapësen e derës për të parandaluar ngecjen e fëmijëve dhe të kafshëve shtëpiake brenda kazanit.

- Hidheni pajisjen në përputhje me kërkesat lokale për hedhjen e pajisjeve mbeturina elektrike dhe elektronike (WEEE).

### 3. PËRSHKRIMI I PRODUKTIT

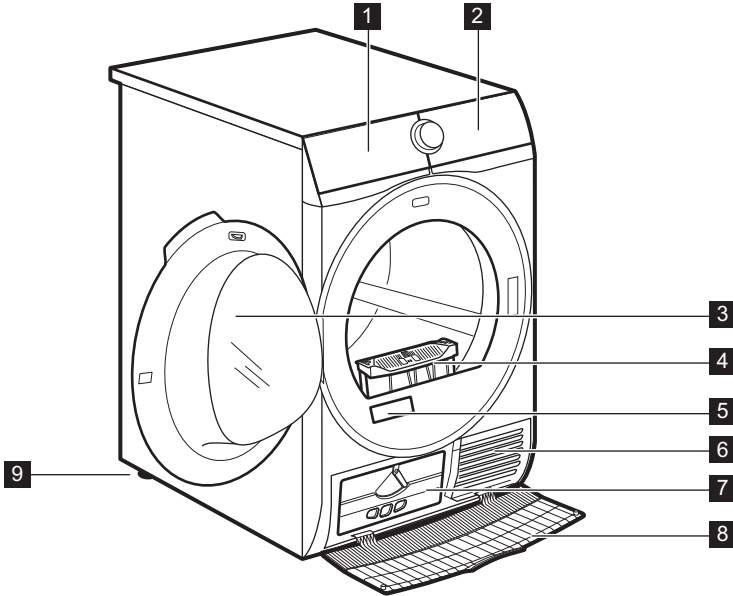

- 1** Rezervuari i ujit
- 2** Paneli i kontrollit
- 3** Dera e pajisjes
- 4** Filtri
- 5** Pllaka e vlerësimit dhe Kodi QR
- 6** Foletë e qarkullimit të ajrit
- 7** Kapaku i kondensatorit
- 8** Mbulesa e kondensatorit

- 9** Këmbët e rregullueshme



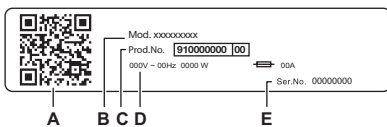

Për të ngarkuar me lehtësi rrobat ose për të lehtësuar instalimin, derës mund t'i ndryshohet krahu i hapjes (shihni fletëpalosjen shoqëruese).



#### Pllaka e të dhënave raporton:

- A. Kodi QR
- B. emri i modelit
- C. numri i produktit
- D. specifikimet elektrike
- E. numri serial

Skanoni **kodin QR** në pajisje për të regjistruar produktin tuaj dhe për të përfituar sa më shumë prej tij.

-  Shikoni hollësi, dokumentacionin dhe artikuj sesi të përdorni veçoritë më të mira (ofrohet dhe manuali i përdorimit te [aeg.com/manuals](http://aeg.com/manuals) )
-  Merrni këshilla për përdorimin, zgjidhjen e problemeve, informacion për shërbimin dhe riparimin (gjithashtu të disponueshëm në [aeg.com/support](http://aeg.com/support) )
-  Blini aksesore, pjesë konsumi dhe pjesë këmbimi për pajisjen tuaj (gjithashtu të disponueshme në [aeg.com/shop](http://aeg.com/shop) )

### 3.1 Lidhja elektrike

Në fund të instalimit mund të futni spinën në prizë.

Pllaka e specifikimeve dhe kapitulli "Të dhënat teknike" tregojnë specifikimet e nevojshme elektrike. Sigurohuni që të jenë në pajtim me rrjetin kryesor elektrik.

Kontrolloni që instalimi elektrik i shtëpisë suaj mund ta përballojë ngarkesën maksimale të kërkuar, duke marrë parasysh çdo pajisje tjetër në përdorim.

**Lidheni pajisjen me një prizë me tokëzim.**

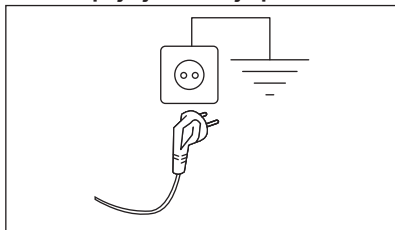

Kabloja e rrjetit elektrik duhet të jetë lehtësisht e arritshme pas instalimit të pajisjes.

Për punimet elektrike që nevojiten për instalimin e kësaj pajisjeje, kontaktoni me qendrën tonë të autorizuar të shërbimit.

Prodhuesi nuk pranon asnjë përgjegjësi për dëmtimin ose lëndimin nga mosrespektimi i masave të mësipërme paraprake të sigurisë.

## 4. TË DHËNAT TEKNIKE

Lartësia x Gjerësia x Thellësia	85,0 x 59,6 x 66,3 cm
Thellësia maks.me derën e paisjes të hapur	110,8 cm
Gjerësia maks. me derën e paisjes të hapur	95,8 cm
Lartësia e përshtatshme	85,0 cm (+ 1,5 cm - rregullorja e këmbës)
Vëllimi i kazanit	118 l
Ngarkesa maksimale	<b>8,0 kg</b>
Tensioni	230 V
Frekuenca	50 Hz

Emetimi i zhurmës akustike në ajër për ciklin e tharjes të programit Eco me ngarkesë maksimale	67 dB(A)
Korrenti gjithsej:	700 W
Lloji i përdorimit	Shtëpiak
Temperatura e lejuar e ambientit	+ 5°C në + 35°C
Niveli i mbrojtjes kundër hyrjes së grimcave të ngurta dhe lagështisë i siguruar prej mbulesës mbrojtëse, përveç rasteve kur pajisjet e voltazhit të ulët nuk kanë mbrojtje nga lagështia	<b>IPX4</b>
Emërtimi i gazit ftohës	R290
Pesha e ftohësit	0,120 kg

## 5. PANELI I KONTROLLIT

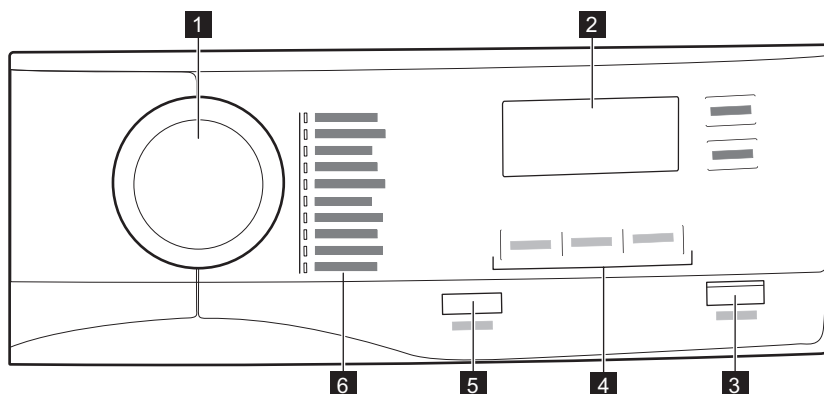

**1** Çelësi i programeve

**2** Ekran

**3** Butoni ▶|| Start/Pause

**4** Opsionet

**5** Ⓞ On/Off buton me funksionin fuqia e ulët





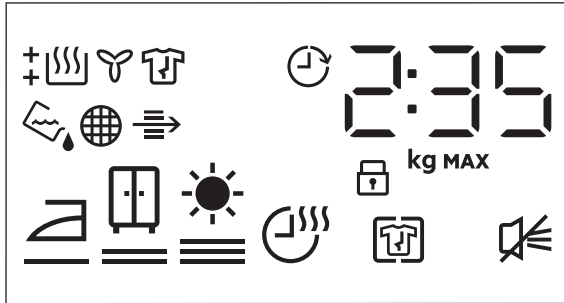



**6** Programet

## 5.1 Ekran



Simboli në ekran	Përshkrimi i simbolit
2 : 35	treguesi i kohës së ciklit
8.0 kg MAX	ngarkesa maksimale
0' 20h	përzgjedhja e Vonesës në nisje (30 min-20 orë)
	+ Anti Crease opsioni i aktivizuar
	Alarmi joaktiv
	bllokimi për fëmijët i aktivizuar
	thatësia e robave: tharje për hekurosje, tharje për në dollap, tharje ekstra
	Time Dry opsioni i aktivizuar
	treguesi: <i>zbrazni depozitën e ujit</i>
	treguesi: <i>pastroni filtrin</i>
	treguesi: <i>kontrolloni kondensuesin</i>
	treguesi: <i>faza e tharjes</i>
	treguesi: <i>faza e ftohjes</i>
	treguesi: <i>faza kundër rrudhave</i>
	Delay Start opsioni i aktivizuar

## 6. PROGRAM

Program	Ngarkesa <sup>1)</sup>	Veçoritë/Shenja e tekstilit <sup>2)</sup>
MixDry	5,0 kg	Krijuar për tharjen rutinë të atyre që lani pa seleksionim. Than njësoj rrobat e bëra prej pambuku, përzierje pambuk-sintetike dhe sintetike. / 
Eco <sup>3)</sup>	8,0 kg	Program i përshtatshëm për tharjen e rrobave të lagura të pambukut dhe ai është programi më efikas për sa i përket konsumit të energjisë për tharjen e rrobave të lagura të pambukut. Niveli i tharjes nuk është i rregullueshëm dhe vendoset në mënyrë të paracaktuar në cupboard dry / gati për t'u ruajtur. / 
Cottons	8,0 kg	Programi i pëlhurave të bardha dhe me ngjyra prej pambuku. Cilësimi i paracaktuar është niveli i tharjes gati për t'u vendosur në dollap. / 
Synthetics	4,0 kg	Rrobat e përziera që përbajnë kryesisht fibra sintetike si poliestër, poliamid, etj. / 
Delicates	2,0 kg	Rekomanduar për pëlhura të përgjithshme delikate si viskoza, najloni, akriliku dhe përzierjet e tyre. / 
Bedlinen XL	4,5 kg	Than deri në tre takëme çarçafësh të krevatit në të njëjtën kohë. Pakëson përdredhje dhe koklavitje të artikujve të mëdhenj për të siguruar se çdo çarçaf i krevatit arrin një tharje uniforme pa pjesë të lagura. / 
Sportswear	4,0 kg	Than veshje sportive të përgjithshme të bëra me fibra sintetike përfshirë poliestër, përzierje elastani dhe poliamide. / 
Duvet	3,0 kg	Siguron tharjen e duhur të pjesëve të brendshme në jorganë tek ose dysh, jastëkë dhe batanije të mbushura. / 
Easy Iron	2,0 kg	Kufizon rrudhat në ngarkesat e vogla të rrobave prej pambuku, sintetike dhe me pëlhura të përziera për hekurojse të lehtë. Paraqet dy nivele të tharjes: Hekuri i lë rrobat pak të lagështa për hekurojse ose varje; Dollapi i than plotësisht artikujt. / 





gati për dollap - niveli **tharje për dollap 1)**



gati për dollap - niveli **ekstra**

1) Përzgjedhja standarde e cila ka lidhje me programin

## Rregullimi i lagështirës përfundimtare të synuar



Kjo mund të jetë e nevojshme meqenëse rezultatet e tharjes ndikohen nga shumë kushte, p.sh. lloji i ujit, tensioni i furnizimit me energji ose temperatura e ambientit, etj.

### SI TË MERRNI NJË THARJE TE PERSOSUR:

1. Proveni të rregulloni opsionet e nivelit të thatësisë (shihni opsionin *Dryness Level* më sipër).
2. Nëse dëshironi të rritni më tej rezultatet e thatësisë së robave, mund të modifikoni cilësimin e paracaktuar të thatësisë së paracaktuar (shihni më poshtë). Ky rregullim do të veprojë në shumicën e programeve, me përjashtim të programeve **Eco**, **Wool**, **Duvet**, **Down Jacket**, **Refresh** nëse janë të disponueshëm në makinë.

Për të ndryshuar shkallën e paracaktuar të lagështirës përfundimtare të synuar:

1. Ndizni pajisjen.
2. Zgjidhni 1 nga programet e disponueshme.
3. Prekni dhe mbani të shtypur butonat **Dryness Level** dhe **+ Anti Crease** në të njëjtën kohë.

Një prej simboleve shfaqet në ekran:

- Tharje maksimale

- Tharje ekstra

- Tharje standarte

4. Prekni disa herë butonin **Start/Pause** derisa të arrini nivelin e dëshiruar të tharjes.

**Dryness Level (Tharja)**

**Simboli në ekran**

tharja maksimale

më shumë rroba të thata

rroba me thatësi standarde

5. Për të ruajtur cilësimin, prekni dhe mbani të shtypur butonat **Dryness Level** dhe **+ Anti Crease** në të njëjtën kohë për rreth 2 sekonda.

## 7.2 + Anti Crease

Zgjat fazën antirrudhë (30 minuta) deri në 120 minuta në fund të ciklit të tharjes. Pas fazës së tharjes, kazani rrotullohet herë pas here për të parandaluar rrudhat. Robotat mund të nxirren nga pajisja gjatë fazës kundër rrudhave.

## 7.3 End Signal

Sinjali akustik tingëllon për sa më poshtë:

- përfundimin e ciklit
- fillimin dhe përfundimin e fazës kundër rrudhave

Sinjali akustik është në mënyrë të paracaktuar gjithnjë i aktivizuar. Këtë opsion mund ta përdorni për të aktivizuar ose çaktivizuar sinjalin.

## 7.4 Time Dry

Për: **Cottons**, **Bedlinen XL**, **Synthetics** dhe programet **MixDry**. Lejon përdoruesin të vendosë kohën e tharjes nga minimumi 10 minuta deri në maksimumi 2 orë (në intervale prej 10 minutash). Kur ky opsion është në maksimum, zhduket treguesi i ngarkesës.



Cikli zgjat sa koha e caktuar e tharjes, pavarësisht nga madhësia e ngarkesës dhe niveli i tharjes së saj.

## REKOMANDIMI PËR THARJEN E PROGRAMUAR

deri në 10 minuta	vetëm veprim me ajër të ftohtë (pa ngrohëse).
10 - 40 minuta	tharje shtesë për të përmirësuar tharjen pas ciklit të mëparshëm të tharjes.
> 40 min	tharje e plotë e ngarkesave të vogla me rroba deri në 4 kg, të centrifuguara mirë (>1200 rpm).

## 7.5 Delay Start





Mundëson shtyrjen e fillimit të programit të tharjes nga minimumi 30 minuta deri maksimumi në 20 orë.



## 8. CILËSIMET

### 8.1 Çaktivizimi i treguesit të depozitës së ujit



Treguesi i rezervuarit të ujit aktivizohet në mënyrë të paracaktuar. Ai ndizet në përfundim të ciklit të tharjes ose gjatë ciklit nëse rezervuari i ujit është plot. Nëse seti i shkarkimit është instaluar, rezervuari i ujit shkarkohet automatikisht dhe treguesi mund të çaktivizohet.

Për të çaktivizuar treguesin:

1. Ndizni pajisjen.
2. Zgjidhni 1 nga programet e disponueshme.
3. Prekni dhe mbani të shtypur butonat  + **Anti Crease** dhe  **End Signal** në të njëjtën kohë.

Treguesi i depozitës së ujit:  është i fikur dhe shfaqet simboli  - treguesi i depozitës së ujit **çaktivizohet** përfundimisht





Për të aktivizuar përsëri treguesin e depozitës së ujit, ndiqni sërish procedurën më sipër. Treguesi i depozitës së ujit:  është ndezur dhe shfaqet simboli  - treguesi i depozitës së ujit **aktivizohet** përfundimisht

### 8.2 Matësi i orëve të punës

Ky funksion jep një mundësi për të shfaqur kohën gjithsej të përdorimit të pajisjes në orë, që matet nga momenti që është ndezur.

Tregohet koha aktuale e përdorimit e cikleve (nuk përfshin ndalesa ose kohën e fillimit të shtyrë).

Për të parë këtë vlerë, veproni si vijon:



1. Ndizeni pajisjen duke shtypur butonin  **On/Off**.
2. Shtypni dhe mbani të shtypur  **Dryness Level** dhe  **End Signal** butonat për disa sekonda.
3. Pas 3 sekondash, në ekran shfaqen orët gjithsej të përdorimit të pajisjes: p.sh. nëse koha e përdorimit është **1276** orë, ekrani tregon tekstin **Hr** për 2 sekonda pastaj **12** për 2 sekonda pasuar nga **76**. Kjo vlerë shfaqet me një renditje të dy shifrave në të njëjtën kohë: dy shifrat e para tregojnë mijëra dhe qindra, dy shifrat e dyta tregojnë dhjetëshet dhe njësitë.

Për të dalë nga ky regjim, ose shtypni ndonjë buton, ktheni dorezën e zgjedhjes ose fikni pajisjen.

### 8.3 Parazgjedhjet e fabrikës

Ky funksion lejon të rikthen opsionet e paracaktuara të fabrikës. Opsionet e ruajtura dhe regjimet e punës do të ricilësohen.

Për të **aktivizuar** këtë opsion ndiqni hapat më poshtë:

1. Ndizeni pajisjen duke shtypur butonin  **On/Off**.
2. Prisni rreth 8 sekonda.
3. Shtypni dhe mbani të shtypur  **Time Dry** dhe  **Delay Start** butonat për disa sekonda.

4. Pajisja do të njohë përdorimin duke shfaqur - - -.



Nëse procedura nuk funksionon (kjo mund të jetë për shkak të ndërprerjes ose kombinimit të gabuar të tasteve), fikeni pajisje dhe përsëriteni sekuencën nga fillimi.

## 9. PËRPARA PËRDORIMIT TË PARË



Bllokueset e pasme të kazanit hiqen automatikisht kur tharësja aktivizohet për herë të parë. Mund të dëgjoni pak zhurmë.

### Për të zhbllokuar bllokueset e pasme të kazanit:

1. Ndizni pajisjen.
  2. Vendosni një program.
  3. Shtypni butonin Start/Pauzë.
- Kazani fillon të rrotullohet. Bllokueset e pasme të kazanit çaktivizohen automatikisht.

### Përpara se të përdorni pajisjen për të tharë artikuj:

- Pastroni me një leckë të njomë kazanin e tharës së rrobave.
- Nisni një program 1 orësh me rroba të njoma.



Në fillim të ciklit të tharjes (3 - 5 minuta) niveli i zhurmës mund të jetë paksa më i lartë. Kjo ndodh për shkak të ndezjes së kompresorit. Kjo është normale për pajisjet me kompresor të tilla si frigoriferët dhe ngrirësit.

### 9.1 Aromë e pazakontë

Pajisja është e paketuar fort.

Pas shpaktimit të produktit, mund të ndieni një aromë të pazakontë. Kjo është normale për produktet e reja.

Pajisja është e ndërtuar me disa lloje të ndryshme materialesh që të gjitha së bashku mund të krijojnë një aromë të pazakontë.

Me kalimin e kohës, pas disa cikleve tharjeje aroma e pazakontë gradualisht zhduket.

### 9.2 Zhurma



Mund të dëgjohen zhurma të ndryshme në momente të ndryshme gjatë ciklit të tharjes. Ato janë zhurma funksionimi krejtësisht normale.

#### Kompresori që punon.

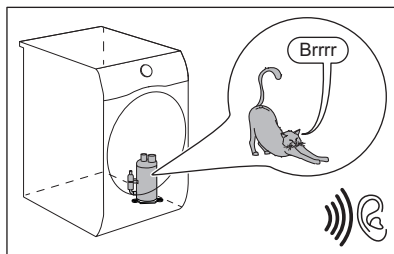

#### Kazani që rrotullohet.

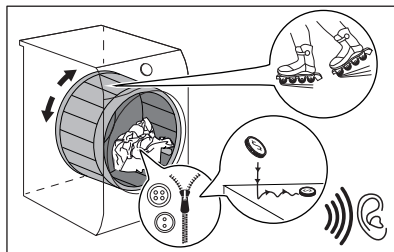

#### Ventilatorët që punojnë.

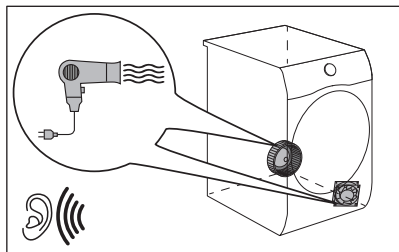

**Pompa që punon dhe transferimi i kondensimit në depozitë.**

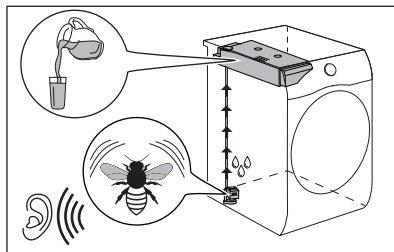

## 10. PËRDORIMI I PËRDITSHËM

### 10.1 Përgatitja e rrobave për t'u larë



Ngarkimi i kazanit deri në kapacitetin maksimal të treguar për programet përkatëse do të kontribuojë për kursimin e energjisë.



Shumë shpesh rrobat pas ciklit të larjes janë të ngatërruara me njëra-tjetrën. Tharja e rrobave të ngatërruara nuk është efikase. Për të siguruar qarkullimin e duhur të ajrit dhe tharje të njëtrajtshme, rekomandohet që t'i shkundni dhe t'i ngarkoni rrobat një nga një në tharësen me rrotullim.

Për të garantuar proces të mirë tharjeje:

- Mbyllni zinxhirët.
- Mbyllni mbërthyeset e këllëfëve të jorganëve.
- Mos i thani të palidhura kollaret ose rripat (p.sh. rripat e përparëseve). Lidhini përpara sesa të filloni një program.
- Nxirrini të gjithë artikujt nga xhepat.

- Kthejini nga ana tjetër artikujt me shtresën e brendshme prej pambuku. Shtresa e pambukut duhet të jetë jashtë.
- Vendosni gjithmonë programin e përshtatshëm për llojin e rrobave.
- Mos i vendosni ngjyrat e errëta së bashku me ngjyrat e çelura.
- Përdorni një programin të përshtatshëm për fanella pambuku dhe trikotazhe për të reduktuar hyrjen në ujë.
- Mos tejkaloni ngarkesën maksimale të treguar në kapitullin e programeve ose që tregohet në ekran.
- Thani vetëm rroba që janë të përshtatshme për tharjen në tharëse. Referojuni etiketës së pëlhurës në artikuj.
- Mos thani së bashku artikuj shumë të mëdhenj dhe artikuj shumë të vegjël. Artikujt e vegjël mund të ngecin brenda artikujve të mëdhenj dhe mbeten të lagur.
- Shkundni rrobat dhe pëlhurat e mëdha përpara se t'i fusni në tharësen me rrotullim. Kjo bëhet për të shmangur vendet të lagura brenda pëlhurës pas ciklit të tharjes.

**Etiketa e pëlhurës**

**Përshkrimi**



Rrobat janë të përshtatshme për tharjen.



Rrobat janë të përshtatshme për tharjen në tharëse me temperatura të larta.

**Etiketa e pëlhurës****Përshkrimi**

Rrobat janë të përshtatshme për tharjen në tharëse vetëm me temperatura të ulëta.



Rrobat nuk janë të përshtatshme për tharjen në tharëse.

## 10.2 Futja e rrobave në pajisje

**⚠ KUJDES!**

Sigurohuni që rrobat të mos ngecin mes derës së pajisjes dhe guarnicionit prej gome.

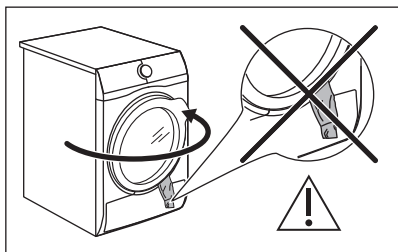

1. Tërhiqni dhe hapni derën e pajisjes.
2. Ngarkoni rrobat njëra pas tjetrës.
3. Mbyllni derën e pajisjes.

## 10.3 Ndezja e pajisjes

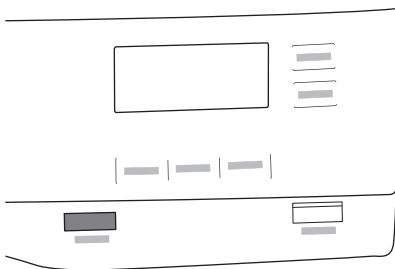

Për të ndezur pajisjen:

Shtypni butonin  On/Off.

Kur pajisja është e ndezur, disa tregues shfaqen në ekran.

## 10.4 Regjimi me fuqi të ulët

Për të ulur konsumin e energjisë, ky funksion çaktivizon automatikisht pajisjen:

- Pas 5 minutash nëse nuk filloni programin.
- Pas 5 minutash nga përfundimi i programit ose faza kundër rrudhave.



Kur pajisja kalon në regjimin me fuqi të ulët, ekrani dhe ikonat fikën. Mund ta riaktivizoni duke shtypur butonin On/Off.



Pas riaktivizimit nga regjimi me fuqi të ulët, programi i përzgjedhur automatikisht është Eco ai i paracaktuar.

## 10.5 Vendosja e një programi

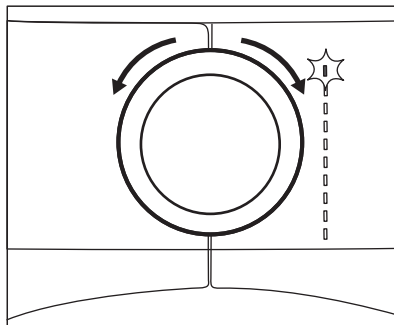

Përdorni çelësin e programit për të vendosur programin.

Kohëzgjatja e përafërt e programit shfaqet në ekran.



Koha reale e tharjes do të varet nga lloji i ngarkesës (sasia dhe përbërja), temperatura e dhomës dhe lagështira fillestare e rrobave tuaja pas fazës së centrifugimit.

## 10.6 Opsionet

Së bashku me programin mund të caktoni 1 a më shumë opsione të veçanta.

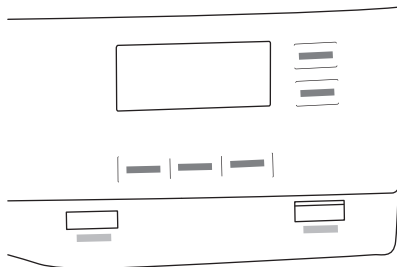

Për të aktivizuar ose çaktivizuar një opsion prekni butonin përkatës ose kombinim me dy butona.

Ndizet simboli përkatës në ekran ose llamba mbi buton.

## 10.7 Opsioni i bllokimit për fëmijët

Blokimi për fëmijët mund të vendoset për të mos lejuar që fëmijët të luajnë me pajisjen. Opsioni i bllokimit për fëmijët bllokoi të gjithë butonat me prejekoje dhe çelësin e programeve (ky funksion nuk bllokoi butonin **On/Off**).

Mund të aktivizoni opsionin e bllokimit për fëmijët:

- përpara se të prekni butonin **Start/Pause** - pajisja nuk mund të start
- pasi prekni butonin **Start/Pause** - pasi të prekni butonin - përzgjedhja e opsionit dhe e programeve nuk është e disponueshme.

Aktivizimi i opsionit të bllokimit për fëmijët:



1. Ndizni tharësen.
2. Zgjidhni 1 nga programet e disponueshme.

3. Prekni dhe mbani të shtypur **Anti Crease** butonin për rreth 3 sekonda.

Simboli **Anti Crease** shfaqet në ekran.

4. Për të çaktivizuar bllokimin për fëmijët, prekni sërish butonin e mësipërm derisa të zhdukët simboli.

## 10.8 Nisja e një programi

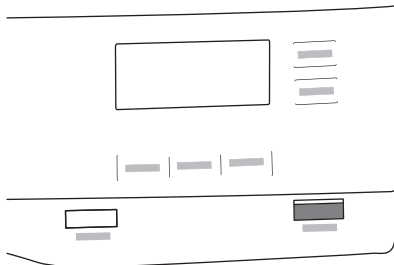

Për të nisur programin:

Prekni butonin **Start/Pause**. Pajisja fillon dhe drita LED mbi buton ndalon së pulsuarit dhe qëndron e ndezur.

## 10.9 Nisja e një programi me Delay Start

1. Vendosni programin e tharjes dhe opsionet.
2. Prekni butonin **Delay Start** në mënyrë të përsëritur.

Koha e shtyrjes është në ekran (p.sh. 12 h) nëse programi duhet të fillojë pas 12 orësh.)

3. Për të aktivizuar opsionin **Delay Start**, prekni butonin **Start/Pause**. Koha e fillimit ulet në ekran.

## 10.10 Ndryshimi i programit

Për ndryshuar një program:

1. Shtypni butonin **On/Off** për të fikur pajisjen.
2. Shtypni sërish butonin **On/Off** për të ndezur pajisjen.
3. Vendosni një program të ri.

## 10.11 Fundi i programit



Pastroni filtrin dhe zbrazi depozitën e ujit pas çdo cikli tharjeje. (Shihni kapitullin KUJDESI DHE PASTRIMI.)

Nëse përfundon cikli i tharjes, në ekran shfaqet simboli . Nëse opsioni End Signal është i aktivizuar, sinjali akustik bie me ndërprerje për 1 minutë.



Nëse nuk e fikni pajisjen, fillon faza anti-rrudhë (nuk është aktive me të gjitha programet). Simboli i pulsimit sinjalizon kryerjen e fazës anti-rrudhë. Rrobat mund të hiqen gjatë kësaj faze.

Për të hequr rrobat:

1. Shtypni butonin On/Off për 2 sekonda për të fikur pajisjen.
  2. Hapni derën e pajisjes.
  3. Hiqni rrobat.
  4. Mbyllni derën e pajisjes.
- Shkaqet e mundshme të rezultateve të pakënaqshme të tharjes:

- Cilësime të papërshtatshme të nivelit të parazgjedhur i tharjes. Shihni kapitullin *Rregullimi i lagështirës përfundimtare të synuar*
- Temperatura është tepër e ulët ose tepër e lartë. Temperatura optimale e dhomës është mes 18°-25°C.



Lëreni derën pak të hapur pas çdo cikli për të shmangur lagështirën.

## 11. UDHËZIME DHE KËSHILLA

### 11.1 Sugjerime ekologjike



Ngarkimi i kazanit deri në kapacitetin maksimal të treguar për programet përkatëse do të kontribuojë për kursimin e energjisë.

- Shtrydhini teshat mirë përpara se t'i thani.
- Mos tejkaloni peshat të cilat specifikohen në kapitullin e programeve.
- Pastroni filtrin pas çdo cikli tharjeje.
- Mos përdorni zbutës tekstilësh për larje dhe pastaj tharje. Në tharësen e rrobave, rrobat bëhen automatikisht të buta.

- Uji nga depozita e ujit mund të përdoret për të hekurosuar rrobat. Në fillim duhet të filtroni ujin për të eliminuar fibrat e mbetura tekstile (mund të përdoret thjesht filtër kafeje).
- Mbajini gjithmonë të pastra vrimat e ajrimit që ndodhen në pjesën e poshtme të pajisjes.
- Sigurohuni që aty ku është instaluar pajisja të ketë qarkullim të mjaftueshëm ajri.

## 12. KUJDESI DHE PASTRIMI

### 12.1 Programi i pastrimit periodik



Pastrimi periodik ndihmon në zgjatjen e jetëgjatësisë së pajisjes.

Programi tregues i pastrimit periodik:

Pastrimi i filtrit

Nëse pajisja nuk do të përdoret për një kohë të gjatë shkëputni pajisjen nga rrjeti elektrik.

Kur treguesi pulson

Zbrazni depozitën e ujit	Kur treguesi  pulson
Pastrimi i kondensatorit	Kur treguesi  pulson
Pastrimi i sensorit të lagështirës	Të paktën 3 ose 4 herë në vit
Pastrimi i kazanit	Çdo dy muaj
Pastrimi i panelit të kontrollit dhe i kasës	Çdo dy muaj
Pastrimi i foleve të qarkullimit të ajrit	Çdo dy muaj

Paragrafët e mëposhtëm shpjegojnë se si duhet ta pastroni secilën pjesë.

## 12.2 Heqja e elementëve të huaj



Sigurohuni që xhepat të jenë bosh dhe të gjitha elementet e lira të jenë lidhur përpara se ta vini në punë ciklin e tharjes. Referojuni pjesës "Përgatitja e rrobave për t'u larë".

Hiqni të gjithë elementët e huaj që mund të gjeni në kazan pas ciklit të tharjes (p.sh. karfica prej metali, kopsa, monedha, etj.).

## 12.3 Pastrimi i filtrit

Në fund të çdo cikli, simboli  filter shfaqet në ekran dhe duhet të pastroni filtrin.



Filtri mbledh të gjithë pushin gjatë tharjes.



Për të arritur performancën më të mirë të tharjes, pastroni rregullisht filtrin e ajrit. Filtri i bllokuar shkakton ciklin më të gjatë të tharjes dhe si pasojë rritet konsumi i energjisë. Pastrojeni filtrin me dorë. Përdorni një fshesë me korrent nëse është e nevojshme.

### KUJDES!

Kur pastroni filtrat, pushi duhet të hidhet në koshin e plehrave dhe jo të shkarkohet përmes tubacionit kullues për të shmangur përhapjen e mikroplastikës në sistemin e ujit të përdorur.

1. Hapni derën. Tërhiqni lart filtrin.

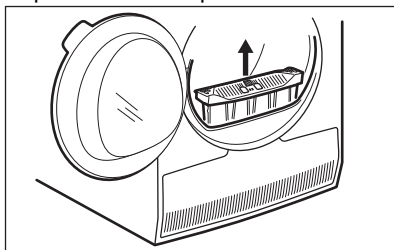

2. Shtyni kapësen për të hapur filtrin.

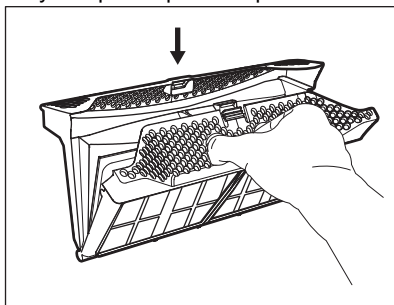

3. Mblidheni pushin me dorë nga pjesët e brendshme të filtrit.

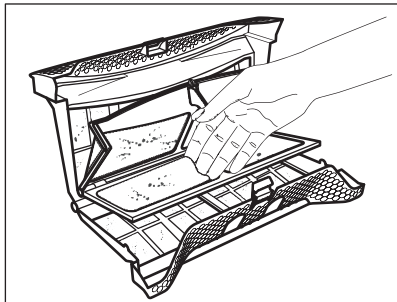

Hidheni pushin në koshin e plehrave.

4. Nëse është e nevojshme, pastrojeni filtrin me fshesë me korrent. Mbylleni filtrin.
5. Nëse është e nevojshme hiqni pushin nga filtri dhe guarnicioni. Për këtë mund të përdorni një fshesë me korrent. Futeni filtrin sërish brenda në follenë e tij.

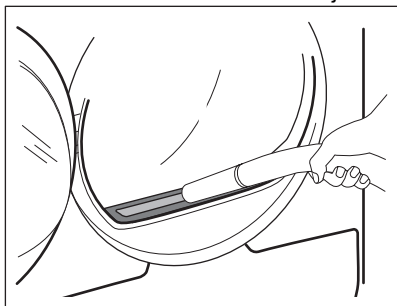

## 12.4 Zbrazja e depozitës së ujit

Zbrazni depozitën e ujit të kondensuar pas çdo cikli tharjeje.

Nëse depozita e ujit të kondensuar është plot, programi ndalon automatikisht. Simboli  *water container* ndizet në ekran dhe duhet të zbrazni depozitën e ujit.

Për të zbrazur depozitën e ujit:

1. Tërhiqeni depozitën e ujit duke e mbajtur në pozicion horizontal.

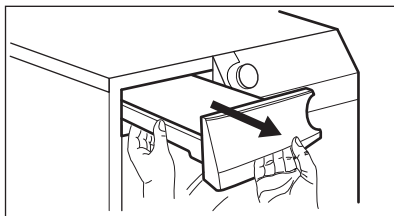

2. Shkarkojeni ujin në një legen ose enë të barasvlefshme.

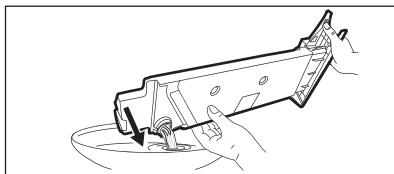

3. Vendosni enën e ujit përsëri në vend.
4. Për të vazhduar programin, shtypni butonin  Start/Pause.

## 12.5 Pastrimi i kondensatorit

Nëse simboli  *heat exchanger* pulson në ekran, inspektoni kondensatorin dhe ndarjen e tij. Nëse është i papastër, pastrojeni. Mos e kontrolloni më pak se një herë në 6 muaj.

### PARALAJMËRIM!

Mos prekni sipërfaqet metalike me duar të zhveshura. Rrezik plagosjeje. Vishni dorashka mbrojtëse. Pastroni me kujdes që të shmangni dëmtimin e sipërfaqes metalike.

### KUJDES!

Mos përdorni akesor të fortë në fshesën me korrent për të hequr pushin nga kondensuesi. Kjo mund të dëmtojë brinjët e kondensuesit, çka ul rendimentin e pajisjes dhe zgjat kohën e tharjes.

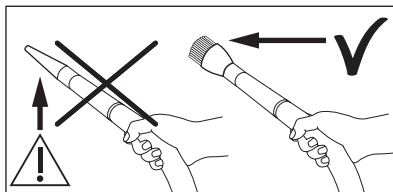

Për ta kontrolluar:

1. Hapeni derën. Tërhiqni filtrin lart.

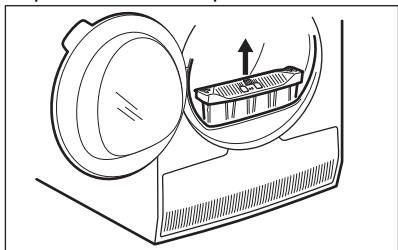

2. Hapni kapakun e kondensatorit.

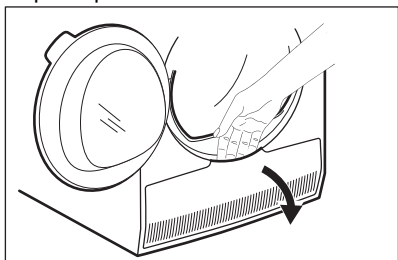

3. Rrotulloni levën për të shkyçur kapakun e kondensatorit.

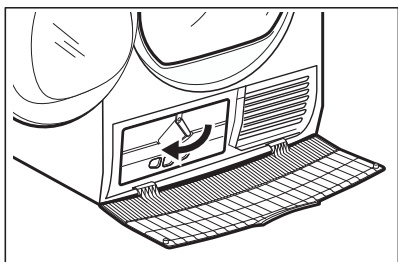

4. Ulni kapakun e kondensatorit.

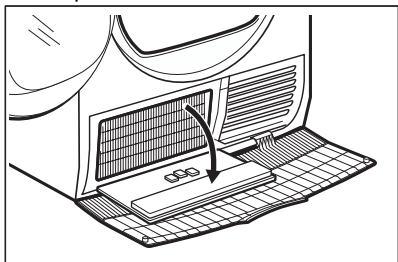

5. Nëse është e nevojshme, hiqni pushin nga kondensuesi dhe ndarja e tij. Mund të përdorni një fshesë me korrent me

aksesorin e furçës.

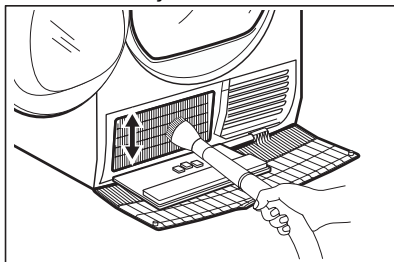

6. Mbyllni kapakun e kondensatorit.
7. Rrotulloni kapakun derisa të kërçasë në pozicion.
8. Rivendosni filtrin.

## 12.6 Pastrimi i sensorit të lagështirës

### KUJDES!

Rrezik dëmtimi i sensorit të lagështirës. Mos përdorni materiale gërryese apo lesh teli për të pastruar sensorin.

Për të siguruar rezultatet më të mira në tharje, pajisja është e pajisur me sensor lagështirë prej metali. Ai është i vendosur në pjesën e brendshme të zonës së derës.

Me kalimin e kohës së përdorimit, sipërfaqja e sensorit mund të ndotet, që ndikon negativisht në performancën e tharjes.

Rekomandojmë ta pastroni sensorin të paktën 3 ose 4 herë në vit, ose nëse vëreni rënie të rendimentit të tharjes.

Për ta pastruar mund të përdorni anën e fortë të sfungjerit të enëve dhe pak uthull ose detergjent enësh.

Për të pastruar sensorin:

1. Hapni derën e ngarkesës.
2. Pastroni sipërfaqet e sensorit të lagështirës duke fshirë sipërfaqen e metalit disa herë.

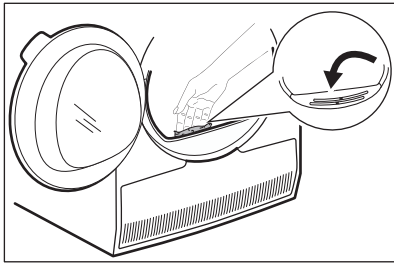

## 12.7 Pastrimi i kazanit

### ⚠️ PARALAJMËRIM!

Shkëputeni pajisjen nga korrenti përpara se ta pastroni.

Përdorni një sapun larës neutral standard për të pastruar sipërfaqen e brendshme të kazanit dhe filtrat e kazanit. Thajini sipërfaqet e pastruara me një leckë të butë.

### ⚠️ KUJDES!

Mos përdorni materiale gërryese apo lesh teli për të pastruar kazanin.

## 12.8 Pastrimi i panelit të kontrollit dhe karkasës

Përdorni një sapun larës neutral standard për të pastruar panelin e kontrollit dhe karkasën.

Pastroni me një pëlthurë të njomë. Thajini sipërfaqet e pastruara me një leckë të butë.

### ⚠️ KUJDES!

Mos përdorni agentë për pastrimin e mobilieve ose agentë pastrues të cilët mund të shkaktojnë gërryerje.

## 12.9 Pastrimi i vrimave të qarkullimit të ajrit

Përdorni një fshesë me korrent për të hequr pushin nga vrimat e qarkullimit të ajrit.

# 13. ZGJIDHJA E PROBLEMEVE

### ⚠️ PARALAJMËRIM!

Referojuni kapitullit Siguria

## 13.1 Kodet e gabimeve

Pajisja nuk fillon ose ndalon gjatë punës.

Së pari, përpiquini të gjeni një zgjidhje për problemin (shikoni tabelën). Nëse problemi vazhdon, lidhuni me qendrën e autorizuar të shërbimit.

### ⚠️ PARALAJMËRIM!

Çaktivizojeni pajisjen përpara se të kryeni ndonjë kontroll.

**Në rast problemesh të mëdha, bien sinjalet akustike, ekrani tregon një kod alarmi dhe butoni  Start/Pause mund të pulsojë në mënyrë të vazhdueshme:**









Kodi i gabimit	Shkaku i mundshëm	Ndreqja
E50	Motori i pajisjes është i mbingarkuar. Shumë rroba për t'u larë ose të blokuara në kazan.	Programi nuk ishte përfunduar. Hiqni rrobat nga kazanin, vendosni programin dhe rifilloni ciklin.



Kodi i gabimit	Shkaku i mundshëm	Ndreqja
E90 ose E91	Avari e brendshme. Nuk ka komunikim ndërmjet elementeve elektronike të pajisjes.	Programi nuk kishte përfunduar siç duhet ose pajisja ka ndaluar shumë herët. Fikeni dhe rindizeni pajisjen. Nëse shfaqet sërish kodi i gabimit, kontaktoni Qendrën e Autorizuar të Shërbimit.
EHO	Furnizimi me energji është i paqëndrueshëm.	Kur pajisja shfaq <b>EHO</b> , prisni derisa linja kryesore të jetë e qëndrueshme pastaj shtypni nisjen. Nëse pajisja e ndërpret ciklin pa ndonjë tregues, atëherë shtypni fillimin e ciklit. Nëse ndodh paralajmërimi përsëri, kontrolloni kablalin/prizën ose linjën elektrike.

Nëse ekrani shfaq kode të tjera gabimi, çaktivizoni dhe aktivizoni pajisjen. Nëse problemi vazhdon, kontaktoni me Qendrën e Autorizuar të Shërbimit.

Në rast problemi tjetër me tharësen, kontrolloni tabelën e mëposhtme për zgjidhjet e mundshme.

## 13.2 Zgjidhja e problemeve

Problemi	Shkaku i mundshëm	Ndreqja
Tharësja nuk funksionon.	Tharësja nuk është e lidhur me rrjetin elektrik.	Lidheni me prizën e rrjetit elektrik. Kontrolloni siguresën në kutinë e siguresave (instalimin shtëpiak).
	Dera është e hapur.	Mbyllni derën.
	Butoni  On/Off nuk është shtypur.	Shtypni butonin  On/Off.
	Butoni  Start/Pause nuk është prekur.	Prekni butonin  Start/Pause.
Rezultat i pakënaqshëm i tharjes.	Pajisja është në regjimin e gatishmërisë.	Shtypni butonin  On/Off.
	Është zgjedhur programi i gabuar.	Zgjidhni një program të përshtatshëm. <b>1)</b>
	Filtri është i bllokuar.	Pastroni filtrin. <b>2)</b>
	Opsioni  Dryness Level ishte caktuar në  iron dry. <sup>3)</sup>	Ndryshoni opsionin  Dryness Level në nivel më të lartë.
	Ngarkesa ishte tepër e madhe.	Mos e tejkaloni madhësinë maksimale të ngarkesës.
	Janë bllokuar vrimat e ajrimit.	Pastroni vrimat e ajrimit në bazamentin e pajisjes.
	Ka ndotje në sensorin e lagështisë në kazan.	Pastroni sipërfaqen e përparme të kazanit.
	Niveli i tharjes nuk është vendosur në nivelin e dëshiruar.	Rregulloni nivelin e tharjes. <b>4)</b>
Kondensatori është bllokuar.	Pastroni kondensatorin. <b>2)</b>	

Problemi	Shkaku i mundshëm	Ndreqja
Dera e pajisjes nuk mbyllet	Filtri nuk është futur mirë në vend. Rrobat kanë ngecur mes derës dhe guarnicionit.	Futeni filtrin në pozicionin e duhur. Hiqni rrobat e ngecura dhe mbyllni derën.
Programi ose opsioni nuk mund të ndryshohen.	Pas fillimit të ciklit programi ose opsioni nuk mund të ndryshohen.	Fikni dhe ndizni tharësen. Ndryshoni programin ose opsionin siç kërkohet.
Nuk mund të zgjidhet një opsion. Dëgjohej një sinjal akustik.	Opsioni që po përpiqeni të zgjidhni nuk disponohet për programin e zgjedhur.	Fikni dhe ndizni tharësen. Ndryshoni programin ose opsionin siç kërkohet.
Shfaqet një kohëzgjatjeje e papritur në ekran.	Koha e tharjes llogaritet sipas madhësisë së ngarkesës dhe lagështisë së saj.	Kjo është e automatizuar - pajisja punon siç duhet.
Një program është joaktiv.	Depozita e ujit është plot.	Shkarkoni depozitën e ujit, shtypni butonin  Start/Pause. 2)
Cikli i tharjes është shumë i shkurtër.	Madhësia e ngarkesës është e vogël.	Zgjidhni një program me kohë. Vlera e kohës duhet të ketë lidhje me ngarkesën. Për të tharë një artikull ose sasi të vogla rrobash, rekomandojmë përdorimin e tharjeve me kohëzgjatje të shkurtra.
	Rrobat janë shumë të thata.	Zgjidhni programin e duhur me kohë ose një nivel më të lartë tharjeje (p.sh.  <i>extra dry</i> )
Cikli i tharjes shumë i gjatë 5)	Filtri është i bllokuar.	Pastroni filtrin.
	Ngarkesa është tepër e madhe.	Mos e tejkaloni madhësinë maksimale të ngarkesës.
Cikli i tharjes shumë i gjatë 5)	Rrobat nuk janë centrifuguar mjaftueshëm.	Centrifugojini rrobat mirë në makinën larëse.
	Temperaturë dhome tepër e ulët ose tepër e lartë - ky nuk është keqfunksionim i pajisjes.	Siguro temperaturë ambienti mbi +5°C dhe nën +35°C. Temperatura optimale e ambientit për të arritur rezultatet më të mira në tharje është 18°-25°C.

1) Ndiqni përkrahimin e programit — shihni kapitullin PROGRAMET.

2) Shihni kapitullin *KUJDESI DHE PASTRIMI*.

3) Vetëm tharëset me opsionin Dryness Level.

4) Shihni kapitullin SUGJERIME DHE KËSHILLA.

5) Shënim: Pas një maksimumi prej 6 orësh, cikli i tharjes përfundon automatikisht.

### 13.3 Shkaqet e mundshme të rezultateve të pakënaqshme të tharjes:

- Filtri është i bllokuar. Filtri i bllokuar e bën tharjen joefikase.
- Janë bllokuar vrimat e ajrimit.
- Sensori i lagështirës është i papastër.
- Kazani është pis.

- Cilësime të papërshtatshme të nivelit të parazgjedhur i tharjes. Shihni kapitullin *Rregullimi i lagështirës përfundimtare të synuar*
- Temperatura është tepër e ulët ose tepër e lartë. Temperatura optimale e dhomës është mes 18°-25°C.

## 14. VLERAT E KONSUMIT

### 14.1 Hyrje



Manuali i përdoruesit raporton etiketën e energjisë dhe dizajnin ekologjik të BE-së: Rreg. (BE) 2023/2534 që është e lidhur me etiketën e kategorive të Efikasitetit të Energjisë nga **A** deri në **G**.



Kodi QR në etiketën e energjisë të dhënë me pajisjen jep një lidhje interneti tek informacioni që lidhet me performancën e pajisjes në databazën e EU EPREL. Ruajeni etiketën e energjisë për referencë së bashku me manualin e përdorimit dhe të gjitha dokumentet e tjera që ofrohen me këtë pajisje. Të njëjtin informacion mund ta gjeni gjithashtu në EPREL duke përdorur lidhjen **<https://eprel.ec.europa.eu>**, emrin e modelit dhe numrin e produktit që gjeni në pllakëzën e specifikimeve të pajisjes. Shikoni kapitullin “Përshkrimi i produktit” për pozicionin e pllakëzës së specifikimeve.

### 14.2 Legjenda

<b>kg</b>	Ngarkesa me rroba.	<b>rpm</b>	Centrifugim në
<b>kWh</b>	Konsumi i energjisë.		
<b>hh:mm</b>	Kohëzgjatja e programit.		
<b>%</b>	Lagështira fillestare në fund të fazës së centrifugimit dhe lagështira përfundimtare e synuar në fund të programit të tharjes. Sa më i lartë të jetë centrifugimi, aq më e lartë është zhurma në centrifugim, por më e ulët është lagështira fillestare dhe konsumi i energjisë kur thani rrobat.		

### 14.3 Sipas Rregulloreve të Komisionit Rreg. (BE) 2023/2533 dhe Rreg. (BE) 2023/2534.



Vlerat e mëposhtme janë marrë në kushte laboratorike sipas standardeve përkatëse. Parametra të ndryshëm mund të ndryshojnë të dhënat, për shembull: sasia e rrobave, lloji i rrobave dhe kushtet e ambientit. Përmbajtja fillestare e lagështisë së rrobave, lloji i ujit, tensioni i furnizimit me energji dhe nëse ndryshoni cilësimin e paracaktuar të një programi mund të ndikojnë gjithashtu në përdorimin e energjisë, kohëzgjatjen e programit të tharjes dhe lagështirën përfundimtare.

Programi	Ngarkesa (kg)	Centrifugim në (rpm)	Lagështira fillestar e (%)	Koha e tharjes (orë:min)	Konsumi i energjisë (kWh)	Lagështira përfundimtare e synuar (%)
Eco 1)	8,0	1000	60	2:55	1,49	0,0
Eco 1)	4,0	1000	60	1:45	0,81	0,0

1) Ky është programi i referimit i përdorur për të vlerësuar pajtueshmërinë me rregulloret e BE-së për ekodizajnin dhe etiketimin e energjisë, Rreg. (BE) 2023/2533 dhe Rreg. (BE) 2023/2534. Ky program është i aftë të thajë roba prej pambuku nga një përmbajtje e lagështirës fillestare e ngarkesës prej 60% në një përmbajtje përfundimtare të synuar të lagështirës të ngarkesës prej 0%.

### Konsumi i energjisë në regjime të ndryshme

Konsumi i energjisë në regjimin fikur (W)	Konsumi i energjisë në regjimin e gatishmërisë (W)	Shtyrja e programit (W)
0,05	0,05	4,00

Koha deri në fikje/Regjimi i gatishmërisë është maksimumi 15 minuta.

## 14.4 Programet e zakonshme



Këto vlera janë vetëm për qëllim informativ.

Programi	Ngarkesa (kg)	Centrifugim në (rpm)	Lagështira fillestar e (%)	Koha e tharjes (orë:min)	Konsumi i energjisë (kWh)	Lagështira përfundimtare e synuar (%)
Cottons extra dry	8,0	1000	60	3:41	1,87	-3,0
Cottons extra dry	4,0	1000	60	2:29	1,16	-3,0
Cottons iron dry	8,0	1000	60	2:05	1,05	12,0
Cottons iron dry	4,0	1000	60	1:31	0,70	12,0
Synthetics extra dry	4,0	1200	40	1:46	0,75	0,0
Synthetics cupboard dry	4,0	1200	40	1:11	0,51	1,0
Synthetics iron dry	4,0	1200	40	0:51	0,37	12,0
Delicates	2,0	1100	55	1:28	0,61	0,0

## 15. SHQETËSIME MJEDISORE

Ricikloni materialet me simbolin .  
Vendoseni paketimin në kutitë përkatëse për ta ricikluar. Ndhmoni në mbrojtjen e mjedisit dhe të shëndetit të njeriut duke ricikluar mbeturinat e pajisjeve elektrike dhe

elektronike. Mos i hidhni pajisjet e shënuara me simbolin  me mbeturinat shtëpiake. Kthejeni produktin në qendrën tuaj lokale të riciklimit ose kontaktoni zyrën tuaj komunale..

## Dobro došli u AEG! Hvala vam što ste odabrali naš uređaj.



Nastojimo biti održivi te smanjujemo uporabu papira te su svi korisnički priručnici dostupni na internetu. Pristupite svom potpunom korisničkom priručniku na [aeg.com/manuals](http://aeg.com/manuals)



Savjeti o korištenju, rješavanju problema, brošure i informacije o servisu i popravcima dostupni su na [aeg.com/support](http://aeg.com/support)



Kupite dodatnu opremu, potrošni materijal i originalne rezervne dijelove za svoj uređaj na [aeg.com/shop](http://aeg.com/shop)

Zadržava se pravo na izmjene.

## SADRŽAJ

1. SIGURNOSNE INFORMACIJE.....	30
2. SIGURNOSNE UPUTE.....	33
3. OPIS PROIZVODA.....	36
4. TEHNIČKI PODACI.....	37
5. UPRAVLJAČKA PLOČA.....	38
6. PROGRAM.....	39
7. OPCIJE.....	41
8. POSTAVKE.....	42
9. PRIJE PRVE UPOTREBE.....	43
10. SVAKODNEVNA UPORABA.....	44
11. SAVJETI I PREPORUKE.....	48
12. ODRŽAVANJE I ČIŠĆENJE.....	48
13. RJEŠAVANJE PROBLEMA.....	52
14. VRIJEDNOSTI POTROŠNJE.....	55
15. BRIGA O OKOLIŠU.....	56

## 1. ⚠ SIGURNOSNE INFORMACIJE



Prije početka postavljanja i korištenja ovog uređaja pažljivo pročitajte isporučene upute.

Proizvođač nije odgovoran za bilo kakve ozljede ili oštećenje koji su rezultat neispravne ugradnje ili uporabe. Upute uvijek čuvajte na sigurnom i pristupačnom mjestu za buduću uporabu i preuzmite cijelu verziju na internetu.



**Upozorenje:** Opasnost od požara/Zapaljivi materijali. Uređaj sadrži zapaljivi plin, propan (R290), plin s visokom razinom ekološke kompatibilnosti. Držite vatru i izvore

paljenja dalje od uređaja. Pazite da ne uzrokuje oštećenje u sustavu hlađenja koji sadrži propan.

## 1.1 Sigurnost djece i osjetljivih osoba

### UPOZORENJE!

Opasnost od gušenja, ozljede ili trajnog invaliditeta.

- Ovaj uređaj mogu koristiti djeca u dobi od 8 godina i starija te osobe smanjenih tjelesnih, osjetilnih ili mentalnih mogućnosti ili osobe koje ne raspolažu iskustvom ili znanjem ako su pod nadzorom osobe odgovorne za njihovu sigurnost i rade po uputama koje se odnose na sigurno korištenje uređaja te razumiju uključene opasnosti. Djeca mlađa od 8 godina i osobe s vrlo teškim i složenim invaliditetom moraju se držati podalje od uređaja, osim ako su pod stalnim nadzorom.
- Ne dopustite djeci da se igraju s uređajem.
- Ambalažu držite podalje od djece i zbrinite je na odgovarajući način.
- Držite deterdžente izvan dohvata djece.
- Držite djecu i kućne ljubimce podalje od uređaja kad su vrata otvorena.
- Ako uređaj ima funkciju roditeljske zaštite, mora se aktivirati.
- Bez nadzora djeca ne smiju obavljati čišćenje uređaja i korisničko održavanje.

## 1.2 Opća sigurnost

- Ovaj je uređaj namijenjen samo za sušenje rublja za kućanstvo koje se može sušiti u perilici.
- Ne koristite funkciju sušilice ako je rublje zaprljano industrijskim kemikalijama.
- Ovaj je uređaj namijenjen za uporabu u kućanstvu i ostalim smještajnim jedinicama u zatvorenom prostoru.
- Ovaj uređaj može se koristiti u uredima, hotelskim sobama, sobama za goste s doručkom, seoskim kućama za goste i

drugim sličnim smještajem u kojima takva uporaba ne prelazi (prosječnu) razinu uporabe u domaćinstvu.

- Ne mijenjajte specifikacije ovog uređaja.
- Ako je sušilica postavlja na vrh perilice za rublje, koristite komplet za slaganje. Komplet za slaganje, dostupan od ovlaštenog dobavljača, može se koristiti samo s uređajima navedenim u uputama isporučenim s priborom. Pažljivo ih pročitajte prije postavljanja (pogledajte korisnički priručnik kompleta).
- Uređaj se može postaviti kao samostojeći ili ispod kuhinjske radne ploče, uz dovoljno prostora (pogledajte letak o postavljanju).
- Ne postavljajte uređaj iza vrata koja se mogu zaključati, kliznih vrata ili vrata s šarkom na suprotnoj strani, što bi spriječilo potpuno otvaranje vrata uređaja.
- Osigurajte cirkulaciju zraka između uređaja i poda. Ventilacijski otvor u podnožju ne smije biti prekriven tepihom, prostirkom ili bilo kojom podnom oblogom.
- **UPOZORENJE:** Uređaj se ne smije napajati preko vanjskog sklopnog uređaja, kao što je tajmer, ili biti spojen na krug koji komunalna služba redovito uključuje i isključuje.
- Priključite mrežni utikač u mrežnu utičnicu samo na kraju postupka postavljanja. Provjerite je li mrežni utikač pristupačan nakon postavljanja.
- **UPOZORENJE:** Ne postavljajte uređaj u okoliš u kojem nema izmjene zraka. Uređaj sadrži zapaljivi plin, propan (R290), plin s visokom razinom ekološke kompatibilnosti. Držite vatru i izvore paljenja dalje od uređaja. Pazite da ne uzrokuje oštećenje u sustavu hlađenja koji sadrži propan.
- **UPOZORENJE:** Ventilacijski otvori na kućištu uređaja ili ugradbenom elementu ne smiju biti blokirani.
- **UPOZORENJE:** Ne oštećujte sklop rashladnog sredstva.
- **UPOZORENJE:** Ne dodirujte dostupna metalna rebra kondenzatora golim rukama. Opasnost od povrede. Nosite zaštitne rukavice.

- Ako je mrežni kabel za napajanje oštećen, mora ga zamijeniti proizvođač, ovlašteni servisni centar ili kvalificirane osobe kako bi se izbjegao strujni udar.
- Ne prekoračujte maksimalnu količinu rublja od 8,0 kg.
- Obrišite vlakna ili ostatke ambalaže koji su se nakupili oko uređaja.
- Nemojte pokretati uređaj bez filtra. Očistite filter za vlakna prije ili nakon svake uporabe.
- Nemojte sušiti neoprane predmete u sušilici rublja.
- Predmeti koji su zaprljani tvarima poput ulja za kuhanje, acetona, alkohola, benzina, kerozina, sredstva za uklanjanje mrlja, terpentina, voskova i sredstava za uklanjanje voska prije sušenja u sušilici rublja moraju se oprati u vrućoj vodi s dodatnom količinom deterdženta.
- Predmeti poput pjenaste gume (lateks pjena), kapa za tuširanje, vodonepropusnog tekstila, predmeta s gumenom podlogom i odjeće ili jastuka napunjenih pjenastim gumenim punjenjem ne smiju se sušiti u sušilici rublja.
- Provjerite da rublje nije zaglavljeno između vrata uređaja i gumene brtve.
- Omekšivači tkanine ili slični proizvodi smiju se koristiti samo onako kako je navedeno u uputama proizvođača proizvoda.
- Uklonite sve predmete iz predmeta koji bi mogli biti izvor zapaljenja, poput upaljača ili šibica.
- **UPOZORENJE:** Nikad ne zaustavljajte sušilicu rublja prije kraja ciklusa sušenja, osim ako se svi predmeti brzo uklone i rašire tako da se toplina rasprši.
- Prije svakog postupka održavanja, isključite uređaj i iskopčajte utikač iz utičnice.

## 2. SIGURNOSNE UPUTE

### 2.1 Instalacija



Upozorenje: Opasnost od požara/  
Zapaljivi materijali.

- Odstranite svu ambalažu.

- Ne postavljajte i ne koristite oštećeni uređaj.
- Slijedite upute za postavljanje isporučene s uređajem.
- Ne postavljajte uređaj u okoliš u kojem nema izmjene zraka.

Uređaj sadrži zapaljivi plin, propan (R290), plin s visokom razinom ekološke kompatibilnosti. Držite vatru i izvore paljenja dalje od uređaja. Pazite da ne uzrokuje oštećenje u sustavu hlađenja koji sadrži propan.

- Prilikom pomicanja uređaja uvijek budite pažljivi jer je uređaj težak. Uvijek nosite zaštitne rukavice i zatvorenu obuću.
- Uređaj nemojte postavljati na mjesta na kojima temperatura može biti niža od 5 °C ili viša od 35 °C.
- Površina na podu na koju će se postaviti uređaj mora biti ravna, stabilna, otporna na toplinu i čista.
- Tijekom premještanja uređaj uvijek držite vertikalno.
- Nakon što se uređaj postavi u konačan položaj, libelom provjerite je li uređaj ispravno niveliran. Ako nije, podesite nožice.

## 2.2 Električni priključak

### UPOZORENJE!

Rizik od požara i strujnog udara.

- Utikač kabela napajanja uključite u utičnicu tek po završetku postavljanja. Provjerite postoji li nakon montaže pristup utikaču.
- UPOZORENJE: Ovaj je uređaj dizajniran za ugradnju / spajanje na priključak za uzemljenje u zgradi.
- Provjerite jesu li parametri na natpisnoj pločici kompatibilni s električnim vrijednostima mrežnog napajanja.
- Uvijek koristite pravilno montiranu utičnicu sa zaštitom od strujnog udara.
- Ne koristite adaptere s više utičnica i produžne kabele.
- Ne povlačite kabel napajanja kako biste izvukli utikač iz utičnice. Uvijek uhvatite i povucite utikač.
- Kabel napajanja ili utikač ne dodirujte vlažnim rukama.

## 2.3 Primjena

### UPOZORENJE!

Opasnost od ozljeda, električnog udara, požara, opekline ili oštećenja uređaja.

- Ovaj uređaj namijenjen je isključivo uporabi u kućanstvu (u zatvorenom).
- Ne sušite oštećene (poderane, pohabane) predmete koji sadrže postavu ili ispune.
- Ako je rublje oprano sredstvom za uklanjanje mrlja, provedite dodatni ciklus ispiranja prije početka ciklusa sušenja.
- Sušite samo tkanine prikladne za sušenje u uređaju. Slijedite upute za čišćenje na etiketi predmeta.
- Nemojte piti ili pripremati hranu kondenziranim/destiliranim vodom. Može izazvati zdravstvene probleme ljudima i kućnim ljubimcima.
- Nemojte sjediti ili stajati na otvorenim vratima uređaja.
- Nemojte sušiti mokru odjeću koja kaplje u uređaj.

## 2.4 Održavanje i čišćenje

### UPOZORENJE!

Opasnost od ozljeda ili oštećenja uređaja.

- Za čišćenje uređaja nemojte koristiti raspršivač vode i paru.
- Očistite uređaj vlažnom mekom krpom. Koristite samo neutralne deterđente. Nikada ne koristite abrazivna sredstva, abrazivne spužvice za ribanje, otapala ili metalne predmete.
- Budite pažljivi prilikom čišćenja uređaja kako biste spriječili oštećenje sustava hlađenja.
- Prilikom čišćenja filtera, odložite ga u kantu za smeće kako biste spriječili ulazak mikroplastike u sustav vode.

## 2.5 Kompresor

### UPOZORENJE!

Opasnost od oštećenja uređaja.

- Kompresor i kompresorski sustav u sušilici napunjen je posebnim sredstvom koje ne sadrži kloro-fluoro-ugljikovodike. Sustav uvijek mora biti hermetički zatvoren. Oštećenje sustava može prouzročiti curenje.

## 2.6 Servis

- Za popravak uređaja obratite se ovlaštenom servisnom centru. Koristite samo originalne rezervne dijelove.
- Imajte na umu da samostalni ili neprofesionalni popravak može imati sigurnosne posljedice i može poništiti jamstvo.
- Sljedeći rezervni dijelovi dostupni su najmanje 10 godina nakon ukidanja modela: brtve i brtvila, prekidači i tipke, kondenzacijske pumpe, blokade vrata, motori i četkice motora, prijenos između motora i bubnja, ventilator i ventilatorski kotači, bubnjeve i ležajeve, cijevi za vodu i povezane opreme uključujući crijeva, ventile i filtre, kabele i utikače, tiskane pločice, elektronički zasloni, termostati i senzori temperature, ažuriranja softvera (uključujući softver za resetiranje), opruge, grijače i grijače elemente, električni osigurači (odvojeno ili zajedno isporučeni), kondenzator motora, zatezna remenica, zatezni valjak, vrata, brtve na vratima, ručke vrata, sklopovi brave vrata i šarke, filtere za vlakna, filtri za zrak, plastične periferne jedinice, spremnik za kondenzat. Trajanje u vašoj zemlji može biti dulje. Za više informacija posjetite našu internetsku stranicu.
- Imajte na umu da su neki od tih rezervnih dijelova dostupni samo profesionalnim serviserima i da nisu svi rezervni dijelovi relevantni za sve modele.

- Što se tiče žarulje(a) unutar ovog proizvoda i rezervnih žarulja koje se prodaju zasebno: Ove žarulje namijenjene su da izdrže ekstremne fizičke uvjete u kućanskim uređajima, poput temperature, vibracija, vlage ili namijenjene su signalizaciji informacija o radnom stanju uređaja. Nisu namijenjene za druge primjene i nisu pogodne za osvjetljenje u kućanstvu.

## 2.7 Odlaganje

### UPOZORENJE!

Opasnost od ozljeda ili gušenja.



Upozorenje: Opasnost od požara / Opasnost od oštećenja stvari i oštećenja uređaja.

- Iskopčajte uređaj iz električne iz vodovodne mreže.
- Odrežite električni kabel za napajanje u blizini uređaja i bacite ga.
- Uređaj sadrži zapaljivi plin (R290). Za informacije o pravilnom odlaganju uređaja kontaktirajte lokalnu komunalnu službu.
- Uklonite bravu na vratima kako biste spriječili zatvaranje djece ili kućnih ljubimaca u bubnju.
- Uređaj odložite u otpad u skladu s lokalnim propisima za odlaganje električne i elektroničke opreme (WEEE).

### 3. OPIS PROIZVODA

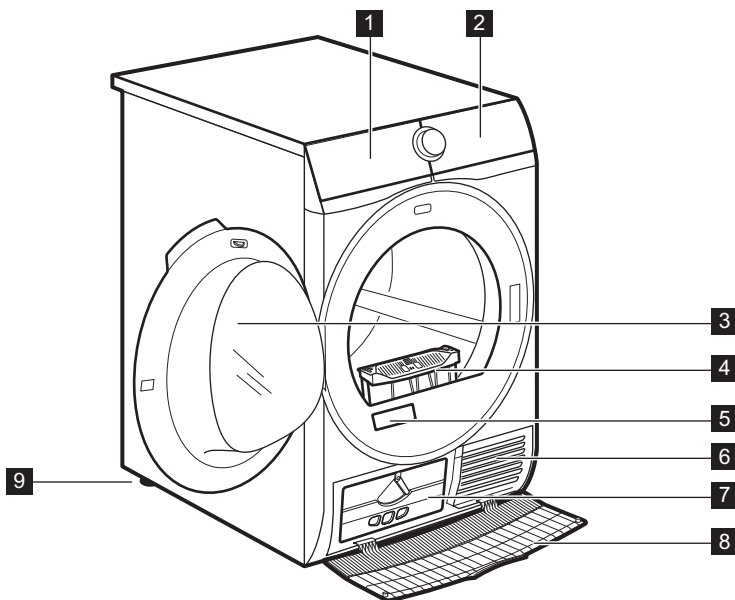

- 1 Spremnik vode
- 2 Upravljačka ploča
- 3 Vrata uređaja
- 4 Filtar
- 5 Nazivna pločica i QR kod
- 6 Otvori za protok zraka
- 7 Poklopac kondenzatora

- 8 Pokrov kondenzatora
- 9 Podesive nožice



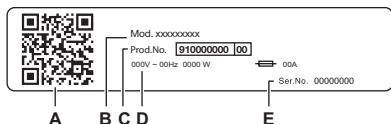

Radi lakšeg stavljanja rublja ili instalacije, smjer otvaranja vrata može se promijeniti (pogledajte zasebnu uputu).



#### Na natpisnoj pločici stoji:

- A. QR kod
- B. naziv modela
- C. broj proizvoda
- D. električne klase
- E. serijski broj

Skenirajte **QR kod** na uređaju kako biste registrirali svoj proizvod i iskoristili ga na najbolji mogući način.

-  Pristupite pojedinostima vašeg uređaja, dokumentaciji i artiklima o načinu korištenja najboljih značajki (Korisnički priručnik također je dostupan na [aeg.com/manuals](http://aeg.com/manuals))
-  Pronađite savjete o korištenju, rješavanju problema, informacije o servisu i popravcima (također dostupne na [aeg.com/support](http://aeg.com/support))
-  Kupite pribor, potrošni materijal i originalne rezervne dijelove za vaš uređaj (također dostupno na [aeg.com/shop](http://aeg.com/shop))

### 3.1 Električni priključak

Na kraju postavljanja možete priključiti mrežni utikač u utičnicu.

Na natpisnoj pločici i u poglavlju „Tehnički podaci” navedene su potrebne električne vrijednosti. Provjerite jesu li kompatibilne s mrežnim napajanjem.

Provjerite može li vaša kućna električna instalacija podnijeti maksimalno potrebno opterećenje, uzimajući u obzir i sve druge uređaje koji mogu biti u upotrebi.

**Spojite uređaj na uzemljenu utičnicu.**

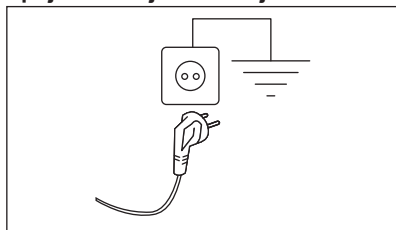

Kabel električnog napajanja nakon postavljanja uređaja mora biti lako dostupan.

Za bilo kakve električne radove potrebne za postavljanje ovog uređaja obratite se našem ovlaštenom servisnom centru.

Proizvođač ne prihvaća nikakvu odgovornost za štetu ili ozljede zbog nepoštivanja gornjih sigurnosnih mjera opreza.

## 4. TEHNIČKI PODACI

Visina x Širina x Dubina	85,0 x 59,6 x 66,3 cm
Maks. dubina s otvorenim vratima uređaja	110,8 cm
Maks. širina s otvorenim vratima uređaja	95,8 cm
Namjestiva visina	85,0 cm (+ 1,5 cm - podešavanje nožica)
Zapremnina bubnja	118 l
Maksimalno punjenje	<b>8,0 kg</b>
Napon	230 V
Frekvencija	50 Hz
Emisija buke koja se prenosi zrakom za ciklus sušenja Eco programa pri maksimalnoj količini rublja	67 dB(A)

Ukupna snaga	700 W
Vrsta upotrebe	Kućanstvo
Dopuštena okolna temperatura	+ 5 °C do + 35 °C
Razina zaštite od prodora krutih čestica i vlage osigurana je zaštitnim poklopcem, osim ako niskonaponska oprema nema zaštitu od vlage	<b>IPX4</b>
Oznaka plina rashladnog sredstva	R290
Masa rashladnog sredstva	0,120 kg

## 5. UPRAVLJAČKA PLOČA

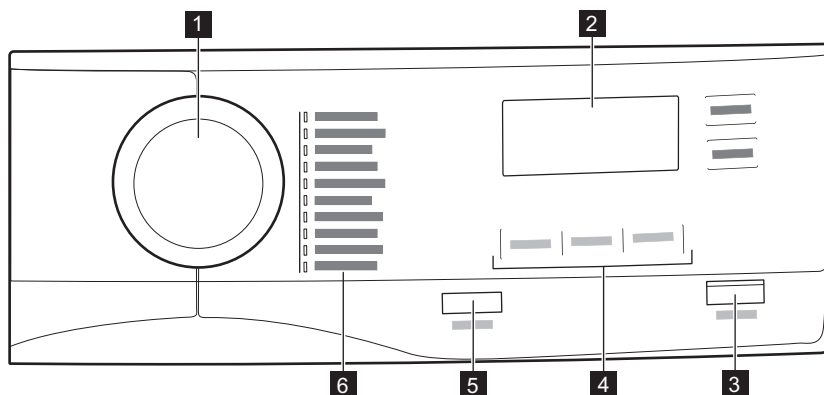

- 1** Programator
- 2** Zaslon
- 3** Start/Pause gumb
- 4** Opcije
- 5** On/Off gumb s funkcijom niske snage
- 6** Programi

### 5.1 Zaslon

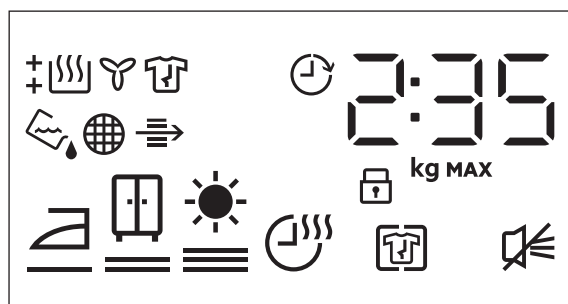

Simbol na zaslonu	Opis simbola
	prikaz vremena ciklusa
	maksimalno punjenje
	odabir odgode pokretanja (30 min – 20 h)
	opcija + Anti Crease je uključena
	zujalo isključeno
	roditeljska zaštita uključena
	suhoća rublja: suho za glačanje, suho za u ormar, ekstra suho
	opcija Time Dry je uključena
	indikator: <i>ispraznite spremnik za vodu</i>
	indikator: <i>očistite filter</i>
	indikator: <i>provjerite kondenzator</i>
	indikator: <i>faza sušenja</i>
	indikator: <i>faza hlađenja</i>
	indikator: <i>faza zaštite od gužvanja</i>
	opcija Delay Start je uključena

## 6. PROGRAM

Program	Količina punjenja 1)	Svojstva / Oznaka tkanine 2)
MixDry	5,0 kg	Namijenjen za rutinsko sušenje onoga što perete bez sortiranja. Ravnomjerno suši odjeću napravljenu od pamuka, mješavine pamuka i sintetike i sintetike.
Eco 3)	8,0 kg	Program je prikladan za sušenje vlažnog rublja od pamuka i najučinkovitiji je program u pogledu potrošnje energije za sušenje vlažnog pamučnog rublja. Razina suhoće nije podesiva i postavljena je prema zadanim postavkama na cupboard dry / spreman za pohranu.
Cottons	8,0 kg	Program za pranje bijelog i šarenog pamučnog rublja. Zadana postavka za razinu suhoće „spremno za pohranu“.

Program	Količina punjenja <sup>1)</sup>	Svojstva / Oznaka tkanine <sup>2)</sup>
Synthetics	4,0 kg	Miješano rublje koje sadrži uglavnom sintetička vlakna poput poliestera, poliamida itd. /
Delicates	2,0 kg	Preporučuje se za generičke osjetljive tkanine poput viskoze, rajona, akrila i njihovih mješavina. /
Bedlinen XL	4,5 kg	Suši do tri kompleta posteljina odjednom. Minimizira uvrtanje i zapetljavanja velikih predmeta kako bi se osiguralo da svaka posteljina dosegne jednoliku suhoću bez mokrih mjesta. /
Sportswear	4,0 kg	Suši generičku sportsku odjeću izrađenu od sintetičkih vlakana uključujući poliester, mješavine elastana i poliamid. /
Duvet	3,0 kg	Osigurava pravilno sušenje unutarnjih dijelova kroz jednostruke ili dvostruke poplune, jastuke i predstavljene deke. /
Easy Iron	2,0 kg	Ograničava gužvanje na maloj količini pamučnih, sintetičkih i miješanih tkanina radi lakog glačanja. Sadrži dvije razine sušenja: Glačalo ostavlja rublje malo vlažno za glačanje ili vješanje; Ormar potpuno suši predmete. /
Refresh	1,0 kg	<b>Samo za suho rublje</b> Kratki ciklus na niskoj temperaturi koji pomaže ukloniti mirise iz male količine rublja. Namijenjeno i za suhu odjeću koja je dugo bila odložena. /









1) Maksimalna težina odnosi se na suhe predmete.

2) Za značenje oznaka tkanine, pogledajte poglavlje *SVAKODNEVA UPORABA: Priprema rublja*.

3) Ovo je referentni program koji se koristi za procjenu sukladnosti s propisima EU o ekološkom dizajnu i energetskim oznakama, Reg. (EU) 2023/2533 i Reg. (EU) 2023/2534. Ovaj program može sušiti pamučno rublje od početnog sadržaja vlage punjenja od 60 % do ciljnog konačnog sadržaja vlage punjenja od 0 %.

## 6.1 Odabir programa i opcija

Programi <sup>1)</sup>	Opcije		
	Dryness Level	+ Anti Crease	Time Dry
MixDry		■	■
Eco	2)	■	
Cottons		■	■
Synthetics		■	■

Opcije			
Programi <sup>1)</sup>	Dryness Level	 + Anti Crease	 Time Dry
Delicates	 2)	■	
Bedlinen XL	 	■	■
Sportswear	 2)	■	
Duvel	 2)	■	
Easy Iron		■	
Refresh		■	

1) Zajedno s programom možete podesiti 1 ili više opcija.

2) Podešeno kao zadana postavka

## 7. OPCIJE

### 7.1 |||| Dryness Level

Ova opcija pomaže u postizanju željene suhoće rublja. Možete odabrati razinu suhoće:

 razina spremno za glačanje - **suho za glačanje**

 razina spremno za pohranu - **suho za ormar** <sup>1)</sup>

 spremno za pohranu - razina **dobro suho**

1) Zadani odabir koji je povezan s programom

#### Podešavanje ciljane završne vlažnosti



To može biti potrebno jer na rezultate sušenja utječu brojni uvjeti, npr. vrsta vode, napon napajanja ili temperatura okoline itd.

#### KAKO POSTIĆI SAVRŠENO SUŠENJE:

1. Pokušajte podesiti opcije razine suhoće (pogledajte opciju gore *Dryness Level*).
2. Ako želite dodatno povećati rezultate sušenja rublja, možete izmijeniti zadanu postavku suhoće (pogledajte u nastavku). Ova postavka djeluje s većinom programa, osim s programima **Eco**, **Wool**, **Duvel**, **Down Jacket**, **Refresh** ako su dostupni na uređaju.

Za promjenu zadanog stupnja ciljane završne vlažnosti:

1. Uključite uređaj.
2. Odaberite 1 od dostupnih programa.
3. Istovremeno dodirnite i držite tipke |||| **Dryness Level** i  **+ Anti Crease**.



Jedan od simbola pojavljuje se na zaslonu:



 - Maksimalno suho

 - Ekstra suho

 - Uobičajeno suho

4. Nekoliko puta dodirnite gumb  **Start/Pause** dok ne postignete željenu razinu suhoće.

Razina suhoće	Simbol zaslona
maksimalno suho	
više suho rublje	
standardno suho rublje	

5. Za pamćenje postavke istovremeno dodirnite i držite tipke  **Dryness Level** i  + **Anti Crease** približno 2 sekunde.

## 7.2 + Anti Crease

Produljuje fazu sprječavanja pojave nabora (30 minuta) na kraju ciklusa sušenja na do 120 minuta. Nakon faze sušenja bubanj se okreće s vremena na vrijeme kako bi spriječio gužvanje. Rublje se tijekom faze sprječavanja pojave nabora može izvaditi.

## 7.3 End Signal

Zvučni signal se oglašava na sljedeći način:

- na kraju ciklusa
- na početku i na kraju faze zaštite od gužvanja



Zvučni signal je po zadanim postavkama uvijek uključen. Tu opciju možete koristiti za uključivanje ili isključivanje zvuka.

# 8. POSTAVKE

## 8.1 Isključivanje indikatora spremnika za vodu

Indikator spremnika za vodu uključen je prema zadanim postavkama. Svijetli na kraju ciklusa sušenja ili tijekom ciklusa ako je spremnik za vodu pun. Ako je postavljen komplet za izbacivanje vode, spremnik za vodu automatski se prazni i indikator može biti isključen.

Za isključivanje indikatora:

1. Uključite uređaj.
2. Odaberite 1 od dostupnih programa.
3. Istovremeno dodirnite i držite tipke  + **Anti Crease** i  **End Signal**.

## 7.4 Time Dry

Za: Cottons, Bedlinen **XL**, Synthetics i MixDry programi. Omogućuje korisniku podešavanje vremena sušenja od najmanje 10 min do najviše 2 sata (u razmaku od po 10 min). Kad je ovo maksimalna opcija, pokazatelj opterećenja nestaje.



Ciklus traje koliko i podešeno vrijeme sušenja, bez obzira na količinu rublja i njegovu suhoću.



### SAVJET ZA VREMENSKO SUŠENJE

do 10 min	djelovanje samo hladnog zraka (bez grijača).
10 - 40 min	dodatno sušenje za poboljšanje suhoće nakon prethodnog ciklusa sušenja.
> 40 min	potpuno sušenje male količine rublja do 4 kg, dobro centrifugirano (> 1200 o/min).



## 7.5 Delay Start



Omogućuje odgodu početka programa sušenja od minimalno 30 minuta do maksimalno 20 sati.

Indikator spremnika za vodu:  je isključen i pojavljuje se simbol  - indikator spremnika za vodu je trajno **isključen**





Za ponovno aktiviranje indikatora spremnika za vodu, ponovite gore opisani postupak. Indikator spremnika za vodu:  je uključen i pojavljuje se simbol  - indikator spremnika za vodu je trajno **uključen**

## 8.2 Brojač sati rada

Ova funkcija daje mogućnost prikaza ukupnog vremena rada uređaja u satima, koje se broje od trenutka prvog uključivanja. Prikazuje se stvarno vrijeme rada ciklusa (ne uključuje pauze ili vrijeme odgođenog pokretanja).

Za prikazivanje ove vrijednosti, postupite na sljedeći način:



1. Uključite uređaj pritiskom gumba  **On/Off**.
2. Pritisnite i nekoliko sekundi držite pritisnutima gumb  **Dryness Level** i  **End Signal**.
3. Nakon 3 sekunde na zaslonu se prikazuju ukupni sati rada uređaja: npr. ako je vrijeme rada **1276** sati, na zaslonu se prikazuje tekst **Hr** na 2 sekunde, a zatim **12** na 2 sekunde nakon čega slijedi **76**. Ova se vrijednost prikazuje s nizom od dvije znamenke odjednom: prve dvije znamenke označavaju tisuće i stotine, druge dvije znamenke označavaju desetice i jedinice.

Za izlazak iz ovog načina rada, pritisnite bilo koji gumb, okrenite programator ili isključite uređaj.

## 8.3 Tvornički zadane postavke

Ova funkcija omogućuje vraćanje tvornički zadanih postavki. Poništiti će se spremljene opcije i načini rada.

Za **aktiviranje** ove opcije, slijedite korake u nastavku:

1. Uključite uređaj pritiskom gumba  **On/Off**.
2. Pričekajte približno 8 sekundi.
3. Pritisnite i nekoliko sekundi držite pritisnutima gumb  **Time Dry** i  **Delay Start**.
4. Uređaj će potvrditi rad tako što će prikazati **--**.



Ako postupak ne uspije (može se dogoditi uslijed vremenskog ograničenja ili pogrešne kombinacije gumba), isključite uređaj i ponovite postupak od početka.

## 9. PRIJE PRVE UPOTREBE



Brave na stražnjem bubnju automatski se uklanjaju kad se sušilica pokrene po prvi put. Moguće je čuti neku buku.

**Da biste otključali brave stražnjeg bubnja:**

1. Uključite uređaj.
2. Postavite bilo koji program.
3. Pritisnite tipku Start/Pauza.

Bubanj se počinje okretati. Stražnje bravice bubnja su deaktivirane.

**Prije upotrebe uređaja za sušenje odjeće:**

- Obrišite bubanj sušilice vlažnom krpom.
- Započnite jednosatni program s vlažnim rubljem.



Na početku ciklusa sušenja (prvih 3-5 min.) razina zvuka može biti malo povišena. To se događa uslijed pokretanja kompresora. To je normalno za uređaje s kompresorom kao što su hladnjaci i zamrzivači.

### 9.1 Neobičan miris

Uređaj je tijesno pakiran.

Nakon otvaranja ambalaže, možete osjetiti neobičan miris. To je normalno za potpuno nove proizvode.

Uređaj je napravljen od nekoliko različitih vrsta materijala koji zajedno mogu proizvesti neobičan miris.

Tijekom vremena uporabe, nakon nekoliko ciklusa sušenja neugodan miris postepeno nestane.

## 9.2 Buka



Tijekom ciklusa sušenja, u različito vrijeme mogu se čuti različiti zvukovi. To su normalni zvukovi rada uređaja.

### Rad kompresora.

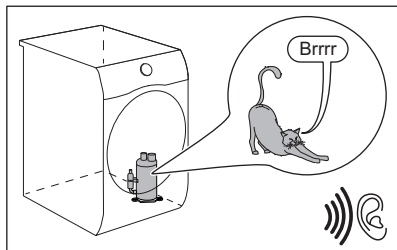

### Okretanje bubnja.

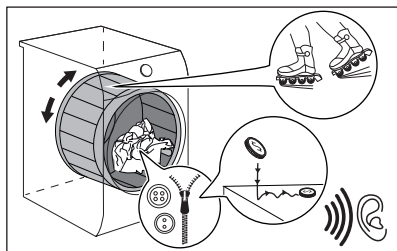

### Rad ventilatora.

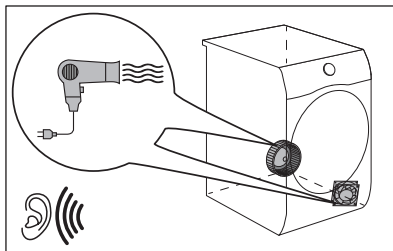

### Rad pumpe i prebacivanje kondenzata u spremnik.

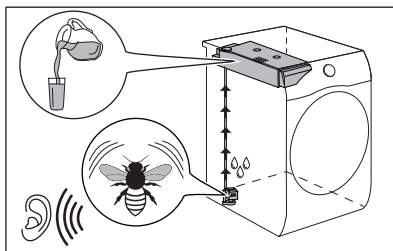

## 10. SVAKODNEVNA UPORABA

### 10.1 Priprema rublja



Punjenje bubnja do maksimalnog kapaciteta navedenog u odgovarajućim programima doprinijet će uštedi energije.







Često je odjeća nakon ciklusa pranja zgužvana i zapetljana zajedno. Sušenje zgužvane i zapetljane odjeće nije učinkovito. Kako bi se osigurao ispravan protok zraka i sušenje, preporučuje se protresti rublje i staviti ga u sušilicu jedan po jedan komad.

Za osiguranje ispravnog postupka asušenja:

- Zatvorite zatvarače na rublju.

- Zatvorite zatvarače na navlakama za poplune.
- Ne ostavljajte odvezane trake i vrpce (npr. vrpce na pregačama). Zavežite ih prije početka programa.
- Izvadite sve predmete iz džepova.
- Preokrenite predmete s unutarnjim slojem od pamuka. Pamučni sloj mora biti s vanjske strane.
- Uvijek postavite program prikladan za vrstu rublja.
- Ne stavljajte svijetle i tamne predmete zajedno.
- Koristite prikladan program za pamuk, džersej i pleteno rublje kako biste smanjili pojavu nabora.
- Ne prelazite maksimalnu količinu rublja navedenu u odjeljku programa ili prikazanu na zaslonu.
- Sušite isključivo rublje koje je prikladno za sušenje u sušilici. Pogledajte etikete na predmetima.
- Nemojte sušiti velike i male predmete zajedno. Mali predmeti mogu biti zarobljeni u velikima i ostati mokri.
- Protresite velike predmete i tkanine prije stavljanja u sušilicu. To činite kako bi se izbjegla vlažna mjesta na tkanini nakon ciklusa sušenja.

Etiketa	Opis
	Rublje je prikladno za sušenje u sušilici.
	Rublje je prikladno za sušenje u sušilici pri višim temperaturama.
	Rublje je prikladno za sušenje u sušilici samo pri nižim temperaturama.
	Rublje nije prikladno za sušenje u sušilici.

## 10.2 Umetanje rublja

### OPREZ!

Provjerite da rublje nije zaglavljeno između vrata uređaja i gumene brtve.

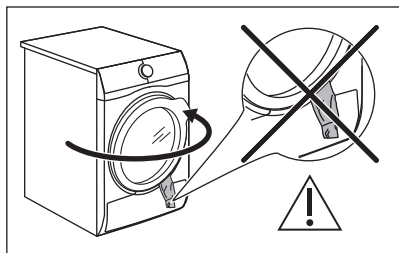

1. Otvorite vrata uređaja.
2. Stavljajte jedan po jedan predmet.
3. Zatvorite vrata uređaja.

## 10.3 Uključivanje uređaja

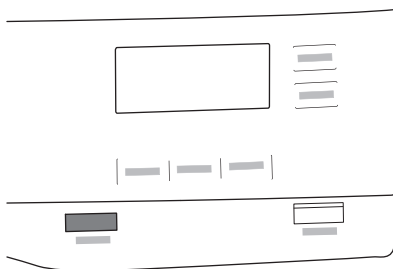

Za uključivanje uređaja:

Pritisnite tipku  On/Off. Ako je uređaj uključen, na zaslonu se pojavljuju neki indikatori.

## 10.4 Način rada slabe snage

Kako bi se smanjila potrošnja energije, ova funkcija automatski isključuje uređaj:

- Nakon 5 minuta ako ne pokrenete program.

- Nakon 5 minuta po završetku programa ili faze protiv gužvanja.



Kad uređaj uđe u način rada s niskom snagom, zaslone i ikone se isključuju. Možete je ponovno uključiti pritiskom na gumb On/Off.



**Zadani odabrani program, nakon ponovnog aktiviranja iz načina rada slabe snage je program Eco.**

## 10.5 Postavka programa

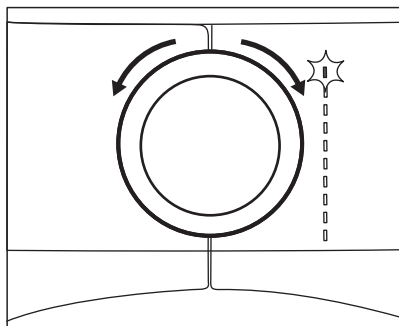

Za postavljanje programa upotrijebite programator. Na zaslonu se pojavljuje približno vrijeme trajanja programa.



Stvarno vrijeme sušenja ovisi će o vrsti punjenja (količini i sastavu), sobnoj temperaturi i početnoj vlazi rublja nakon faze centrifugiranja.

## 10.6 Opcije

Zajedno s programom možete postaviti jednu ili više posebnih opcija.

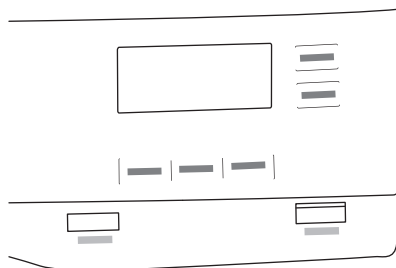



Za uključivanje ili isključivanje opcije dodirnite odgovarajući gumb ili kombinaciju dva gumba.

Na zaslonu se uključuje odgovarajući simbol ili led dioda iznad gumba..

## 10.7 Opcija Roditeljska zaštita

Roditeljska zaštita može se postaviti kako bi se spriječilo da se djeca igraju s uređajem. Roditeljska zaštita blokira sve dodirne gumbes i programator (ova opcija ne blokira gumb  On/Off).

Možete aktivirati opciju roditeljske zaštite:

- prije nego dodirnete gumb  **Start/ Pause**: uređaj ne može započeti s radom
- nakon što dodirnete gumb  **Start/ Pause** – programi i odabir opcije nisu dostupni.

Uključivanje opcije Roditeljska zaštita:



1. Uključite sušilicu.
2. Odaberite 1 od dostupnih programa.
3. Dodirnite i zadržite gumb  + **Anti Crease** oko 3 sekunde.

Na zaslonu se pojavljuje simbol .

4. Za isključivanje roditeljske zaštite ponovno dodirnite gornju tipku dok simbol ne nestane.

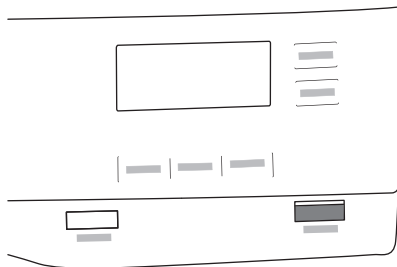

## 10.8 Pokretanje programa



Kako biste pokrenuli program:

Dodirnite gumb **▶|| Start/Pause**. Uređaj se pokreće i LED svjetlo iznad gumba prestaje treperiti i ostaje uključeno.



## 10.9 Pokretanje programa uz Delay Start

1. Podesite program sušenja i opcije.
2. Dodirnite gumb  Delay Start opetovano.
3. Za uključivanje  Delay Start opcije dodirnite **▶|| Start/Pause** tipku .

Na zaslonu je prikazano vrijeme odgode (npr.  ako program treba započeti nakon 12 sati).

## 10.10 Promjena programa



Za promjenu programa:

1. Pritisnite tipku  On/Off za isključivanje uređaja.
2. Ponovno pritisnite gumb  On/Off kako biste uključili uređaj.
3. Postavite novi program.

## 10.11 Završetak programa



Očistite filtar i ispraznite spremnik za vodu nakon svakog ciklusa. (Vidi poglavlje ODRŽAVANJE I ČIŠĆENJE).

Kada se ciklus sušenja završi, na zaslonu će se pojaviti simbol . Ako je uključena opcija  End Signal, zvučni signal isprekidano će se emitirati 1 minutu.



Ako uređaj ne isključite, započinje faza zaštite od gužvanja (nije aktivno za sve programe). Bljeskajući simbol  signalizira izvršavanje faze zaštite od gužvanja. Rublje se može izvaditi tijekom ove faze.

Za vađenje rublja:

1. Pritisnite gumb  On/Off na 2 sekunde kako biste isključili uređaj.
2. Otvorite vrata uređaja.
3. Izvadite rublje.
4. Zatvorite vrata uređaja.

Mogući uzroci nezadovoljavajućih rezultata sušenja:

- Neadekvatne osnovne postavke razine suhoće. Vidi poglavlje *Podešavanje ciljne završne vlažnosti*
- Temperatura sobe je preniska ili previsoka. Optimalna sobna temperatura je između 18 °C i 25 °C.



Ostavite vrata malo otvorena nakon svakog ciklusa kako biste izbjegli vlagu.

## 11. SAVJETI I PREPORUKE

### 11.1 Ekološki savjeti



Punjenje bubnja do maksimalnog kapaciteta navedenog u odgovarajućim programima doprinijet će uštedi energije.

- Dobro centrifugirate rublje prije sušenja.
- Ne prelazite količine rublja koje su navedene u poglavlju o programima.
- Nakon svakog ciklusa sušenja očistite filtre.
- Ne koristite omekšivač rublja za pranje i sušenje. U sušilici se rublje automatski omekšava.



- Voda iz spremnika za vodu može se koristiti za glačanje odjeće. Prvo morate filtrirati vodu da biste uklonili preostala tekstilna vlakna (dovoljan je jednostavan filtar za kavu).
- Nikad ne blokirajte otvore za ventilaciju na dnu uređaja.
- Provjerite da li postoji dobar protok zraka tamo gdje treba postaviti uređaj.

## 12. ODRŽAVANJE I ČIŠĆENJE

### 12.1 Periodični raspored čišćenja

Periodično čišćenje pomaže produžiti vijek trajanja vašeg uređaja.

**Okvirni raspored periodičnog čišćenja:**

Čišćenje filtra	Kada pokazatelj  bljeska
Ispraznite spremnik za vodu	Kada pokazatelj  bljeska
Čišćenje kondenzatora	Kada pokazatelj  bljeska
Čišćenje senzora vlage	Najmanje 3 ili 4 puta godišnje
Čišćenje bubnja	Svaka dva mjeseca
Čišćenje upravljačke ploče i kućišta	Svaka dva mjeseca
Čišćenje otvora za protok zraka	Svaka dva mjeseca

Ako se uređaj ne koristi dulje vrijeme, iskopčajte uređaj iz utičnice.

U sljedećim odlomcima objašnjeno je kako biste trebali očistiti svaki dio.

### 12.2 Uklanjanje stranih predmeta



Prije pokretanja ciklusa pranja, provjerite jesu li džepovi prazni i svi labavi dijelovi vezani. Pogledajte poglavlje "Priprema rublja".

Uklonite sve strane predmete koje pronađete u bubnju nakon ciklusa sušenja (npr. metalne kopče, gumbe, kovanice, itd.).

### 12.3 Čišćenje filtra

Na kraju svakog ciklusa simbol  filter je uključen na zaslonu i morate očistiti filtar.



Filtar skuplja vlakna tijekom ciklusa sušenja.



Za postizanje najboljih rezultata sušenja redovito čistite filter. Začepljeni filter uzrokuje dulji ciklus sušenja i posljedično povećava potrošnju energije. Filter čistite ručno. Po potrebi upotrijebite usisavač.

### OPREZ!

Prilikom čišćenja filtera, vlakna treba baciti u kantu za smeće, a ne ispirati u odvod kako bi se izbjeglo širenje mikroplastike u sustavu iskorištene vode.

1. Otvorite vrata. Povucite filter prema gore.

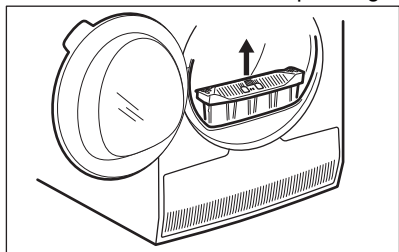

2. Gurnite kvačicu kako biste otvorili filter.

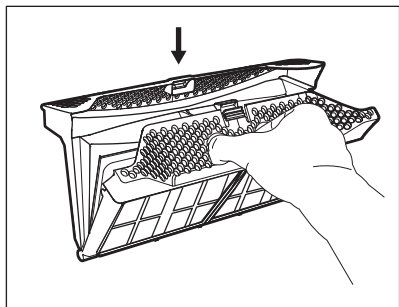

3. Vlakna iz oba unutarnja dijela filtera sakupite rukama.

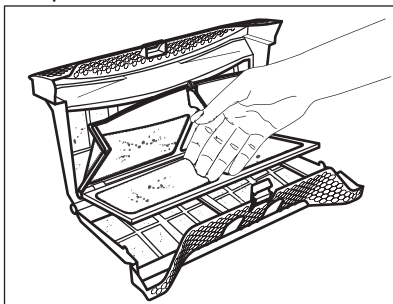

Bacite vlakna u smeće.

4. Po potrebi, očistite filter usisavačem. Zatvorite filter.
5. Po potrebi uklonite vlakna iz utičnice i brtve filtera. Možete upotrijebiti usisavač. Filter umetnite natrag u ležište.

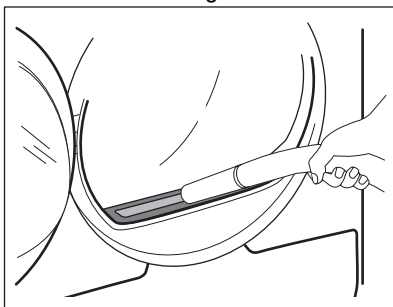

## 12.4 Pražnjenje spremnika za vodu

Nakon svakog ciklusa sušenja ispraznite spremnik kondenzirane vode.

Ako je spremnik kondenzirane vode pun, program se automatski zaustavlja. Na zaslону se pojavi simbol *water container* i morate isprazniti spremnik za vodu.

Za pražnjenje spremnika za vodu:

1. Izvucite spremnik za vodu i držite ga u vodoravnom položaju.

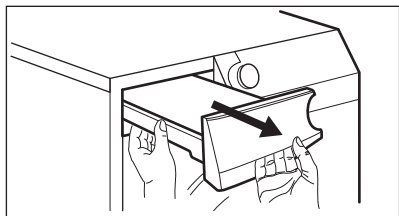

2. Prospite vodu u umivaonik ili sličnu posudu.

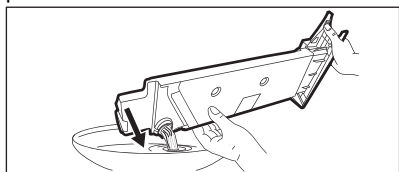

3. Vratite spremnik za vodu na svoje mjesto.
4. Za nastavak programa pritisnite gumb  Start/Pause.

## 12.5 Čišćenje kondenzatora

Ako simbol  *heat exchanger* treperi na zaslonu, pregledajte kondenzator i njegov odjeljak. Ako ima nečistoće, očistite je. Provjerite najmanje jednom u 6 mjeseci.

### UPOZORENJE!

Ne dirajte metalnu površinu golim rukama. Opasnost od povrede. Nosite zaštitne rukavice. Pažljivo čistite, kako ne biste oštetili metalnu površinu.

### OPREZ!

Ne koristite čvrsti nastavak na usisivaču za uklanjanje dlačica iz kondenzatora. To može oštetiti rebra kondenzatora, što dovodi do slabijeg rada uređaja i duljeg vremena sušenja.

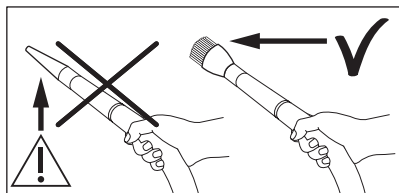

Pregledati:

1. Otvorite vrata. Povucite filtar prema gore.

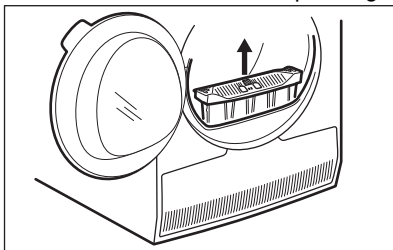

2. Otvorite pokrov kondenzatora.

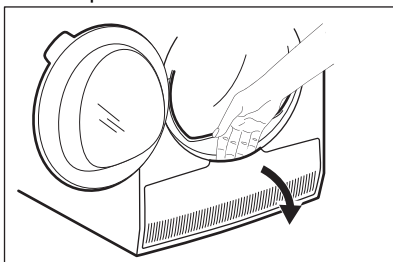

3. Okrenite polugu za otključavanje poklopca kondenzatora.

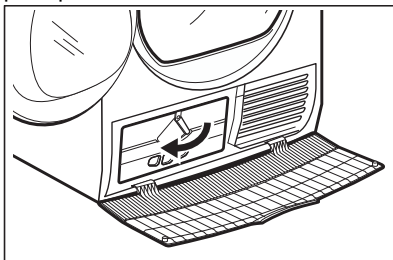

4. Spustite poklopac kondenzatora.

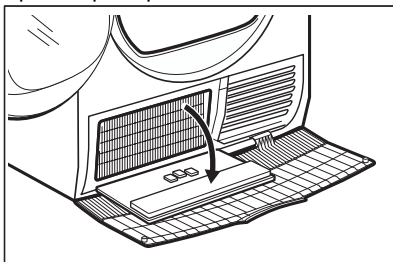

5. Ako je potrebno, izvadite dlačice iz kondenzatora i njegovog odjeljka. Možete

koristiti usisavač s četkom.

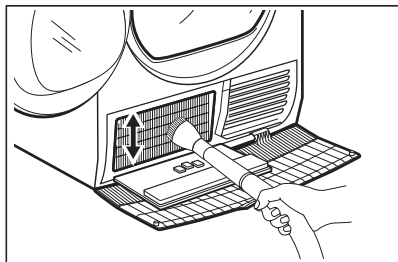

6. Zatvorite poklopac kondenzatora.
7. Okrećite polugu dok ne klikne u svoje mjesto.
8. Vratite filtar.

## 12.6 Čišćenje senzora vlage

### ⚠ OPREZ!

Opasnost od oštećenja senzora vlage. Za čišćenje senzora ne koristite abrazivne materijale ili čeličnu vunu.

Kako bi se osigurali najbolji rezultati, uređaj je opremljen metalnim senzorom vlage. Smješten je na unutarnjoj strani vrata.

Tijekom vremena uporabe, površina senzora može se zaprljati, što smanjuje značajke sušenja.

Preporučujemo da očistite senzor najmanje 3 ili 4 puta godišnje, ili ako uočite smanjenje značajki sušenja.

Za čišćenje, možete koristiti tvrđu stranu spužvice za pranje posuđa i malo octa ili deterdženta za sude.

Za čišćenje senzora:

1. Otvorite vrata za punjenje.
2. Očistite površine senzora vlage tako da nekoliko puta prebrišete metalne površine.

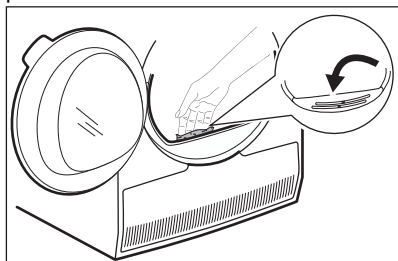

## 12.7 Čišćenje bubnja

### ⚠ UPOZORENJE!

Prije čišćenja uređaja izvucite utikač iz utičnice.

Koristite standardni neutralni deterdžent za čišćenje unutarnje površine i podizača bubnja. Očišćene površine osušite mekanom krpom.

### ⚠ OPREZ!

Za čišćenje bubnja ne koristite abrazivne materijale ili čeličnu vunu.

## 12.8 Čišćenje upravljačke ploče i kućišta

Koristite obični neutralni sapun za čišćenje upravljačke ploče i kućišta.

Za čišćenje koristite vlažnu krpom. Očišćene površine osušite mekanom krpom.

### ⚠ OPREZ!

Ne koristite sredstva za čišćenje namještaja ili sredstva za čišćenje koja mogu uzrokovati rđu.

## 12.9 Čišćenje otvora za ventilaciju

Usisavačem uklonite dlačice iz otvora za ventilaciju.

## 13. RJEŠAVANJE PROBLEMA

### UPOZORENJE!

Pogledajte poglavlje sa sigurnosnim uputama.

### 13.1 Šifre pogreški

Uređaj se ne pokreće ili se zaustavlja tijekom rada.

Najprije pokušajte pronaći rješenje problema (pogledajte tablicu). Ako se problem ne otkloni, obratite se ovlaštenom servisnom centru.

### UPOZORENJE!

Prije bilo kakve provjere, isključite uređaj.









**U slučaju velikih problema oglašava se zvučni signal, a zaslon prikazuje šifru pogreške, a gumb  Start/Pause može neprekidno treperiti:**

Šifra pogreške	Mogući uzrok	Rješenje
E50	Preopterećenje motora uređaja. Previše rublja ili se zaglavilo u bubnju.	Program nije dovršen. Izvadite rublje iz bubnja, podesite program i ponovno pokrenite ciklus.
E90 ili E91	Unutarnji kvar. Nema komunikacije između elektroničkih elemenata uređaja.	Program nije ispravno dovršen ili se uređaj prerano zaustavio. Isključite i ponovno uključite uređaj. Ako se šifra pogreške i dalje pojavljuje, kontaktirajte ovlašteni servisni centar.
EH0	Napajanje je nestabilno.	Kad uređaj prikazuje <b>EH0</b> , pričekajte dok napajanje ne bude stabilno prije nego pritisnete start. Ako uređaj pauzira ciklus bez ikakvih naznaka, pritisnite početak ciklusa. Ako se ponovno pojavi upozorenje, provjerite ispravnost kabela napajanja / utičnice ili glavnog napajanja.

Ako se na zaslonu prikazuju druge šifre pogreški, isključite i uključite uređaj. Ako se problem ne otkloni, kontaktirajte ovlašteni servisni centar.

U slučaju drugačijeg problema sa sušilicom rublja, u tablici ispod potražite moguća rješenja.

## 13.2 Otklanjanje poteškoća

Problem	Mogući uzrok	Rješenje
Sušilica rublja ne radi.	Sušilica nije spojena na električnu mrežu.	Spojite je na električnu utičnicu. Provjerite osigurač u ormariću (kućna instalacija).
	Vrata su otvorena.	Zatvorite vrata.
	Tipka  On/Off nije pritisnuta.	Pritisnite gumb  On/Off.
	Niste dodirнули gumb  Start/Pause.	Dodirnite gumb  Start/Pause.
Nezadovoljavajući rezultat sušenja.	Uređaj je u stanju pripravnosti.	Pritisnite gumb  On/Off.
	Neispravan odabir programa.	Odaberite prikladan program. <b>1)</b>
	Filtar je začepljen.	Očistite filtara. <b>2)</b>
	 Dryness Level Opcija je postavljena na  iron dry. <b>3)</b>	Promijenite opciju  Dryness Level na višu razinu.
	Količina rublja je bilo prevelika.	Nemojte prelaziti maksimalnu količinu rublja.
	Začepljeni su otvori za protok zraka.	Očistite otvore za protok zraka na dnu uređaja.
	Na senzoru vlage u bubnju ima nečistoće.	Očistite prednju površinu bubnja.
	Razina suhoće nije podešena na željenu razinu.	Podesite razinu suhoće. <b>4)</b>
Vrata za stavljanje rublja se ne zatvaraju	Kondenzator je začepljen.	Očistite kondenzator. <b>2)</b>
	Filtar nije zaključan u svom položaju.	Postavite filtara u ispravan položaj.
Nije moguće promijeniti program ili opciju.	Rublje je zaglavljeno između vrata i brtve.	Izvadite zaglavljene predmete i zatvorite vrata.
	Nakon pokretanja ciklusa nije moguće promijeniti program ili opciju.	Isključite i uključite sušilicu rublja. Po potrebi promijenite program ili opciju.
Nije moguće odabrati opciju. Emitira se zvučni signal.	Funkcija koju ste pokušali odabrati nije dostupna za odabrani program.	Isključite i uključite sušilicu rublja. Po potrebi promijenite program ili opciju.
	Na zaslonu se pojavljuje neočekivano vrijeme trajanja.	Trajanje sušenja izračunava se prema količini rublja i vlažnosti.
Program je neaktivan.	Ovo je automatizirano - uređaj radi ispravno.	
	Spremnik za vodu je pun.	Ispraznite spremnik za vodu, pritisnite  Start/Pause gumb. <b>2)</b>

Problem	Mogući uzrok	Rješenje
Ciklus sušenja je prekratak.	Stavili ste malo rublja.	Odaberite vrijeme programa. Vrijednost vremena mora biti povezana s količinom rublja. Za sušenje jednog predmeta ili male količine rublja preporučujemo kratko vrijeme sušenja.
	Rublje je presuho.	Odaberite prikladno vrijeme programa ili višu razinu suhoće (npr. ☀️ <i>extra dry</i> )
Tijekom ciklusa sušenja 5)	Filtar je začepljen.	Očistite filtari.
	Stavili ste previše rublja.	Nemojte prelaziti maksimalnu količinu rublja.
	Rublje nije dovoljno centrifugirano.	Dobro centrifugirajte rublje u perilici rublja.
	Preniska ili previsoka temperatura prostorije - to ne predstavlja kvar uređaja.	Osigurajte temperaturu prostorije višu od +5 °C i nižu od +35 °C. Optimalna temperatura prostorije za postizanje najboljih rezultata sušenja je između 18 °C - 25 °C.

- 1) Slijedite opis programa - pogledajte poglavlje PROGRAMI .
- 2) Pogledajte odjeljak *ODRŽAVANJE I ČIŠĆENJE*.
- 3) Samo sušilice s Dryness Level opcijom.
- 4) Pogledajte poglavlje SAVJETI I PREPORUKE .
- 5) Napomena: Nakon maksimalno 6 sati ciklus sušenja se automatski završava.

### 13.3 Mogući uzroci nezadovoljavajućih rezultata sušenja:

- Filtar je začepljen. Začepljeni filtari sušenje čini neučinkovitim.
  - Začepljeni su otvori za protok zraka.
  - Senzor vlage je prljav.
  - Buba je prljav.
- Neadekvatne osnovne postavke razine suhoće. Vidi poglavlje *Podešavanje ciljne završne vlažnosti*
  - Temperatura sobe je preniska ili previsoka. Optimalna sobna temperatura je između 18 °C i 25 °C.

## 14. VRIJEDNOSTI POTROŠNJE

### 14.1 Uvod



U korisničkom priručniku navedene su oznake energetske učinkovitosti i ekološki dizajn EU-a: Reg. (EU) 2023/2534 koji je povezan s razredima učinkovitosti energetske oznake od **A** do **G**.



QR kod na energetskej naljepnici isporučenoj s uređajem pruža internetsku poveznicu do podataka koji se odnose na performanse uređaja u EU EPREL bazi podataka. Energetsku naljepnicu čuvajte za referencu zajedno s korisničkim priručnikom i svim ostalim dokumentima koji se isporučuju s ovim uređajem.

Iste informacije poput naziva modela i broja proizvoda, koje se nalaze na natpisnoj pločici uređaja, moguće je pronaći i u EPREL-u pomoću poveznice <https://eprel.ec.europa.eu>. Pogledajte poglavlje "Opis proizvoda" za položaj nazivne pločice.

### 14.2 Legenda

kg	Punjenje rublja.	o/min	Centrifugiranje na
kWh	Potrošnja energije.		
hh:mm	Trajanje programa.		
%	Početna vlaga na kraju faze centrifuge i završna vlaga na kraju programa sušenja. Što je veća centrifuga, veća je i buka pri centrifugiranju, ali je niža početna vlaga i potrošnja energije prilikom sušenja rublja.		

### 14.3 U skladu s Uredbom Komisije Reg. (EU) 2023/2533 i Reg. (EU) 2023/2534.



Sljedeće vrijednosti dobivene su u laboratorijskim uvjetima sukladno odgovarajućim standardima. Podatke mogu promijeniti različiti parametri, na primjer: količina rublja, vrsta rublja i uvjeti okoline. Početni sadržaj vlage u rublju, vrsta vode, napon napajanja i promjene zadanih postavki programa također mogu utjecati na potrošnju energije, trajanje programa sušenja i konačnu vlažnost.

Program	Količina punjenja (kg)	Centrifugiranje na (o/min)	Početna vlaga (%)	Vrijeme sušenja (h:mm)	Potrošnja energije (kWh)	Ciljna završna vlaga (%)
Eco 1)	8,0	1000	60	2:55	1,49	0,0

Program	Količina punjenja (kg)	Centrifugiranje na (o/min)	Početna vlažna (%)	Vrijeme sušenja (h:mm)	Potrošnja energije (kWh)	Ciljna završna vlaga (%)
---------	------------------------	----------------------------	--------------------	------------------------	--------------------------	--------------------------

Eco 1)	4,0	1000	60	1:45	0,81	0,0
--------	-----	------	----	------	------	-----

1) Ovo je referentni program koji se koristi za procjenu sukladnosti s propisima EU o ekološkom dizajnu i energetskim oznakama, Reg. (EU) 2023/2533 i Reg. (EU) 2023/2534. Ovaj program može sušiti pamučno rublje od početnog sadržaja vlage punjenja od 60 % do ciljnog konačnog sadržaja vlage punjenja od 0 %.

#### Potrošnja energije u različitim načinima rada

Potrošnja energije u isključenom stanju (W)	Potrošnja energije u načinu pripravnosti (W)	Odgodeno pokretanje (W)
0,05	0,05	4,00

Vrijeme do isključenja / Načina pripravnosti je maksimalno 15 minuta.

## 14.4 Uobičajeni programi



Ove vrijednosti su samo indikativne.

Program	Količina punjenja (kg)	Centrifugiranje na (o/min)	Početna vlažna (%)	Vrijeme sušenja (h:mm)	Potrošnja energije (kWh)	Ciljna završna vlaga (%)
Cottons extra dry	8,0	1000	60	3:41	1,87	-3,0
Cottons extra dry	4,0	1000	60	2:29	1,16	-3,0
Cottons iron dry	8,0	1000	60	2:05	1,05	12,0
Cottons iron dry	4,0	1000	60	1:31	0,70	12,0
Synthetics extra dry	4,0	1200	40	1:46	0,75	0,0
Synthetics cupboard dry	4,0	1200	40	1:11	0,51	1,0
Synthetics iron dry	4,0	1200	40	0:51	0,37	12,0
Delicates	2,0	1100	55	1:28	0,61	0,0

## 15. BRIGA O OKOLIŠU

Reciklirajte materijale sa simbolom .  
Ambalažu za recikliranje odložite u

odgovarajuće spremnike. Pomozite u zaštiti okoliša i ljudskog zdravlja recikliranjem

otpada od električnih i elektroničkih uređaja.  
Ne odlažite uređaje označene simbolom  s  
kućanskim otpadom. Vratite proizvod u

lokalni pogon za reciklažu ili kontaktirajte  
nadležni ured za otpad i recikliranje.

## Добре дојдовте во AEG! Ви благодариме што го избравте нашиот апарат.



Во нашите напори да бидеме одржливи, ги намалуваме хартиените средства и ги даваме целосните кориснички прирачници на интернет. Пристапете му на вашиот целосен кориснички прирачник на [aeg.com/manuals](http://aeg.com/manuals)



Добијте совети за користење, брошури, водич за решавање проблеми, информации за сервисирање и поправка на [aeg.com/support](http://aeg.com/support)



Купувајте додатоци, потрошни материјали и оригинални резервни делови за вашиот апарат на [aeg.com/shop](http://aeg.com/shop)

Можноста за промени е задржана.

## СОДРЖИНА

1. БЕЗБЕДНОСНИ ИНФОРМАЦИИ.....	58
2. БЕЗБЕДНОСНИ УПАТСТВА.....	62
3. ОПИС НА ПРОИЗВОДОТ.....	64
4. ТЕХНИЧКИ ПОДАТОЦИ.....	66
5. КОНТРОЛНА ПЛОЧА.....	66
6. PROGRAM.....	68
7. ОПЦИИ.....	70
8. ПОСТАВКИ.....	71
9. ПРЕД ПРВАТА УПОТРЕБА.....	72
10. СЕКОЈДНЕВНА УПОТРЕБА.....	73
11. НАПОМЕНИ И КОРИСНИ СОВЕТИ.....	77
12. НЕГА И ЧИСТЕЊЕ.....	77
13. РЕШАВАЊЕ ПРОБЛЕМИ.....	81
14. ПОТРОШУВАЧКИ ВРЕДНОСТИ.....	84
15. ГРИЖА ЗА ЖИВОТНАТА СРЕДИНА.....	86

## 1. ⚠ БЕЗБЕДНОСНИ ИНФОРМАЦИИ



Пред започнување на монтажата и употребата на овој апарат, внимателно прочитајте ги доставените упатства.

Производителот не сноси одговорност за повреда или штета кои се резултат на неправилна монтажа или употреба. Секогаш чувајте ги упатствата на сигурно и безбедно место за подоцнежна употреба и преземете ја целосната верзија достапна на интернет.



Предупредување: Ризик од пожар / Запалливи материјали.

Апаратот содржи запаллив гас, пропан (R290), природен гас со високо ниво на компатибилност со околината. Изворите кои предизвикуваат пожар и палење држете ги подалеку од апаратот. Внимавајте да не го оштетите водот за ладење кој содржи пропан.

## 1.1 Безбедност на деца и ранливи лица

### ПРЕДУПРЕДУВАЊЕ!

Опасност од задушвање, повреда или траен инвалидитет.

- Овој апарат може да го користат деца над 8 години и лица со намалени физички, сетилни или ментални способности или лица без искуство и знаење доколку тоа го прават под надзор или доколку им биле дадени упатства како безбедно да го употребуваат апаратот, и доколку ги разбираат опасностите поврзани со него. Не смее да биде на дофат на деца помали од 8 години и лица со многу обемни и сложени пречки во развојот, освен ако не се под постојан надзор.
- Не дозволувајте им на децата да играат со апаратот.
- Држете ја амбалажата подалеку од деца и фрлете ја соодветно.
- Чувајте ги сите детергенти настрана од дофат на деца.
- Држете ги децата и миленичињата подалеку од апаратот кога вратата е отворена.
- Ако апаратот има уред за заштита на деца, треба да се вклучи.
- Децата не треба да го чистат или да го оддржуваат апаратот без надзор.

## 1.2 Општа безбедност

- Овој апарат е наменет само за сушење алишта од домашен тип, кои се сушат само со машина.
- Не користете ја функцијата за сушење ако алиштата се извалкани со индустриски хемикалии.
- Уредот е наменет да го користи едно домаќинство во домашни услови во затворен простор.
- Уредот може да се користи во канцеларии, хотелски соби, гостилници, фарми со гостилници и други слични сместувања каде неговото користење не надминува (просечно) ниво на користење во домаќинство.
- Не менувајте ја спецификацијата на овој апарат.
- Ако машината за сушење е ставена одозгора на машината за перење, користете го комплетот за редување. Комплетот за редување, достапен кај вашиот овластен продавач, може да се користи само со уредот наведен во упатството испорачано со приборот. Прочитајте го внимателно пред монтажата (погледнете во комплетот Корисничко упатство).
- Апаратот може да се постави самостојно или под кујнска работна површина со правилен простор (погледнете во летокот за монтажа).
- Не монтирајте го апаратот зад врата што може да се заклучува, лизгачка врата или врата со шарки на спротивната страна, што би го спречило целосното отворање на вратата на апаратот.
- Обезбедете циркулација на воздухот помеѓу апаратот и подот. Отворите за вентилација во основата не смеат да бидат попречени од таписон, килим или било каков покривач за под.
- **ПРЕДУПРЕДУВАЊЕ:** Апаратот не смее да биде доставен преку надворешен уред за прекинување, како на пример тајмер или да биде поврзан на струја кога се гаси и пали постојано со помош на уред.

- Поврзете го приклучокот за струја со штекерот на крајот од монтажата. Внимавајте штекерот да е пристапен по монтажата.
- ПРЕДУПРЕДУВАЊЕ: Не го монтирајте апаратот во околина каде нема размена на воздух. Апаратот содржи запаллив гас, пропан (R290), природен гас со високо ниво на компатибилност со околината. Изворите кои предизвикуваат пожар и палење држете ги подалеку од апаратот. Внимавајте да не го оштетите водот за ладење кој содржи пропан.
- ПРЕДУПРЕДУВАЊЕ: Отворите за вентилација, во околината на апаратот или во вградената конструкција, треба да се ослободени од пречки.
- ПРЕДУПРЕДУВАЊЕ: Не оштетувајте го ладилното коло.
- ПРЕДУПРЕДУВАЊЕ: Не допирајте ги достапните метални перки на кондензаторот со голи раце. Постои ризик од повреда. Носете заштитни ракавици.
- Доколку се оштети кабелот за напојување, тој треба да биде заменет од страна на производителот, негов овластен сервисен центар или слично квалификувани лица за да се избегне електрична опасност.
- Немојте да го надминувате максималното полнење од 8,0 кг.
- Исчистете ги влакенцата или сите остатоците од амбалажата кои се насобрале околу апаратот.
- Не користете го апаратот без филтерот. Исчистете го филтерот пред или по секоја употреба.
- Не сушете неперени алишта во апаратот за сушење.
- Предметите извалкани со материји како што се масло за готвење, ацетон, нафта, керозин, средства за чистење дамки, терпентин, восоци и средства за отстранување восок треба да се измијат во топла вода со повеќе детергент пред да се сушат во машината за сушење.
- Предмети од гумена пена (пена од латекс), капи за туширање, водоотпорни ткаенини, предмети со гумена

подлога и облека или перници со подлошки од гумена пена не смеат да се сушат во машината за сушење.

- Внимавајте алиштата да не се зафатат меѓу вратата на апаратот и гумената заптивка.
- Омекнувачите за ткаенини или сличните производи треба да се користат како што е определено во упатството на омекнувачот.
- Извадете ги сите предмети од алиштата кои може да предизвикаат пожар како запалки или кибрит.
- **ПРЕДУПРЕДУВАЊЕ:** Не прекинувајте ја машината за сушење алишта пред крајот на циклусот за сушење освен ако сите предмети не се отстранат брзо и распостелат за да се испушти преостаната топлина.
- Пред секое одржување, исклучете го апаратот и извадете го штекерот за струја од приклучницата.

## 2. БЕЗБЕДНОСНИ УПАТСТВА

### 2.1 Монтажа



**Предупредување:** Ризик од пожар / Запалливи материјали.

- Извадете ја целата амбалажа.
- Немојте да монтирате ниту да користите оштетен апарат.
- Следете ги инструкциите за монтирање дадени со апаратот.
- Не го монтирајте апаратот во околина каде нема размена на воздух  
Апаратот содржи запаллив гас, пропан (R290), природен гас со високо ниво на компатибилност со околината. Изворите кои предизвикуваат пожар и палење држете ги подалеку од апаратот. Внимавајте да не го оштетите водот за ладење кој содржи пропан.
- Секогаш внимавајте кога го пренесувате апаратот затоа што е тежок. Секогаш носете заштитни ракавици и приложените обувки.
- Не монтирајте го и не употребувајте го апаратот онаму каде што температурата е под 5°C или повисока од 35°C.

- Вклучете ја рерната.
- Секогаш држете го апаратот во вертикална положба кога го преместувате.
- Кога апаратот е поставен во неговата постојана позиција, проверете дали е правилно порамнет со помош на либела. Ако не е, приспособете ги ногарките додека не се порамни.

### 2.2 Поврзување на струјата



#### **ПРЕДУПРЕДУВАЊЕ!**

Ризик од пожар и струен удар.

- Поврзете го приклучокот за струја со штекерот на крајот од монтажата. Проверете дали приклучокот за струја е пристапен по монтирањето.
- **ПРЕДУПРЕДУВАЊЕ:** Овој апарат е дизајниран да биде монтиран / поврзан со приклучок за заземјување во зградата.
- Проверете дали параметрите на плочката со спецификации се компатибилни со електричната мрежа на мрежата на електрична енергија.

- Секогаш користете правилно монтиран штекер отпорен на струјни удари.
- Не користете адаптери со повеќе приклучоци и продолжни кабли.
- Не влечете го кабелот за да го исклучите апаратот од струја. Секогаш повлекувајте го приклучокот за струја.
- Не допирајте го кабелот за струја или приклучокот со влажни раце.

## 2.3 Употреба

### ПРЕДУПРЕДУВАЊЕ!

Опасност од повреда, струен удар, пожар, изгореници или оштетување на апаратот.

- Овој апарат е само за домашна употреба (внатре).
- Не сушете ги оштетените алишта (искинати, излижани) кои содржат постава или полнење.
- Ако алиштата биле испрани со отстранувач за дамки, пуштете уште еден циклус на плакнење пред да започне циклусот на сушење.
- Сушете само ткаенини што можат да се сушат во машина за сушење. Следете ги упатствата за чистење на етикетата на секое парче од облеката.
- Не пијте и не подготвувајте храна со кондензираната/дестилирана вода. Може да предизвика здравствени проблеми кај луѓето и домашните миленици.
- Немојте да седите или да стоите на вратата од апаратот.
- Не сушете премногу мокри алишта во апаратот.

## 2.4 Нега и чистење

### ПРЕДУПРЕДУВАЊЕ!

Опасност од повреда или оштетување на апаратот.

- Не користете чистач со воден спреј и пареа за чистење на апаратот.
- Чистете го апаратот со влажна мека крпа. Користете само неутрални детергенти. Не користете абразивни производи, абразивни сунѓери за

чистење, растворувачи или метални предмети.

- За да го спречите оштетувањето на системот за ладење внимавајте кога го чистите апаратот.
- Кога ги чистите филтрите, фрлајте ги влакненцата во корпата за губре за да спречите микропластика да влезе во системот за вода.

## 2.5 Компресор

### ПРЕДУПРЕДУВАЊЕ!

Опасност од оштетување на апаратот.

- Компресорот и неговиот систем во машината за сушење е полн со специјален агенс кој не содржи флуоро-хлоро-јаглевородоиди. Овој систем мора да остане прицврстен. Оштетувањето на системот може да доведе до протекување.

## 2.6 Сервис

- За да го поправите апаратот, контактирајте со овластениот сервисен центар. Користете само оригинални резервни делови.
- Треба да знаете дека само-поправката или непрофесионалната поправка може да имаат последици врз безбедноста и може да ја направи гаранцијата неважечка.
- Следниве резервни делови се достапни најмалку 10 години откако ќе биде прекинато производството на моделот: дихтунзи и заптивки, прекинувачи и копчиња, пумпа за кондензат, брави на врати, мотори и четки за мотори, преноси помеѓу моторот и барабанот, тркалата на вентилаторот и вентилаторот, барабаните и лежишта, цевки за вода и поврзана опрема, вклучувајќи црева, вентили и филтри, кабли и приклучоци, печатени кола, електронски екрани, термостати и сензори за температура, ажурирања на софтверот (вклучувајќи софтвер за ресетирање), пружини, грејачи и грејни елементи, електрични осигурувачи (одделно или заедно), макара за затегнување, ролери за поддршка, врати, заптивки на вратите, рачки на

вратите, склопови и шарки на бравата на вратите, филтри за влакненца, филтри за воздух, пластични периферни уреди, резервоар за кондензат. Времетраењето може да биде подолго во вашата земја. За повеќе информации, посетете ја нашата веб-страница.

- Треба да знаете дека некои од овие резервни делови се достапни само кај професионални сервисери, и дека не сите резервни делови се релевантни за сите модели.
- Во однос на светилите во внатрешноста на овој производ и резервните светилки што се продаваат посебно: Овие светилки се предвидени да издржат екстремни физички услови во апаратите за домаќинство, како што се температура, вибрации, влажност или се предвидени за давање сигнали за работната состојба на апаратот. Тие не се предвидени да се користат за други намени и не се погодни за осветлување простории во домот.

## 2.7 Расходување

### ПРЕДУПРЕДУВАЊЕ!

Ризик од повреда или задушување.



Предупредување: Ризик од пожар / Ризик од материјално оштетување и оштетување на апаратот.

- Исклучете го апаратот од струја и вода.
- Извадете го електричниот кабел блиску до апаратот и фрлете го.
- Апаратот содржи запаллив гас (R290). Контактирајте со општинската власт за да добиете информации за правилно расходување на апаратот.
- Извадете ја кваката на вратата за да спречите затварање на деца или миленици во барабанот.
- Фрлете го апаратот во согласност со условите за фрлање на Искористена електрична и електронска опрема (ИЕЕО).

## 3. ОПИС НА ПРОИЗВОДОТ

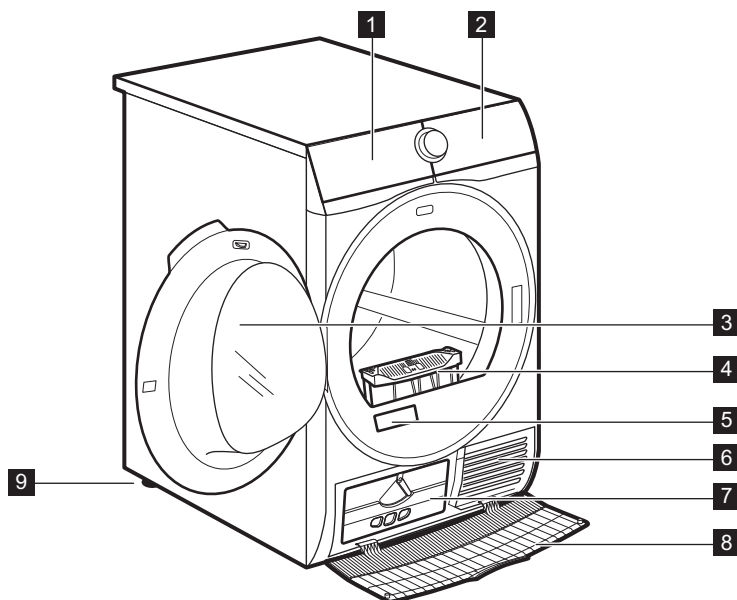

- 1 Сад за вода
- 2 Контролна плоча
- 3 Врата на апаратот
- 4 Филтер
- 5 Плочка со спецификации и QR код
- 6 Отвори за проток на воздух
- 7 Поклопец за кондензаторот
- 8 Капак на кондензаторот

## 9 Приспособливи ногалки



За полесно полнење на алишта или полесно монтирање, вратата е двострана (видете ја дополнителната брошура).

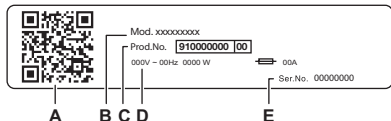

### Плочката со спецификации содржи:

- A. QR-код
- B. име на модел
- C. број на производ
- D. електричен напон
- E. сериски број

Скенирајте го **QR-кодот** на апаратот за да го регистрирате вашиот производ и да го извлечете максимумот од него

- Пристапете до деталите, документацијата и напишите за вашиот апарат за тоа како да ги користите најдобрите функции (Упатство за употреба исто така е достапно на [aeg.com/manuals](http://aeg.com/manuals))
- Добијте совети за користење, решавање проблеми, информации за сервисирање и поправка (достапни и на [aeg.com/support](http://aeg.com/support))
- Купете додатоци, потрошен материјал и оригинални резервни делови за вашиот апарат (достапни и на [aeg.com/shop](http://aeg.com/shop))

## 3.1 Поврзување на струја

На крајот на монтажата, можете да го поврзете приклучникот на мрежата со штекерот.

На плочката со спецификации и во поглавјето „Технички податоци“ се наведени неопходните електрични спецификации. Осигурете се дека тие се компатибилни со напојувањето.

Проверете дали вашата домашна електрична инсталација може да го поднесе потребното максимално оптоварување, притоа земајќи ги предвид исто така и останатите користени уреди.

### Поврзете го апаратот со заземјена приклучница.

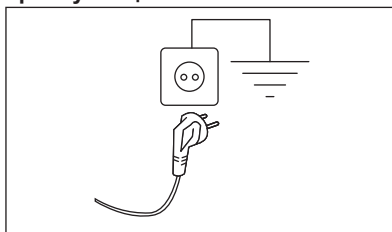

По монтажата на уредот, кабелот за напојување мора да биде лесно достапен.

За каква било електрична работа потребна за монтажа на овој апарат, контактирајте со нашиот Овластен сервисен центар.

Производителот не прифаќа одговорност за штети или повреди кои настанале поради неусогласеност со горенаведените мерки за претпазливост.

## 4. ТЕХНИЧКИ ПОДАТОЦИ

Висина x ширина x длабочина	85,0 x 59,6 x 66,3 см
Максимална длабочина со отворена врата	110,8 см
Максимална ширина со отворена врата	95,8 см
Приспособлива висина	85,0 см (+ 1,5 см - приспособување на ногарките)
Волумен на барабанот	118 l
Максимално полнење	<b>8,0 кг.</b>
Напон	230 V
Фреквенција	50 Hz
Емисијата на акустична воздушна бучава за циклусот на сушење на програмата Еко при максимално полнење	67 dB(A)
Вкупна јачина	700 W
Тип на употреба	За домаќинства
Дозволена собна температура	од + 5°C до + 35°C
Ниво на заштита од навлегување цврсти честички и влага дава заштитниот капак освен кога нисконапонската опрема нема заштита од влага	<b>IPX4</b>
Означување на гас за ладење	R290
Тежина на средството за ладење	0,120 кг.

## 5. КОНТРОЛНА ПЛОЧА

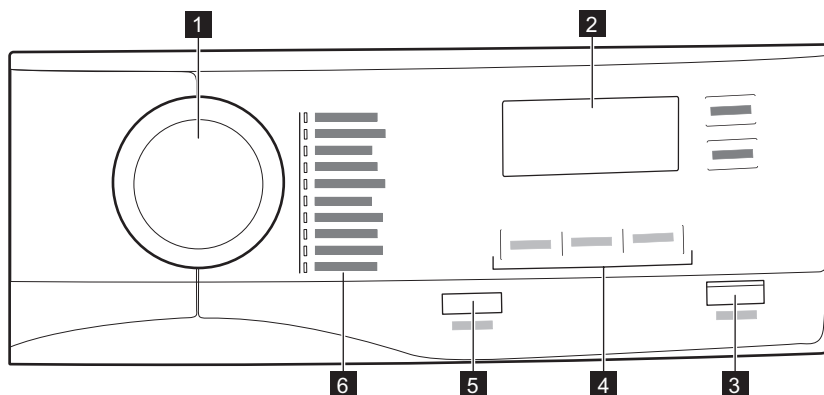

- 1 Бирање програма
- 2 Екран

- 3 копче  Start/Pause
- 4 Опции

5 ① On/Off копче со функција за мала јачина





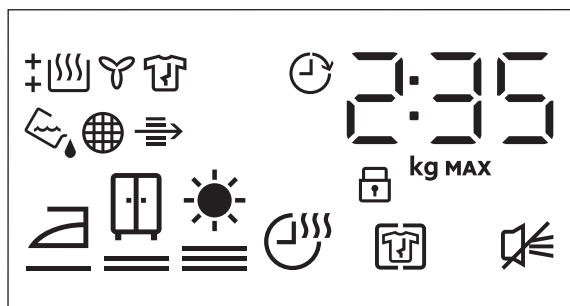



6 Програми

## 5.1 Екран



Симбол на екранот	Опис на симболот
2 : 35	означување на време на циклусот
80 kg MAX	максимално полнење
0' 20h	избор на одложување (30мин. - 20ч.)
	+ Anti Crease вклучена опција
	исклучен аларм
	вклучена брава за деца
	сувоцот на алиштата: пеглање, плакар, екстра суви
	Time Dry вклучена опција
	индикатор: <i>исседете го резервоарот</i>
	индикатор: <i>исчистете го филтерот</i>
	индикатор: <i>проверете го кондензаторот</i>
	индикатор: <i>фаза на сушење</i>
	индикатор: <i>фаза на ладење</i>
	индикатор: <i>фаза против туткање</i>
	Delay Start вклучена опција

## 6. PROGRAM

Program	Полнење <sup>1)</sup>	Карактеристики / Ознака на ткаенината <sup>2)</sup>
MixDry	5,0 kg	Дизајнирана за рутинско сушење на тоа што го перете без сортирање. Еднакво суши алишта од памук, мешавина од памук и синтетика и синтетички ткаенини. / 
Eco <sup>3)</sup>	8,0 kg	Програмата е соодветна за сушење нормално влажни памучни алишта и е најефикасна програма за штедење енергија за сушење влажни памучни алишта. Нивото на сувост не се приспособува и стандардно е поставено на cupboard dry / подготвено за складирање. / 
Cottons	8,0 kg	Програма за бели и обоени памучни ткаенини. Стандардната поставка е за нивото на сувост подготвено за складирање. / 
Synthetics	4,0 kg	Мешани облеку кои содржат претежно синтетички влакна како полиестер, полиамид, итн. / 
Delicates	2,0 kg	Се препорачува за генерички чувствителни ткаенини како на пр., вискоза, рејон, акрилик и нивна мешавина. / 
Bedlinen XL	4,5 kg	Суши до три комплекти постелнина одеднаш. Ги минимизира превртувањата и заплеткувањата на големите предмети за да се осигури дека секоја постелнина ќе достигне еднаква сувост без влажни дамки. / 
Sportswear	4,0 kg	Ја суши генеричката спортска облека направена со синтетички влакна вклучувајќи полиестер, мешавини од еластин и полиамид. / 
Duvet	3,0 kg	Обезбедува правилно сушење на внатрешните делови преку единечни или двојни јоргани, перници и прекриени кебиња. / 
Easy Iron	2,0 kg	Ги ограничува наборите на малите парчиња облека од памук, синтетичка и мешана ткаенина за лесно пеглање. Има две нивоа на сушење: Пегла ја остава облеката малку влажна за пеглање или закачување; Плакар целосно ги суши предметите. / 





















Program	Полнење <sup>1)</sup>	Карактеристики / Ознака на ткаенината <sup>2)</sup>
Refresh	1,0 kg	Само за суви алишта Краток ниски температурен циклус кој помага во отстранување на мириси од мала количина на облека. Индициран и за сува облека што се чувала долго време. 

1) Максималната тежина се однесува на суви алишта.

2) За значењето на фабричката ознака видете го поглавјето *СЕКОЈДНЕВНА УПОТРЕБА: Подготвување на алиштата*.

3) Ова е референтната програма што се користи за проценка на усогласеноста со прописот на ЕУ за екодизајн и енергетска етикета, Рег. (ЕУ) 2023/2533 и Рег. (ЕУ) 2023/2534. Оваа програма може да ги исуши памучните алишта од почетната содржина на влага од полнење од 60% до целната содржина на финална влага на полнење од 0%.

## 6.1 Програми и избор на опции

Програми <sup>1)</sup>	Опции		
	 Dryness Level	 + Anti Crease	 Time Dry
MixDry	 	■	■
Eco	 2)	■	
Cottons	  	■	■
Synthetics	  	■	■
Delicates	 2)	■	
Bedlinen XL	  	■	■
Sportswear	 2)	■	
Duvet	 2)	■	
Easy Iron	 	■	
Refresh		■	

1) Заедно со програмата, може да поставите 1 или повеќе опции.

2) Поставено стандардно

## 7. ОПЦИИ

### 7.1 Dryness Level

Оваа опција помага да се добијата потребната сувост на алиштата. Можете да го изберете нивото на сувост:

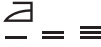
 за пеглање - ниво **пеглање**

 за складирање - ниво **плакар** <sup>1)</sup>

 за складирање - ниво **екстра**

1) Стандардно одбирање кое е поврзано со програмата

### Подесување на целната финална влажност





Ова може да биде неопходно бидејќи резултатите од сувоста се под влијание на многу услови, на пр. типот на водата, напонот на струјата или температурата на околината итн.

#### КАКО ДО СОВРШЕНО СУШЕЊЕ:

- Обидете се да ги прилагодите опциите за нивото на сувост (видете ја опцијата *Dryness Level* погоре).
- Ако сакате дополнително да ги зголемите резултатите за сувост на алиштата, можете да ја измените стандардната поставка за сувост (видете подолу). Оваа подесување ќе дејствува на повеќето програми, освен програмите *Eco*, *Wool*, *Duvet*, *Down Jacket*, *Refresh* доколку се достапни на машината.

За менување на стандардниот степен на целната финална влага:

- Вклучете го апаратот.
- Одберете 1 од достапните програми.
- Притискајте ги истовремено и задржете ги копчињата  **Dryness Level** и  **Anti Crease**.



Еден од симболите се појавува на екранот:



 - Максимална исушеност

 - Екстра исушеност

 - Стандардна исушеност

- Допрете го копчето  **Start/Pause** неколку пати додека не го достигнете посакуваното ниво на целната финална влажност.

Ниво на сувост	Симбол на екранот
максимална исушеност	 
многу суви алишта	 
нормално суви алишта	 

- За да ја меморизирате поставката допрете и држете ги истовремено копчињата  **Dryness Level** и  **Anti Crease** околу 2 секунди.

### 7.2 + Anti Crease

Ја зголемува фазата за заштита од туткање за (30 минути) на крајот на циклусот за сушење до 120 минути. После фазата на сушење барабанот се врти одвреме навреме за да го спречи гужвањето на алиштата. Алиштата може да се извадат во текот на фазата за заштита од туткање.

### 7.3 End Signal

Звучниот сигнал се огласува на следново:

- крај на циклусот
- почеток и крај на фазата за заштита од туткање

Звучниот сигнал стандардно е секогаш вклучен. Оваа опција може да ја искористите за вклучување ии исклучување на звукот.

## 7.4 ☁ Time Dry

За: Cottons, Bedlinen **XL**, Synthetics и MixDry програмите. Му овозможува на корисникот да постави време на програма за сушење од минимум 10 мин до максимум 2 часа (во чекори од 10 мин). Кога оваа опција е со максимално полнење исчезнува показното светло.



Циклусот трае колку и поставеното време на сушење без оглед на големината на полнењето и сувоста.

### ПРЕПОРАКА ЗА ВРЕМЕ НА СУШЕЊЕ

до 10 мин само со студен воздух (без греач).

### ПРЕПОРАКА ЗА ВРЕМЕ НА СУШЕЊЕ

10 - 40 мин	дополнително сушење за подобрување на сувоста по претходниот циклус на сушење.
> 40 мин	целосно сушење на мали полнења до 4 кг., добро исцентрифугирани (>1200 врт/мин).

## 7.5 ⌚ Delay Start



Овозможува одложување на почетокот на програма за сушење за од минимум 30 минути до максимум 20 часа.

## 8. ПОСТАВКИ

### 8.1 Исклучување на показателот за сад за вода 🚰

Показателот за садот за вода е стандардно вклучен. Почнува да свети на крајот од циклусот на сушење или за време на циклусот ако резервоарот за вода е полн. Ако комплетот за цedeње е монтиран садот за вода се цеди автоматски и показателот може да биде постајано исклучен.

За да го исклучите показателот:

1. Вклучете го апаратот.
2. Одберете 1 од достапните програми.
3. Притискајте ги истовремено и задржете ги копчињата + **Anti Crease** и **End Signal**.

Показател за сад за вода: 🚰 е исклучен и симболот се појавува - показателот за садот за вода е постојано **исклучен**



За повторно да го вклучите показателот за сад за вода, следете ја постапката погоре. Показател за сад за вода: 🚰 е вклучен и симболот се појавува - показателот за садот за вода е постојано **вклучен**

### 8.2 Бројач на работни часови

Оваа функција дава можност да се прикаже вкупното време на работа на апаратот во часови, кое се брои од моментот на првото вклучување. Се прикажува фактичкото време на работа на циклусите (не вклучува паузи или време на одложено активирање).

За да ја визуелизирате оваа вредност, продолжете како што следи:

1. Вклучете го апаратот со притискање на копчето **On/Off**.
2. Притиснете ги и држете ги копчињата **Dryness Level** и **End Signal** неколку секунди.
3. По 3 секунди, на екранот се прикажуваат вкупните часови на работа на апаратот: на пр., ако времето на работа е **1276** часа,



екранот го прикажува текстот **Hr 2** секунди, а потоа **12 2** секунди, по што следи **76**. Оваа вредност се прикажува со низа од две цифри истовремено: првите две цифри означуваат илјади и стотки, а вторите две цифри означуваат десетки и единици.

За да излезете од овој режим притиснете го кое било копче, завртете го копчето за бирање или исклучете го апаратот.

### 8.3 Фабрички стандардни вредности

Оваа функција овозможува враќање на стандардно зададените поставки. Зачуваниите опции и режимите на работа ќе се ресетираат.

За да ја **активирате** оваа опција, следете ги чекорите подолу:

1. Вклучете го апаратот со притискање на копчето ① **On/Off**.
2. Почекајте приближно 8 секунди.
3. Притиснете ги и држете ги копчињата  **Time Dry** и  **Delay Start** неколку секунди.
4. Апаратот ќе ја потврди операцијата со прикажување на — — —.



Ако постапката не функционира (ова може да е поради истекување на времето или погрешна комбинација на копчиња), исклучете го апаратот и повторете го редоследот од почеток.

## 9. ПРЕД ПРВАТА УПОТРЕБА



Бравата на задниот барабан се вади автоматски кога машината за сушење се вклучува за првпат. Можно е да се слушне некаква бучава.

### За да ги отворите задните брави на барабанот:

1. Вклучете го апаратот.
2. Поставете било која програма.
3. Притиснете го копчето Старт/Пауза. Барабанот почнува да ротира. Бравите на задните барабани автоматски се исклучуваат.

### Пред да го користите апаратот за д сушилите алишта:

- Исчистете го барабанот за сушење со влажна крпа.
- Стартувајте програма од 1 час со влажни алишта.



На почетокот на циклусот на сушење (првите 3 - 5 мин.) може да се слушне малку посилен звук. Тоа е заради стартувањето на компресорот. Ова е нормално кај апарати кои се снабдуваат со енергија со компресор како што се фрижидери и замрзнувачи.

### 9.1 Необичен мирис

Апаратот е цврсто спакуван.

Откако ќе го отпакувате производот, може да почувствувате необичен мирис. Ова е нормално за нови неотпакувани производи.

Апаратот е направен од неколку различни видови на материјали кои заедно може да испуштаат необичен мирис.

Со текот на употреба, после неколку циклуси на сушење, необичниот мирис постепено исчезнува.

## 9.2 Бучава



Различни шумови може да се слушнат во различно време за време на циклусот на сушење. Тие се совршено нормални звуци на работа.

### Работен компресор.

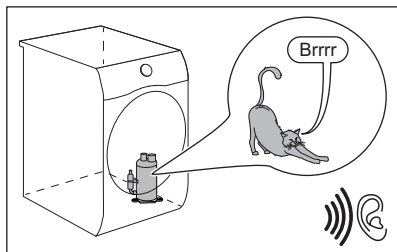

### Барабан кој ротира.

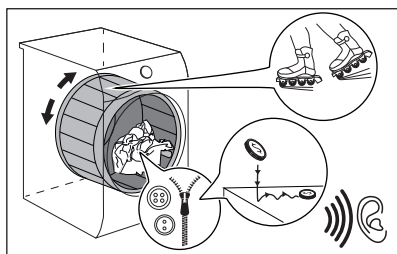

### Вентилатори кои ротираат.

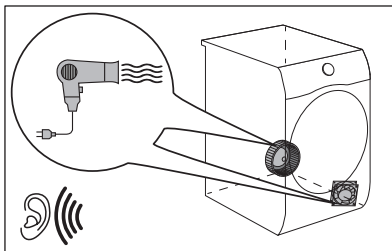

### Работна пумпа и пренесување на кондензација во резервоарот.

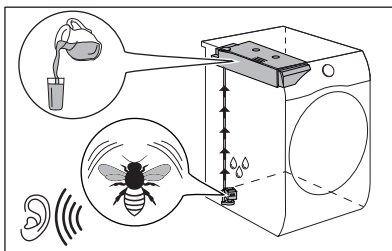

## 10. СЕКОЈДНЕВНА УПОТРЕБА

### 10.1 Подготвување на алиштата



Полнење на барабанот до максималниот капацитет наведен за соодветните програми ќе придонесе за заштеда на енергија.



Многу често алиштата после циклусот на перење се измешани и испреплетени заедно. Сушењето на измешани и испреплетени алишта е неефикасно. За да се обезбеди правилен проток на воздух, па дури и сушење, се препорачува да се тресат и алиштата да се ставаат едно по едно во машината за сушење на алишта.

Да се обезбеди правилен процес на сушење:

- Затворете ги патентите.

- Затворете ги патентите на прекривките за јорган.
- Вратоврските или украсните ленти (на пр. лентите од престилка) не треба да се сушат. Врзете ги пред да започнете програмата.
- Извадете ги сите предмети од џебовите.
- Завртете ги наопаку алиштата чиј внатрешен слој е направен од памук. Памучниот слој мора да биде свртен на надвор.
- Секогаш поставете ја програмата соодветна за типот на алиштата што се перат.
- Не ставајте светли и темни алишта заедно.
- Користете соодветна програма за памучни, жерсе и трикотажа за да се намали стеснување.
- Немојте да ја надминете максималното полнење кое поставено во поглавјето со програми или прикажано на екранот.
- Сушете само алишта кои се погодни за сушење во машина за сушење на алишта. Погледнете ја етикетата на ткаенината на предметите.
- Немојте да ги сушите големите и малите алишта заедно. Малите алишта може да се заглават во поголемите и да останат неисушени.
- Протресете ја големите алишта, ткаенини пред да ги ставите во машина за сушење на алишта. Тоа е да се избегнат влажни места во внатрешноста на ткаенината по циклусот на сушење.

Етикета од ткаенина	Опис
<input type="checkbox"/>	Алиштата се погодни за сушење во машина за сушење на алишта.
<input type="checkbox"/>	Алиштата се погодни за сушење во машина за сушење на алишта.
<input type="checkbox"/>	Алиштата се погодни за сушење во машина за сушење на алишта само на ниска температура.
<input checked="" type="checkbox"/>	Алиштата не се погодни за сушење во машина за сушење на алишта.

## 10.2 Полнење на алиштата

### ⚠ ВНИМАНИЕ!

Внимавајте алиштата да не се зафатат меѓу вратата на апаратот и пластичната заптивка.

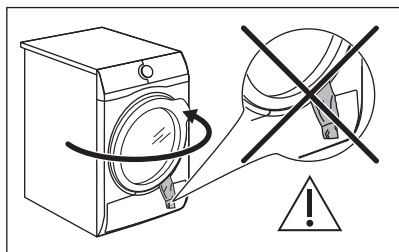

1. Повлечете ја вратата на апаратот.
2. Ставајте ги алиштата парче по парче.

3. Затворете ја вратата на апаратот.

## 10.3 Вклучување на апаратот

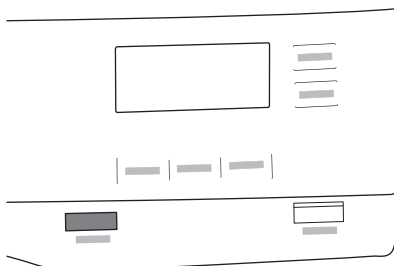

За вклучување на апаратот:

Притиснете го копчето ⏻ On/Off. Ако апаратот е вклучен, на екранот се појавуваат некои показни светла:

## 10.4 Режим со слаба јачина

За да се намали потрошувачката на енергија, оваа функција автоматски го исклучува апаратот:

- После 5 минути ако не ја стартувате програмата.
- По 5 минути од крајот на програмата или фазата против туктање.



Кога апаратот оди во режим со слаба јачина, екранот и иконите се исклучуваат. Можете повторно да го вклучите со притискање на копчето On/Off.



Стандардната избрана програма, по повторното активирање од режимот со слаба јачина е програмата Eco.

## 10.5 Поставување програма

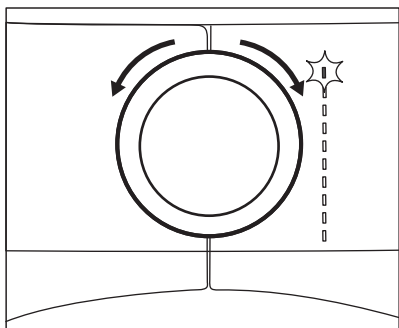

Употребете го копчето за бирање програма за да поставите програма. На екранот се појавува приближното времетраење на програмата.



Вистинското време на сушење зависи од видот на полнење (количина и состав), температура на собата и почетна влажност на Вашите алишта после фазата на центрифуга.

## 10.6 Опции

Заедно со програмата, може да поставите 1 или повеќе специјални опции.

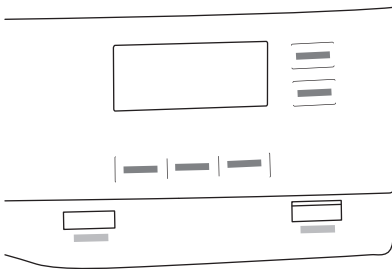

За да ја вклучите или исклучите опцијата допрете го релевантното копче или комбинација од 2 копчиња.

Се вклучува соодветниот симбол на екранот или сијаличката над копчето.

## 10.7 Опција брава за деца

Блокадата за деца може да се постави за да се спречат децата да играат со апаратот. Опцијата брава за деца ги заклучува сите копчиња и копчето на програматорот (оваа опција не го заклучува копчето **On/Off**).

Може да ја вклучите опцијата брава за деца:

- пред да го притиснете копчето **Start/Pause** - апаратот не може да стартува
- откако ќе го притиснете копчето **Start/Pause** - програмите и одбирањето на опција се исклучени.

Активирање на опцијата брава за деца:



1. Вклучете ја машината за сушење.
2. Одберете 1 од достапните програми.

3. Допрете и држете го копчето  + **Anti Crease** околу 3 секунди.

Симболот  се појавува на екранот.

4. За да ја исклучите бравата за деца, допрете го копчето прикажано горе се додека не исчезне симболот.

## 10.8 Почеток на програма

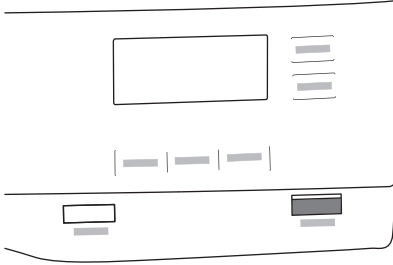



За да почнете со програмата:

Допрете го копчето  **Start/Pause**. Апаратот стартува и копчето LED над копчето престанува да трепка и останува вклучено.

## 10.9 Почеток на програма со Delay Start

1. Поставете ја програмата за сушење и опциите.
2. Притискајте на копчето  Delay Start повторно и повторно.

Времето на одложување се појавува на екранот (на пр. **12h** ако програмата мора да почне после 12 часа.)

3. За да ја активирате опцијата  Delay Start, притиснете на копчето  **Start/Pause**.

Времето на почеток се намалува на екранот.

## 10.10 Промена на програмата

За да промените програма:



1. Притиснете го копчето  On/Off за да го исклучите апаратот.

2. Притиснете го повторно копчето  On/Off за да го вклучите апаратот.
3. Поставете нова програма.

## 10.11 Крај на програмата



Исчистете го филтерот и исцедете го садот за вода по секој циклус на сушење. (Видете во поглавјето **ОДРЖУВАЊЕ И ЧИСТЕЊЕ**.)

Кога ќе заврши циклусот за сушење, симболот  се појавува на екранот. Ако опцијата  End Signal е вклучена, се огласува испрекинат акустичен сигнал 1 минута.



Ако не го исклучите апаратот, фазата анти-туткање започнува (не се активира кај сите програми). Симболот кој трепка  сигнализира извршување на фазата антитуткање. Алишта може да се извадат во текот на оваа фаза.

За вадење на алиштата:

1. Притиснете го копчето  On/Off на 2 секунди за да го исклучите апаратот.
  2. Отворете ја вратата на апаратот.
  3. Извадете ги алиштата.
  4. Затворете ја вратата на апаратот.
- Можни причини за незадоволителни резултати при сушењето:

- Несоодветни стандардни поставувања за нивото на исушеност. Видете го поглавјето *Подесување на целната финална влага*
- Собната температура е многу ниска или многу висока. Оптималната собна температура е меѓу 18°-25°C.



Оставете ја вратата малку отворена по секој циклус за да избегнете влага.

## 11. НАПОМЕНИ И КОРИСНИ СОВЕТИ

### 11.1 Еколошки совети



Полнење на барабанот до максималниот капацитет наведен за соодветните програми ќе придонесе за заштеда на енергија.

- Добро центрифугирајте ги алиштата пред сушење.
- Немојте да ја надминувате големината на алиштата која е специфицирана во поглавјето со програми.
- Филтрите чистете ги по секој циклус на сушење.
- Не користете омекнувач кога ги перете, а потоа ги сушите алиштата. Во

машината за сушење алиштата автоматски стануваат меки.

- Водата од садот за вода може да се користи за пеглање на облеката. Прво, мора да ја филтрирате водата за да ги елиминирате останатите влакненца од облеката (едноставен филтер за кафе е соодветен).
- Отворите за проток на воздух на дното на апаратот секогаш треба да бидат слободни.
- Осигурете се дека има добар проток на воздух кадешто е инсталиран апаратот.



## 12. НЕГА И ЧИСТЕЊЕ

### 12.1 Распоред за периодично чистење

Периодичното чистење помага во продолжување на животот на вашиот апарат.

Ако апаратот не се користи долго време исклучете го апаратот.

#### Индикативен распоред за периодично чистење:

Чистење на филтерот	Кога показното светло  трепка.
Испразнете го садот за вода	Кога показното светло  трепка.
Чистење на кондензаторот	Кога показното светло  трепка.
Чистење на сензорот за влажност	Најмалку 3 или 4 пати годишно
Чистење на барабанот	Еднаш на два месеци
Чистење на контролната плоча и куќиштето	Еднаш на два месеци
Чистење на отворите за проток на воздух	Еднаш на два месеци

Следните поглавја објаснуваат како треба да го чистите секој дел.

## 12.2 Отстранување на надворешни предмети



Проверете дали џебовите се празни и сите лабави елементи се заврзани пред да го пуштите циклусот на сушење. Видете во делот „Подготвување на алиштата“.

Отстранете ги сите надворешни предмети што може да ги најдете во барабанот по циклусот на сушење (на пр. метални штипки, копчиња, монети итн.)

## 12.3 Чистење на филтерот

На крајот од секој циклус се појавува симболот  *filter* на екранот и тогаш мора да го исчистите филтерот.



Филтерот ја собира мовта за време на циклусот на сушење.



За да постигнете најдобри резултати при сушењето, чистете го редовно филтерот. Затнатиот филтер предизвикува подолг циклус на сушење и како последица на тоа се зголемува потрошувачката на енергија. Рачно исчистете го филтерот. Користете правосмукалка доколку е потребно.



### ВНИМАНИЕ!

При чистење на филтрите, влакненцата треба да се фрлат во корпата за ѓубре и да не се мие низ одводот за да се избегне ширење на микропластика во системот за искористена вода.

1. Отворете ја вратата. Извлечете го филтерот.

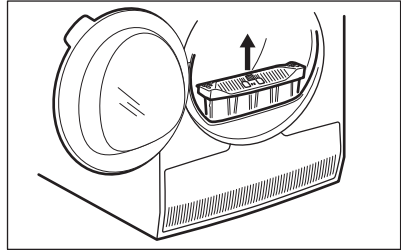

2. Притиснете го копчето за да го отворите филтерот.

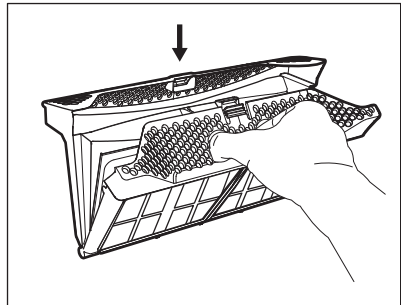

3. Соберете ја мовта со рака од двата внатрешни делови на филтерот.

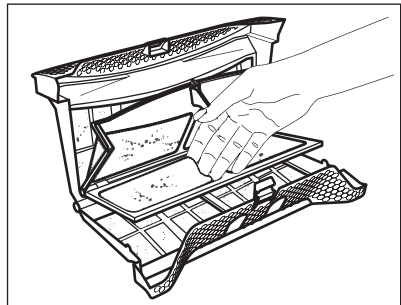

- Фрлете ја мовта во кантата за ѓубре.
4. Ако е потребно, исчистете го филтерот со правосмукалка. Затворете го филтерот.
  5. Ако е потребно извадете ја мовта од приклучокот за филтерот и дихтунгот. Можете да користите правосмукалка. Ставете го филтерот во приклучокот за

филтер.

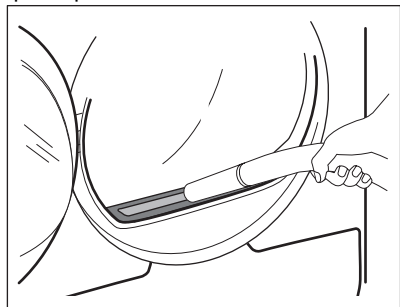

## 12.4 Цедене на садот за вода

Исцедете го садот за кондензирана вода по секој циклус на сушење.

Ако садот за кондензирана вода е полн, програмата автоматски прекинува.

Симболот  *water container* е на екранот и мора да го цедите садот за вода.

За празнење на садот за вода:

1. Извлечете го садот за вода и држете го во хоризонтална позиција.

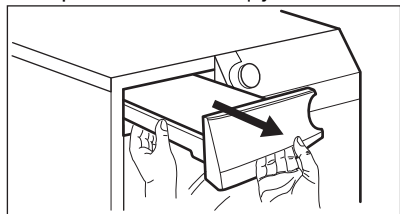

2. Исцедете ја водата во лавабо или во сличен сад.

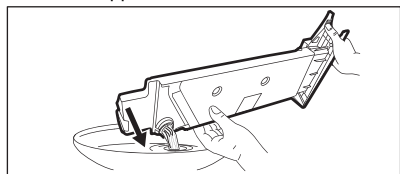

3. Ставете го садот за вода назад во своја позиција.
4. За да продолжете со програмата притиснете на копчето  Start/Pause.

## 12.5 Чистење на кондензаторот

Ако симболот  *heat exchanger* трепка на екранот, проверете ги кондензаторот и неговата преграда. Ако има нечистотија, исцистете ја. Правете проверка на секои 6 месеци.

### ПРЕДУПРЕДУВАЊЕ!

Немојте да ја допирате металната површина со голи раце. Постои ризик од повреда. Носете заштитни ракавици. Чистете внимателно за да не ја оштетите металната површина.

### ВНИМАНИЕ!

Не користете правосмукалка со тврд додаток за отстранување на влакненцата од кондензаторот. Ова може да ги оштети ребрата на кондензаторот, што доведува до полоши перформанси на апаратот и подолго време на сушење.

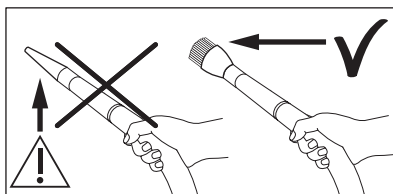

За да направите проверка:

1. Отворете ја вратата. Извлечете го филтерот.

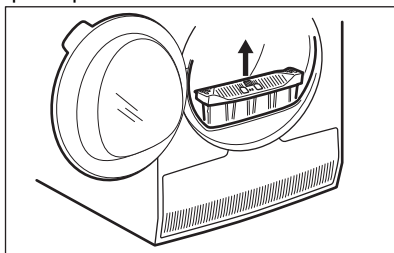

- Отворете го капакот на кондензаторот.

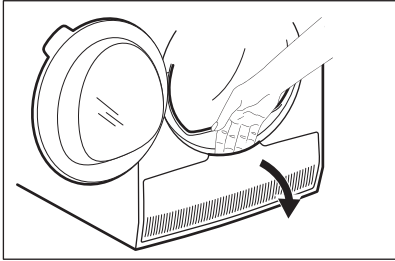

- Свртете ја рачката за да го одблокирате капакот на кондензаторот.

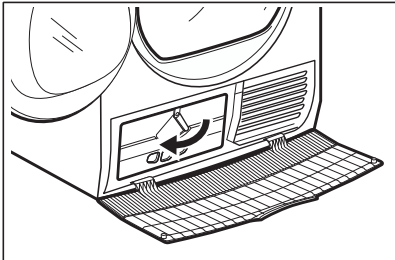

- Спуштете го капакот на кондензаторот.

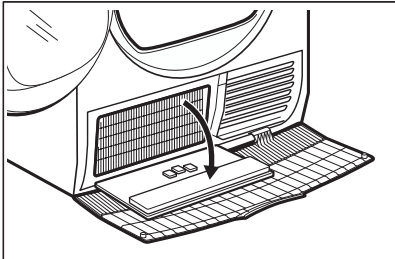

- Ако е потребно, извадете го мовот од кондензаторот и неговата преграда. Можете да користите правосмукалка со додатокот за четка.

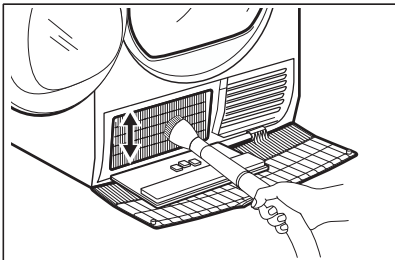

- Затворете го капакот на кондензаторот.

- Свртете ја рачката се додека не се врати на своја почетна позиција.
- Вратете го филтерот назад.

## 12.6 Чистење на сензорот за влажност

### **⚠ ВНИМАНИЕ!**

Ризик од оштетување на сензорот за влажност. Не користете абразивни средства или челична волна за чистење на сензорот.

За да се обезбедат најдобри резултати при сушењето, апаратот е опремен со сензор за влажност на метал. Тој е поставен на внатрешната страна на областа околу вратата.

Со текот на времето на употреба, површината на сензорот може да се извалка со што се намалуваат резултатите од сушењето.

Препорачуваме да го чистите сензорот најмалку 3 или 4 пати годишно, или ако забележите намалување на резултатите од сушењето.

За чистење можете да ја користите погрубата страна на сунѓерот за миење садови и малку оцет или средство за миење за садови.

За чистење на сензорот:

- Отворете ја вратата за полнење.
- Исчистете ги површините на сензорот за влажност неколку пати бришејќи ја металната површина.

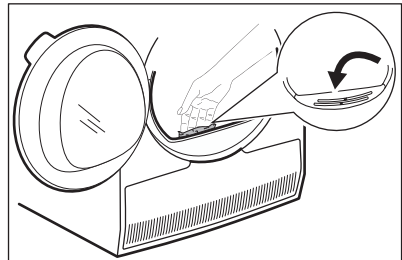

## 12.7 Чистење на барабанот

### ПРЕДУПРЕДУВАЊЕ!

Исклучете го апаратот пред да го чистите.

Користете стандарден неутрален детергент за чистење на внатрешната површина на барабанот и на ребрата на барабанот. Избришете ги исчистените површини со мека крпа.

### ВНИМАНИЕ!

Не користете абразивни средства или челична жица за чистење на барабанот.

## 12.8 Чистење на контролната табла и кукиштето

Користете стандарден неутрален детергент за чистење на контролната табла и кукиштето.

Користете влажна крпа за чистење. Избришете ги исчистените површини со мека крпа.

### ВНИМАНИЕ!

Не користете средства за чистење мебел или средства за чистење што може да предизвикаат корозија.

## 12.9 Чистење на отворите за воздух

Користете правосмукалка за да ги извадите влакненцата од отворите за воздух.

# 13. РЕШАВАЊЕ ПРОБЛЕМИ

### ПРЕДУПРЕДУВАЊЕ!

Видете во поглавјето за Безбедност.

## 13.1 Кодови за грешки

Апаратот не започнува или застанува при работењето.

Прво, обидете се да најдете решение за проблемот (погледнете во табелата). Ако повторно се појави проблемот, контактирајте со Овластен сервисен центар.

### ПРЕДУПРЕДУВАЊЕ!

Исклучете го апаратот пред да извршите каква било проверка.

Во случај на поголеми проблеми, се активираат звучните сигнали, екранот прикажува код за тревога, а копчето  Start/Pause може континуирано да трепка:





Кодови за грешки	Можна причина	Решение
E50	Моторот на апаратот е преоптоварен. Премногу алишта за перење или заглавени во барабанот.	Програмата не е завршена. Отстранете ги алиштата од барабанот, поставете ја програмата и повторно стартувајте го циклусот.





Кодови за грешки	Можна причина	Решение
E90 или E91	Внатрешен дефект. Нема комуникација меѓу електронските елементи на апаратот.	Програмата не завршила правилно или апаратот запрел многу рано. Исклучете го, па повторно вклучете го апаратот. Ако повторно се појави код за грешка, контактирајте со Овластен сервисен центар.
E90	Напојувањето со струја е нестабилно.	Кога апаратот покажува E90, почекајте додека главниот довод е стабилен, а потоа притиснете почеток. Ако апаратот го паузирал циклусот без никаква индикација, тогаш притиснете почеток на циклусот. Ако пак се јави предупредување, проверете го кабелот / приклучницата или главниот кабел.

Ако екранот прикажува други кодови за грешки, исклучете го и вклучете го апаратот. Ако проблемот продолжи, контактирајте со овластен сервисен центар.

Во случај да имате друг проблем со машината за сушење, проверете ја табелата подолу за можни решенија.

## 13.2 Решавање проблеми

Проблем	Можна причина	Решение
Машината за сушење не работи.	Машината за сушење не е поврзана на електрично напојување.	Поврзете ја со штекерот. Проверете го осигурувачот во кутијата (домашна инсталација).
	Вратата е оставена отворена.	Затворете ја вратата.
	Копчето  On/Off не е притиснато.	Притиснете го копчето  On/Off.
	Копчето  Start/Pause не е притиснато.	Допрете го копчето  Start/Pause.
	Апаратот е во режим на мирување.	Притиснете го копчето  On/Off.

Проблем	Можна причина	Решение
Незадоволителен резултат на сушење.	Избрана е погрешна програма.	Изберете соодветна програма. <b>1)</b>
	Филтерот е затнат.	Исчистете го филтерот. <b>2)</b>
	Опцијата  Dryness Level е поставена на  iron dry. <b>3)</b>	Сменете ја опцијата  Dryness Level на повисоко ниво.
	Полнењето беше преголемо.	Немојте да го надминувате максималната големина.
	Дупките за проток на воздух се затнати.	Исчистете ги дупките за проток на воздух на дното на апаратот.
	Има нечистотија на сензорот за влажност во барабанот.	Исчистете ја предната површина на барабанот.
	Нивото на сушење не е поставено на посакуваното ниво.	Уредете го нивото на сувост. <b>4)</b>
	Кондензаторот е затнат.	Исчистете го кондензаторот. <b>2)</b>
Вратата за полнење не се затвора	Филтерот не е затворен во позиција.	Ставете го филтерот во правилна позиција.
	Алиштата се заглавени меѓу вратата и заптивката.	Извадете ги заглавените алишта и затворете ја вратата.
Програмата или опцијата не може да се сменат.	После секое започнување на циклус не е можна промена на програма или опција.	Исклучете ја и вклучете ја машината за сушење. Променете ја програмата или опцијата како што е побарано.
Не може да се зачува опцијата. Се огласува звучен сигнал.	Опцијата што се обидувате да ја одберете не е достапна за избраната програма.	Исклучете ја и вклучете ја машината за сушење. Променете ја програмата или опцијата како што е побарано.
На екранот се појавува неочекувано време на траење.	Времето на сушење се пресметува според големината на полнењето и влажноста.	Ова е автоматски — апаратот работи правилно.
Програма не е активна.	Садот за вода е полн.	Исцедете го садот за вода, притиснете го копчето  Start/Pause. <b>2)</b>
Циклусот на сушење трае премногу кратко.	Големината е мала.	Одберете го времето за програмата. Времето мора да биде поврзано со полнењето. За сушење на 1 парче облека или мала количина ви препорачуваме кратко време на сушење.
	Алиштата се премногу суви.	Одберете соодветно време на програма или повисоко ниво на сувост (на пр.,  extra dry)

Проблем	Можна причина	Решение
	Филтерот е затнат.	Исчистете го филтерот.
	Полнењето со алишта е преголемо.	Немојте да го надминувате максималната големина.
Циклусот на сушење е премногу долг <b>5)</b>	Алиштата не се центрифугирани доволно.	Пуштете ги алиштата уште еднаш на центрифуга во машината.
	Многу ниска или висока собна температура - тоа не е дефект на апаратот.	Осигурете се дека собната температура е повисока од +5°C и пониска од +35°C. Оптималната температура за добивање најдобри резултати при сушење е меѓу 18°-25°C.

- 1) Следете го описот на програмата — видете го поглавјето ПРОГРАМИ.
- 2) Видете во поглавјето *ОДРЖУВАЊЕ И ЧИСТЕЊЕ*.
- 3) Само машини за сушење со опцијата Dryness Level.
- 4) Видете во поглавјето КОРИСНИ ПРЕДЛОЗИ И СОВЕТИ .
- 5) Забелешка: По максимум 6 часа, циклусот на сушење завршува автоматски.

### 13.3 Можни причини за незадоволителни резултати при сушењето:

- Филтерот е затнат. Затнат филтер го прави сушењето неефикасно.
- Дупките за проток на воздух се затнати.
- Сензорот за влажност е валкан.
- Барабанот е валкан.
- Несоодветни стандардни поставувања за нивото на исушеност. Видете го поглавјето *Подесување на целната финална влага*
- Собната температура е многу ниска или многу висока. Оптималната собна температура е меѓу 18°-25°C.

## 14. ПОТРОШУВАЧКИ ВРЕДНОСТИ

### 14.1 Вовед



Упатството за употреба за корисникот ги наведува енергетската етикета на ЕУ и екодизајнот: Рег. (ЕУ) 2023/2534 во поврзаност со Енергетската етикета Класи на ефикасност од **A** до **G**.



На QR-кодот на енергетската етикета која е доставена со апаратот има интернет-врска која води до информациите поврзани со перформансите на апаратот во базата на податоци на ЕУ EPREL (Европска база на податоци за регистрација на производи со енергетска етикета). Чувајте ја енергетската етикета како прирачник заедно со корисничкото упатство и сите други документи испорачани со овој апарат. Истите информации може да се најдат и во EPREL (Европска база на податоци за регистрација на производи со енергетска етикета) на врска <https://eprel.ec.europa.eu> и името на моделот и бројот на производот што ќе ги најдете на плочката со спецификации на апаратот. Погледнете во поглавјето „Опис на производот“ за местото на плочката за спецификации.

## 14.2 Легенда

кг.	Ставање алишта.	врт/мин	Центрифугирано на
kWh	Потрошувачка на енергија.		
чч:мм	Времетраењето на програмата.		
%	Почетната влага на крајот на фазата на центрифуга и целната финална влага на крајот од програмата за сушење. Колку е поголема центрифугата, толку е поголема бучавата при центрифугирање, но помала е почетната потрошувачка на влага и енергија при сушење на алиштата.		

## 14.3 Според Прописот на Комисијата Рег. (ЕУ) 2023/2533 и Рег. (ЕУ) 2023/2534.



Следниве вредности се добиени во лабораториски услови според важечки стандарди. Различни параметри можат да ги променат податоците, на пример: количината на полнење, типот на алиштата и условите на околината. Почетната содржина на влага во алиштата, типот на вода, напонот на напојување и ако ја промените стандардната поставка на некоја програма, исто така, може да влијаат на употребата на енергија и времетраењето на програмата за сушење и крајната влажност.

Програма	Полнење (кг.)	Центрифугирано на (врт/мин)	Почетна влага (%)	Траење на сушењето (ч:мм)	Потрошувачка на енергија (kWh)	Целна финална влага (%)
Есо 1)	8,0	1000	60	2:55	1,49	0,0
Есо 1)	4,0	1000	60	1:45	0,81	0,0

1) Ова е референтната програма што се користи за проценка на усогласеноста со прописот на ЕУ за екодизајн и енергетска етикета, Рег. (ЕУ) 2023/2533 и Рег. (ЕУ) 2023/2534. Оваа програма може да ги исуши памучните алишта од почетната содржина на влага од полнење од 60% до целната содржина на финална влага на полнење од 0%.

### Потрошувачка на енергија во различни режими

Потрошувачка на струја во режим на мирување (W)	Потрошувачка на струја во режим на мирување (W)	Одложено активирање (W)
0,05	0,05	4,00

Времето до Исклучено/Режим на мирување е максимум 15 минути.

## 14.4 Чести програми



Овие вредности се само индикативни.

Програма	Полнење (кг.)	Центрифугирано на (врт/мин)	Почетна влага (%)	Траење на сушењето (ч:мм)	Потрошувачка на енергија (kWh)	Целна финална влага (%)
Cottons extra dry	8,0	1000	60	3:41	1,87	-3,0
Cottons extra dry	4,0	1000	60	2:29	1,16	-3,0
Cottons iron dry	8,0	1000	60	2:05	1,05	12,0
Cottons iron dry	4,0	1000	60	1:31	0,70	12,0
Synthetics extra dry	4,0	1200	40	1:46	0,75	0,0
Synthetics cupboard dry	4,0	1200	40	1:11	0,51	1,0
Synthetics iron dry	4,0	1200	40	0:51	0,37	12,0
Delicates	2,0	1100	55	1:28	0,61	0,0

## 15. ГРИЖА ЗА ЖИВОТНАТА СРЕДИНА

Рециклирајте материјали со симболот . Ставете го пакувањето во соодветни контејнери за да го рециклирате. Помогнете во заштитата на животната средина и здравјето на луѓето со рециклирање на отпад од електрични и електронски апарати. Не фрлајте ги

апаратите означени со симболот  со отпадот од домаќинството. Вратете го производот во вашиот локален објект за рециклирање или контактирајте со општинската канцеларија.

## Bine ați venit la AEG! Vă mulțumim pentru că ați ales produsul nostru.



În misiunea noastră de a fi sustenabili, reducem utilizarea hârtiei și oferim integral online manualele de utilizare. Accesați manualul complet de utilizare la [aeg.com/manuals](http://aeg.com/manuals)



Găsiți sfaturi privind utilizarea, broșuri, informații pentru depanare, service și reparații la [aeg.com/support](http://aeg.com/support)



Cumpărați accesorii, consumabile și piese de schimb originale pentru aparatul dvs. la [aeg.com/shop](http://aeg.com/shop)

Ne rezervăm dreptul asupra efectuării de modificări.

## CUPRINS

1. INFORMAȚII PRIVIND SIGURANȚA.....	87
2. INSTRUCȚIUNI DE SIGURANȚĂ.....	91
3. DESCRIEREA PRODUSULUI.....	93
4. DATE TEHNICE.....	94
5. PANOU DE COMANDĂ.....	95
6. PROGRAM.....	97
7. OPȚIUNI.....	99
8. SETĂRI.....	100
9. ÎNAINTE DE PRIMA UTILIZARE.....	101
10. UTILIZAREA ZILNICĂ.....	102
11. SFATURI UTILE.....	105
12. ÎNGRIJIREA ȘI CURĂȚAREA.....	106
13. DEPANARE.....	109
14. VALORI DE CONSUM.....	112
15. INFORMAȚII PRIVIND MEDIUL.....	114

## 1. ⚠ INFORMAȚII PRIVIND SIGURANȚA



Înainte de a începe instalarea și de a utiliza acest aparat, citiți cu atenție instrucțiunile furnizate.

Producătorul nu este responsabil pentru eventuale vătămări sau pagube rezultate din instalarea sau utilizarea incorectă.

Păstrați întotdeauna instrucțiunile într-un loc sigur și accesibil pentru consultare ulterioară și descărcați versiunea completă disponibilă online.



**Avertisment: Risc de incendiu / Materiale inflamabile.**

Aparatul conține gaze inflamabile, propan (R290), un gaz cu un nivel ridicat de compatibilitate cu mediul. Nu țineți surse de foc și de aprindere în apropierea aparatului. Aveți grijă să nu deteriorați circuitul frigorific care conține propan.

## 1.1 Siguranța copiilor și a persoanelor vulnerabile

### AVERTISMENT!

Risc de sufocare, vătămare sau dizabilitate permanentă.

- Acest aparat poate fi utilizat de copiii cu vârsta mai mare de 8 ani, de persoanele cu capacități fizice, senzoriale sau mentale reduse sau de persoanele ne-experimentate doar sub supraveghere sau după o scurtă instruire care să le ofere informațiile necesare despre utilizarea sigură a aparatului și să le permită să înțeleagă pericolele la care se expun. Copiii cu vârsta mai mică de 8 ani și persoanele cu dizabilități profunde și complexe nu trebuie lăsate să se apropie de aparat dacă nu sunt supravegheate permanent.
- Nu lăsați copiii să se joace cu aparatul.
- Nu lăsați ambalajele la îndemâna copiilor și aruncați-le conform reglementărilor.
- Nu lăsați detergenții la îndemâna copiilor.
- Nu lăsați copiii și animalele să se apropie de aparat atunci când ușa este deschisă.
- Dacă aparatul are un dispozitiv de siguranță pentru copii, acesta trebuie activat.
- Copiii nu vor realiza operațiunile de curățare sau de întreținere care revin utilizatorului aparatului fără a fi supravegheați.

## 1.2 Informații generale despre siguranță

- Acest aparat este destinat uscării doar a rufelor de tip casnic, care se pot usca automat.
- Nu utilizați funcția uscător dacă rufele au fost murdărite cu substanțe chimice industriale.

- Acest aparat este proiectat pentru utilizarea în locuințe individuale la interior
- Acest aparat electrocasnic poate fi utilizat în birouri, camere de oaspeți, camere de oaspeți cu paturi și mic dejun, case de oaspeți în cadrul fermelor și alte spații de cazare similare, în care această utilizare nu depășește (media) nivelurile de utilizare domestică.
- Nu modificați specificațiile acestui aparat.
- Dacă uscătorul de rufe este pus deasupra unei mașini de spălat rufe, folosiți setul de suprapunere. Setul de suprapunere, disponibil la furnizorul autorizat, poate fi utilizat doar cu aparatul specificat în instrucțiunile furnizate împreună cu accesoriul. Citiți cu atenție înainte de instalare (consultați manualul de utilizare al setului).
- Aparatul poate fi montat independent sau sub un blat de bucătărie cu spațiu liber adecvat (consultați broșura de instalare).
- Nu instalați aparatul după o ușă care poate fi încuiată, o ușă culisabilă sau o ușă cu balamale în partea opusă, care ar împiedica deschiderea completă a ușii aparatului.
- Asigurați circulația aerului între aparat și podea. Fanta de aerisire din bază nu trebuie să fie blocate de mocheta, covor sau orice alt material folosit la acoperirea pardoselii.
- **AVERTISMENT:** Aparatul nu trebuie să fie alimentat de la un dispozitiv de comutare extern, cum ar fi un temporizator, și nu trebuie conectat la un circuit care este cuplat și decuplat în mod regulat de rețea.
- Introduceți ștecherul în priză numai după încheierea procesului de instalare. Asigurați-vă că ștecherul este accesibil după instalare.
- **AVERTISMENT:** Nu instalați aparatul într-un mediu în care nu există schimb de aer.  
Aparatul conține gaze inflamabile, propan (R290), un gaz cu un nivel ridicat de compatibilitate cu mediul. Nu țineți surse de foc și de aprindere în apropierea aparatului. Aveți grijă să nu deteriorați circuitul frigorific care conține propan.

- **AVERTISMENT:** Mențineți libere fantele de ventilație de pe carcasa aparatului sau din structura în care este încorporat.
- **AVERTISMENT:** Nu deteriorați circuitul agentului frigorific.
- **AVERTISMENT:** Nu atingeți nervurile metalice accesibile ale condensatorului cu mâinile goale. Pericol de vătămare! Purtați mănuși de protecție.
- În cazul în care cablul de alimentare este deteriorat, acesta trebuie înlocuit de producător, de centrul de service autorizat al acestuia sau de persoane cu o calificare similară pentru a se evita electrocutarea.
- Nu depășiți încărcătura maximă de 8,0 kg.
- Îndepărtați scamele sau resturile de la ambalare care s-au adunat în jurul aparatului.
- Nu utilizați aparatul fără filtru. Curățați filtrul pentru scame înainte sau după fiecare utilizare.
- Nu uscați articole nespălate în uscătorul de rufe.
- Elementele care au fost murdărite cu substanțe ar fi uleiul de gătit, acetonă, alcool, benzină, kerosen, pentru îndepărtarea Spot, terebentină, ceară și îndepărtarea ceara ar trebui să fie spălate în apă fierbinte cu o cantitate suplimentară de detergent înainte de a fi uscate în uscător.
- Elemente ar fi cauciuc spumă (spumă de latex), capace de duș, textile impermeabile, articole din cauciuc și haine sau perne echipate cu tampoane din cauciuc spumă nu ar trebui să fie uscate în uscător.
- Asigurați-vă că nu s-au prins rufe între ușa aparatului și garnitura din cauciuc.
- Balsamul pentru rufe sau produsele similare trebuie folosite doar în conformitate cu instrucțiunile de utilizare ale producătorului.
- Scoateți toate obiectele din articole care pot fi o sursă de aprindere a focului, cum ar fi brichetele sau chibriturile.
- **AVERTISMENT:** Nu opriți niciodată un uscător de rufe înainte de terminarea ciclului de uscare, în afara cazului în care rufele sunt scoase imediat și întinse, astfel încât căldura să fie disipată.

- Înainte de a efectua orice operațiune de întreținere, opriți aparatul și scoateți ștecherul din priză.

## 2. INSTRUCȚIUNI DE SIGURANȚĂ

### 2.1 Instalarea



**Avertisment:** Risc de incendiu / Materiale inflamabile.

- Îndepărtați toate ambalajele.
- Dacă aparatul este deteriorat, nu îl instalați sau utilizați.
- Urmați instrucțiunile de instalare furnizate împreună cu aparatul.
- Nu instalați aparatul într-un mediu în care nu există schimb de aer  
Aparatul conține gaze inflamabile, propan (R290), un gaz cu un nivel ridicat de compatibilitate cu mediul. Nu țineți surse de foc și de aprindere în apropierea aparatului. Aveți grijă să nu deteriorați circuitul frigorific care conține propan.
- Aveți întotdeauna grijă când mutați aparatul deoarece acesta este greu. Folosiți întotdeauna mănuși de protecție și încălțăminte închisă.
- Nu instalați sau utilizați aparatul într-un loc în care temperatura poate ajunge sub 5°C sau peste 35°C.
- Suprafața podelei pe care aparatul va fi instalat trebuie să fie plată, stabilă, rezistentă la căldură și curată.
- Țineți întotdeauna aparatul vertical atunci când acesta este mutat.
- Atunci când aparatul se află în poziția sa permanentă, verificați dacă este adus la nivel cu ajutorul unei nivele cu bulă de aer. Dacă nu este, reglați picioarele acestuia.

### 2.2 Conexiunea la rețeaua electrică



#### **AVERTISMENT!**

Pericol de incendiu și electrocutare.

- Introduceți ștecherul în priză numai după încheierea procedurii de instalare.
- Asigurați accesul la priză după instalare.
- **AVERTISMENT:** Acest aparat este proiectat pentru a fi instalat / conectat la o împământare din clădire.

- Asigurați-vă că parametrii de pe plăcuța cu date tehnice sunt compatibili cu valorile nominale ale sursei de alimentare.
- Utilizați întotdeauna o priză cu protecție (împământare) contra electrocutării, montată corect.
- Nu folosiți prize multiple și cabluri prelungitoare.
- Nu trageți de cablul de alimentare pentru a scoate din priză aparatul. Trageți întotdeauna de ștecher.
- Nu atingeți cablul de alimentare sau ștecherul cu mâinile ude.

### 2.3 Utilizarea



#### **AVERTISMENT!**

Pericol de rănire, electrocutare, incendiu, arsuri sau de deteriorare a aparatului.

- Acest aparat este destinat exclusiv pentru uz casnic (la interior).
- Nu uscați articolele deteriorate (rupte, uzate) care au căptușeli sau umpluturi.
- Dacă rufele au fost spălate cu un agent de îndepărtare a petelor, efectuați un ciclu suplimentar de clătire înainte de a începe un ciclu de uscare.
- Uscați doar țesături care sunt adecvate pentru uscare într-un uscător. Respectați instrucțiunile de curățare de pe eticheta articolului.
- Nu beți și nu preparați alimente cu apă condensată/apă distilată. Poate cauza probleme de sănătate oamenilor și animalelor de companie.
- Nu vă așezați și nu vă urcați pe ușa deschisă a aparatului.
- Nu uscați haine din care curge apa în aparat.

## 2.4 Îngrijire și curățare

### **AVERTISMENT!**

Pericol de vătămare personală sau deteriorare a aparatului.

- Nu folosiți apă pulverizată și aparatul de curățat cu abur pentru curățarea aparatului.
- Curățați aparatul cu o lavetă moale și umedă. Utilizați numai detergenți neutri. Nu folosiți niciun produs abraziv, burete abraziv, solvent sau obiect metalic.
- Pentru a preveni deteriorarea sistemului de răcire, curățați cu atenție aparatul.
- La curățarea filtrelor, eliminați scamele din coșul de gunoi pentru a preveni pătrunderea microplasticului în sistemul de apă.

## 2.5 Compresorul

### **AVERTISMENT!**

Pericol de deteriorare a aparatului.

- Compresorul și sistemul acestuia din uscătorul de rufe este umplut cu un agent special, care nu conține fluoro-cloro-hidrocarburi. Sistemul trebuie să rămână etanș. Deteriorarea sistemului poate provoca o scurgere.

## 2.6 Serviciul de asistență tehnică

- Pentru a repara aparatul contactați Centrul de service autorizat. Utilizați doar piese de schimb originale.
- Rețineți că reparațiile făcute în regie proprie sau care nu sunt făcute de profesioniști pot afecta siguranța și pot anula garanția.
- Următoarele piese de schimb sunt disponibile timp de cel puțin 10 ani după întreruperea producției modelului: garnituri și etanșări, comutatoare și butoane, pompă de condens, încuietori pentru ușă, motoarele și perii de motor, transmisii între motor și tambur, ventilator și palele ventilatorului, tamburi și rulmenți, conducte de apă și echipamente conexe, inclusiv furtunuri, supape și filtre, cabluri și fișe, plăci cu circuite imprimate, afișaje electronice, termostate și senzori de

temperatură, actualizări software (inclusiv software de resetare), arcuri, încălzitoare și elemente de încălzire, siguranțe electrice (separate sau grupate împreună), condensator de motor, scripete de tensionare, rolă de susținere, uși, garniturile ușii, mânerul ușilor, ansambluri de blocare a ușii și balamale, filtre pentru scame, filtre de aer, periferice din plastic, rezervor de condens. Durata poate fi mai mare în țara dvs. Pentru mai multe informații, vă rugăm să vizitați site-ul nostru web.

- Rețineți că unele piese de schimb sunt disponibile doar la reparatorii profesioniști și nu toate piesele de schimb sunt relevante pentru toate modelele.
- Referitor la becul (becurile) din acest produs și becurile de schimb vândute separat: Aceste becuri sunt concepute pentru a suporta situațiile fizice extreme din aparatele electrocasnice, cum ar fi cele de temperatură, vibrație, umiditate sau au rolul de a semnaliza informații privitoare la starea operațională a aparatului. Acestea nu sunt destinate utilizării în alte aplicații și nu sunt adecvate pentru iluminarea camerelor din locuință.

## 2.7 Gestionarea deșeurilor după încheierea ciclului de viață al aparatului

### **AVERTISMENT!**

Pericol de rănire sau sufocare.



**Avertisment:** Pericol de incendiu / Pericol de deteriorare a materialului și deteriorare a aparatului.

- Deconectați aparatul de la sursa de alimentare electrică și cea de apă.
- Tăiați cablul de alimentare de la rețea chiar de lângă aparat și aruncați-l.
- Aparatul conține gaz inflamabil (R290). Contactați autoritatea locală pentru informații privind aruncarea adecvată a acestui aparat.
- Scoateți încuietorea ușii pentru a nu permite copiilor sau animalelor de companie să rămână blocați în tambur.

- Eliminați aparatul în conformitate cu cerințele locale pentru eliminarea

deșeurilor de echipamente electrice și electronice (DEEE).

### 3. DESCRIEREA PRODUSULUI

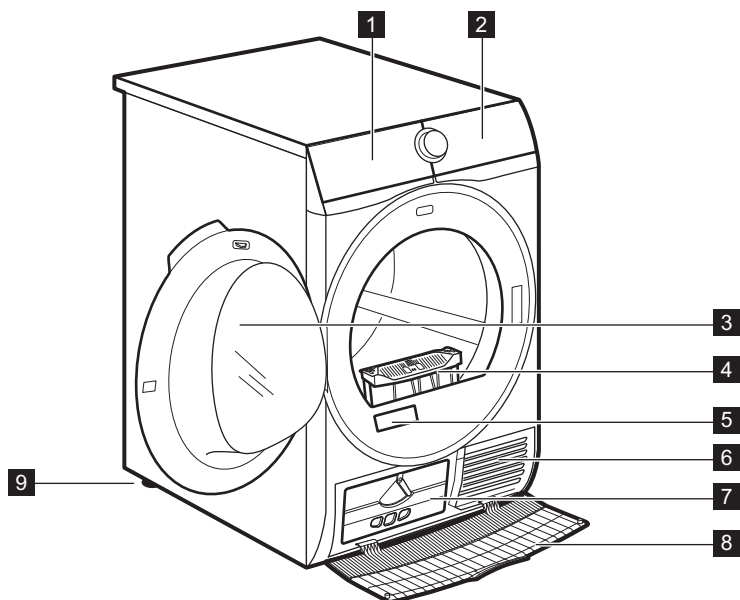

- 1** Recipient pentru apă
- 2** Panou de comandă
- 3** Ușă aparat electrocasnic
- 4** Filtru
- 5** Plăcuță cu date tehnice și cod QR
- 6** Fante pentru fluxul de aer
- 7** Capac pentru condensator

- 8** Capacul tamburului-sită
- 9** Picioare reglabile



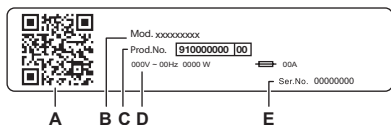

Pentru a ușura încărcarea rufelor sau a instalării, ușa este reversibilă (a se vedea broșura separată).



#### Rapoartele de pe plăcuța cu date tehnice:

- A. codul QR
- B. numele modelului
- C. număr produs
- D. valori nominale electrice
- E. număr de serie

Scanați **codul QR** de pe aparat pentru a înregistra produsul și a profita la maximum de acesta.

-  Accesați articolele, documentația și detaliile aparatului dvs. privind modul de utilizare a celor mai bune funcții (manualul de utilizare este disponibil și pe [aeg.com/manuals](http://aeg.com/manuals))
-  Obțineți recomandări privind utilizarea, precum și informații referitoare la depanare, service și reparații (disponibile și pe [aeg.com/support](http://aeg.com/support))
-  Cumpărați accesorii, consumabile și piese de schimb originale pentru aparatul dvs. (disponibile și pe [aeg.com/shop](http://aeg.com/shop))

### 3.1 Conexiunea la rețeaua electrică

La sfârșitul instalării puteți conecta ștecherul la priză.

Plăcuța cu date tehnice și capitolul „Date tehnice” indică tensiunea electrică corespunzătoare. Asigurați-vă că acestea sunt compatibile cu cele ale sursei de alimentare electrică.

Verificați dacă instalația electrică din locuință poate suporta puterea maximă necesară, luând în considerare și celelalte aparate pot fi utilizate.

**Conectați aparatul la o priză cu împământare.**

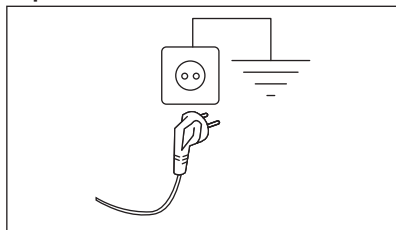

Cablul de alimentare trebuie să fie ușor accesibil după instalarea aparatului.

Pentru lucrările electrice necesare la instalarea aparatului, contactați Centrul de service autorizat.

Producătorul nu își asumă nicio responsabilitate pentru daunele sau pentru leziunile provocate din cauza nerespectării măsurilor de precauție privind siguranța.

## 4. DATE TEHNICE

Înălțime x Lățime x Adâncime	85,0 x 59,6 x 66,3 cm
Adâncime maximă cu ușa aparatului deschisă	110,8 cm
Lățime max. cu ușa aparatului deschisă	95,8 cm
Înălțime reglabilă	85,0 cm (+ 1,5 cm - reglarea picioarelor)
Volumul tamburului	118 l
Încărcătură maximă	<b>8,0 kg</b>
Tensiunea electrică	230 V
Frecvența	50 Hz

Emisie acustică a sunetului propagat în aer pentru ciclul de uscare al programului Eco la încărcătură maximă	67 dB(A)
Putere totală	700 W
Tip de utilizare	Casnică
Temperatura ambientală permisă	între + 5°C și + 35°C
Nivel de protecție împotriva pătrunderii particulelor solide și a umidității asigurat de capacul de protecție, cu excepția cazului în care echipamentul de joasă tensiune nu este protejat împotriva umidității	<b>IPX4</b>
Denumirea gazului frigorific	R290
Greutate agent frigorific	0,120 kg

## 5. PANOU DE COMANDĂ

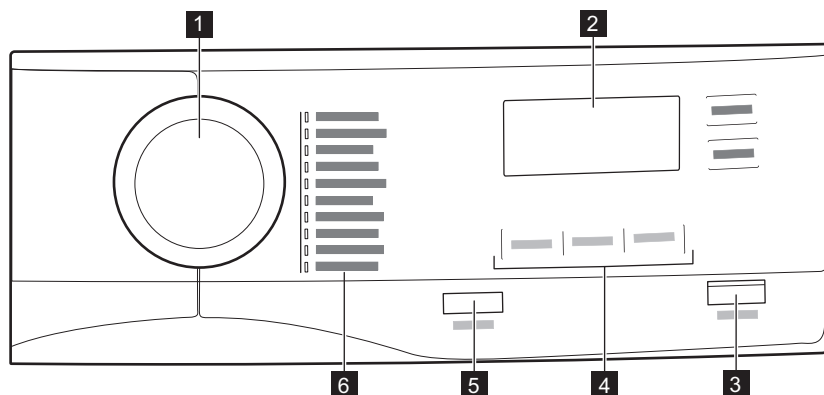

**1** Disc selector pentru programe

**2** Afișajul

**3** Butonul ▷|| Start/Pause

**4** Opțiuni

**5** Butonul Ⓢ On/Off cu funcția Putere scăzută





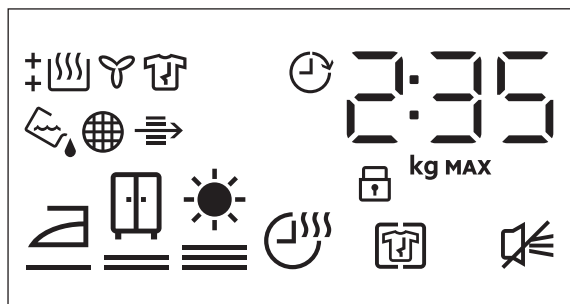



**6** Programe

## 5.1 Afișaj



Simbolul de pe afișaj	Descrierea simbolului
2 : 35	indicare durată ciclul
8.0 kg MAX	încărcătură maximă
0' . 20h	selecție pornire întârziată (30 min - 20 h)
	opțiunea + Anti Crease activată
	sonerie oprită
	blocare acces copii
	nivel de uscare rufe: uscare pentru călcare, uscare pentru dulap, uscare extra
	opțiunea Time Dry activată
	indicator: <i>goliți recipientul pentru apă</i>
	indicator: <i>curățați filtrul</i>
	indicator: <i>verificați condensatorul</i>
	indicator: <i>fază de uscare</i>
	indicator: <i>fază de răcire</i>
	indicator: <i>fază de protecție la șifonare</i>
	opțiunea Delay Start activată

## 6. PROGRAM

Program	Încărcătură 1)	Proprietăți / Etichetă produs 2)
MixDry	5,0 kg	Conceput pentru uscarea de rutină a ceea ce se spălați fără a sorta. Uscă uniform hainele de zi cu zi fabricate din bumbac, amestec de bumbac-sintetice și sintetice. / 
Eco 3)	8,0 kg	Program adecvat pentru uscarea rufelor ude obișnuite din bumbac și este cel mai eficient program în ceea ce privește consumul de energie pentru uscarea rufelor ude din bumbac. Nivelul de uscare nu este reglabil și este setat în mod implicit la cupboard dry/gata de depozitare. / 
Cottons	8,0 kg	Program pentru bumbac alb și colorat. Setarea implicită este pentru nivelul de uscare gata să fie stocat. / 
Synthetics	4,0 kg	Articole amestecate care conțin în principal fibre sintetice, precum poliester, poliamidă etc. / 
Delicates	2,0 kg	Recomandat pentru țesăturile delicate generice, cum ar fi viscoza, raionul, acrilicul și amestecurile acestora. / 
Bedlinen XL	4,5 kg	Uscă până la trei seturi de lenjerie de pat simultan. Reduce la minimum răsucirile și încălzirile articolelor mari, pentru a se asigura că lenjerie de pat se uscă uniform, fără pete umede. / 
Sportswear	4,0 kg	Uscă îmbrăcăminte sport generică, fabricată din fibre sintetice, inclusiv poliester, amestecuri de elastan și poliamidă. / 
Duvet	3,0 kg	Asigură uscarea corespunzătoare a pieselor interioare din pilote simple sau duble, perne și pături căptușite. / 
Easy Iron	2,0 kg	Limitează cutele pentru încărcături mici de articole din bumbac, sintetice și din materiale mixte pentru o călcare ușoară. Are două niveluri de uscare: Fierul de călcat lasă articolele ușor umede pentru călcat sau atârnare; Articolele sunt uscate complet pentru dulap. / 





















Program	Încărcătură 1)	Proprietăți / Etichetă produs 2)
Refresh	1,0 kg	<p><b>Doar pentru haine uscate</b> Ciclu scurt la temperatură scăzută care ajută la îndepărtarea mirosurilor neplăcute dintr-o cantitate mică de articole de îmbrăcăminte. Indicat și pentru hainele uscate care au fost depozitate mult timp.</p> 

1) Greutatea maximă se referă la articolele uscate.

2) Pentru semnificația etichetei produsului, consultați capitolul *UTILIZAREA ZILNICĂ: Pregătirea rufelor*.

3) Acesta este programul de referință utilizat pentru a evalua conformitatea cu Reglementările privind proiectarea ecologică și etichetarea energetică din UE, cu Reg. (UE) 2023/2533 și Reg. (UE) 2023/2534. Acest program poate usca rufe din bumbac de la un conținut inițial de umiditate al încărcăturii de 60 % până la un conținut final de umiditate dorit al încărcăturii de 0 %.

## 6.1 Selecția programelor și a opțiunilor

Programe <sup>1)</sup>	Opțiuni		
	 Dryness Level	 + Anti Crease	 Time Dry
MixDry	 	<input type="checkbox"/>	<input type="checkbox"/>
Eco	 2)	<input type="checkbox"/>	
Cottons	  	<input type="checkbox"/>	<input type="checkbox"/>
Synthetics	  	<input type="checkbox"/>	<input type="checkbox"/>
Delicates	 2)	<input type="checkbox"/>	
Bedlinen XL	  	<input type="checkbox"/>	<input type="checkbox"/>
Sportswear	 2)	<input type="checkbox"/>	
Duvet	 2)	<input type="checkbox"/>	
Easy Iron	 	<input type="checkbox"/>	
Refresh		<input type="checkbox"/>	

1) Împreună cu programul puteți seta 1 sau mai multe opțiuni.

2) Setare implicită

## 7. OPȚIUNI

### 7.1 Dryness Level

Această opțiune vă ajută să obțineți nivelul de uscare solicitat pentru rufe. Puteți selecta nivelul de uscare:



pregătit pentru călcat - nivelul **Uscare pentru călcare**



pregătit pentru depozitare - nivelul **Uscare pentru dulap 1)**



pregătit pentru depozitare - nivelul **uscare extra**

1) Selecția implicită corespunzătoare programului

### Reglarea umidității finale dorite





Acest lucru poate fi necesar, deoarece rezultatele la uscare sunt afectate de multe condiții, de exemplu, de tipul de apă, de tensiunea de alimentare sau de temperatura ambiantă etc.

#### PENTRU O USCARE PERFECTĂ:

- Încercați să reglați opțiunile pentru nivelul de uscare (consultați opțiunea *Dryness Level* de mai sus).
- Dacă doriți să îmbunătățiți și mai mult rezultatele de uscare a rufelor, puteți modifica setarea implicită de uscare (a se vedea mai jos). Această reglare va acționa asupra majorității programelor, cu excepția programelor **Eco**, **Wool**, **Duvet**, **Down Jacket**, **Refresh** dacă sunt disponibile pe mașină.

Pentru a modifica gradul implicit al umidității finale dorite:

- Porniți aparatul.
- Selectați 1 dintre programele disponibile.
- Atingeți și mențineți apăsat butoanele  **Dryness Level** și  **+ Anti Crease** în același timp.







Unul dintre simboluri apare pe afișaj:



 - Uscare maximă

 - Uscare extra

 - Uscare standard

- Atingeți butonul  **Start/Pause** în mod repetat până a când ajungeți la nivelul de umiditate finală țintă dorit.

Nivelul de uscare	Simbolul afișat
uscare maximă	 
rufe uscate mai bine	 
rufe uscate la nivelul standard	 

- Pentru a memora setarea, atingeți și mențineți apăsat butoanele  **Dryness Level** și  **+ Anti Crease** în același timp aproximativ 2 secunde.

### 7.2 + Anti Crease

Extinde faza de antișifonare (30 de minute) de la finalul ciclului de uscare cu până la 120 de minute. După faza de uscare, tamburul se rotește din când în când pentru a preveni șifonarea. Rufe pot fi scoase în timpul etapei antișifonare.

### 7.3 End Signal

Semnalul acustic este emis în următoarele situații:

- sfârșitul ciclului
- pornirea și sfârșitul fazei de protecție împotriva șifonării

Semnalul sonor este întotdeauna activat în mod implicit. Puteți folosi această opțiune pentru a activa sau dezactiva sunetul.

### 7.4 Time Dry

Pentru: programele **Cottons**, **Bedlinen XL**, **Synthetics** și **MixDry**. Permite utilizatorului să aleagă manual o durată de uscare de minimum 10 min și maximum 2 ore (în pași de 10 min). Când această opțiune este la

valoarea maximă, indicatorul pentru încărcătura dispare.



Durata ciclului este egală cu timpul setat de uscare, indiferent de dimensiunea încărcăturii și de nivelul de uscare.

### RECOMANDARE PENTRU USCAREA TEMPORIZATĂ

până la 10 min	doar acțiunea aerului rece (fără încălzitor).
10 - 40 min	uscare suplimentară pentru a îmbunătăți gradul de uscare după ciclul de uscare anterior.

### RECOMANDARE PENTRU USCAREA TEMPORIZATĂ

> 40 min      uscarea completă a încărcăturilor mici de rufe de până la 4 kg, centrifugate bine (>1200 rpm).

## 7.5 Delay Start



Permite întârzierea pornirii unui program de uscare de la minim 30 de minute până la maxim 20 de ore.

## 8. SETĂRI

### 8.1 Dezactivarea indicatorului recipientului pentru apă

*Indicatorul recipientului pentru apă este activat implicit. Acesta se aprinde la finalul ciclului de uscare sau în timpul ciclului dacă rezervorul pentru apă este plin. Dacă este instalat setul de evacuare, recipientul pentru apă este golit automat și indicatorul poate fi dezactivat.*

Pentru a dezactiva indicatorul:

1. Porniți aparatul.
2. Selectați 1 dintre programele disponibile.
3. Atingeți și mențineți apăsat butoanele + **Anti Crease** și **End Signal** în același timp.

Indicatorul recipientului pentru apă: este oprit, iar simbolul apare - indicatorul recipientului pentru apă este **dezactivat** permanent



Pentru a activa din nou indicatorul recipientului pentru apă, urmați din nou procedura de mai sus. Indicatorul recipientului pentru apă: este pornit, iar simbolul apare - indicatorul recipientului pentru apă este **activat** permanent

### 8.2 Contor ore de funcționare

Această funcție vă oferă posibilitatea de a afișa durata totală de funcționare a aparatului în ore, numărată din momentul primei porniri. Este afișat timpul de funcționare efectiv al ciclurilor (nu include pauze sau timp de pornire întârziat).

Pentru a vizualiza această valoare, procedați după cum urmează:

1. Porniți aparatul apăsând butonul **On/Off**.
2. Apăsăți și mențineți apăsat butoanele **Dryness Level** și **End Signal** timp de câteva secunde.
3. După 3 secunde, pe afișaj apare numărul total de ore de funcționare a aparatului: de ex., dacă durata de funcționare este de **1276** ore, afișajul prezintă textul **Hr** timp de 2 secunde, apoi **12** timp de 2 secunde, urmat de **76**. Această valoare este afișată cu o secvență de două cifre pe rând: primele două cifre indică mii și sute, următoarele două cifre indică zeci și unități.

Pentru a ieși din acest mod, apăsați orice buton, rotiți butonul selector sau opriți aparatul.

### 8.3 Setări implicite din fabrică

Această funcție permite restabilirea setărilor implicite din fabrică. Opțiunile și modurile de lucru salvate vor fi resetate.

Pentru a **activa** această opțiune, urmați pașii de mai jos:

1. Porniți aparatul apăsând butonul **On/Off**.
2. Așteptați aproximativ 8 secunde.
3. Apăsăți și mențineți apăsată butoanele **Time Dry** și **Delay Start** timp de câteva secunde.

4. Aparatul va confirma funcționarea prin afișarea **---**.



Dacă procedura nu funcționează (acest lucru poate avea loc din cauza expirării timpului sau a combinației greșite de taste), opriți aparatul și repetați secvența de la început.

## 9. ÎNAINTE DE PRIMA UTILIZARE



Mecanismele de blocare din spatele tamburului sunt scoase automat la prima activare a uscătorului. S-ar putea să auziți unele zgomote.

**Pentru a debloca mecanismele de blocare din spatele tamburului:**

1. Porniți aparatul.
2. Setăți orice program.
3. Apăsăți butonul Start/Pauză. Tamburul începe să se rotească. Mecanismele de blocare din spatele tamburului sunt dezactivate automat.

**Înainte de a folosi aparatul pentru a usca rufe:**

- Curățați tamburul uscătorului cu o lavetă umedă.
- Porniți un program de 1 oră cu rufe umede.



La începutul ciclului de uscare (primele 3-5 min) este posibil ca nivelul de zgomot să fie mai ridicat. Aceasta se datorează pornirii compresorului. Acest lucru este normal pentru aparatele cu compresor, cum ar fi frigiderele și congelatoarele.

### 9.1 Miros neobișnuit

Aparatul este ambalat foarte strâns.

După despachetare se simte un miros neobișnuit. Acest lucru este normal pentru produsele complet noi.

Aparatul este construit din mai multe tipuri de materiale care împreună pot genera un miros neobișnuit.

O dată cu utilizarea, după câteva cicluri de uscare mirosul neobișnuit dispare gradual.

### 9.2 Zgomote



Se pot auzi diferite zgomote în momente diferite ale ciclului de uscare. Sunt zgomote de funcționare perfect normale.

**Compresorul lucrează.**

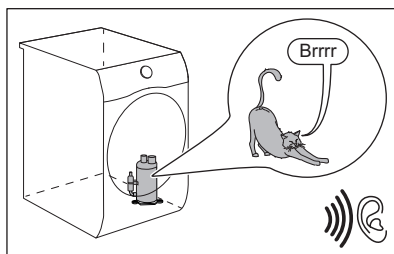

**Tamburul se rotește.**

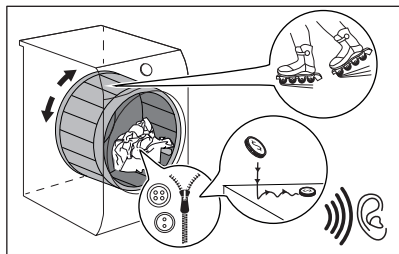

**Ventilatoarele funcționează.**

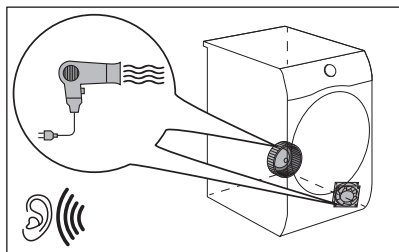

**Pompa funcționează și transferă condensul în rezervor.**

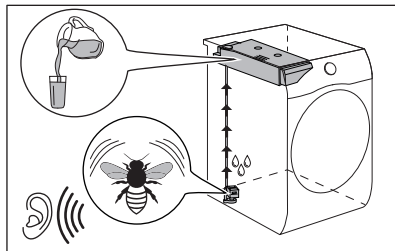

## 10. UTILIZAREA ZILNICĂ

### 10.1 Pregătirea rufelor



Încărcarea tamburului până la capacitatea maximă indicată pentru programele respective va contribui la economisirea energiei.







Deseori hainele sunt încurcate și legate între ele după ciclul de spălare. Uscarea hainelor încurcate și legate este inefficientă.

Pentru a asigura un debit de aer adecvat și o uscare uniformă se recomandă scuturarea și încărcarea hainelor în uscător una câte una.

Pentru a avea un proces adecvat de uscare:

- Închideți fermoarele.
- Închideți și strângeți sacul pilotei.
- Nu uscați cravatele sau cordoanele libere (de ex. cordoanele de la șorțuri). Încheiați nasturii și fermoarele înainte de a porni un program.

- Scoateți toate articolele din buzunare.
- Întoarceți pe dos articolele cu stratul interior realizat din bumbac. Stratul de bumbac trebuie să fie la exterior.
- Întotdeauna alegeți programul adecvat pentru tipul de rufe.
- Nu puneți împreună culori deschise cu cele închise.
- Folosiți un program adecvat pentru bumbac, jersu și tricotaje pentru a reduce intrarea la apă.
- Nu depășiți încărcătura maximă declarată în capitolul programe sau indicată pe afișaj.
- Uscați doar rufele care se pot usca într-un uscător de rufe. Consultați eticheta țesăturii de pe articole.
- Nu uscați împreună articole mari și mici. Articolele mici se pot bloca în interiorul celor mari și rămân ude.
- Scuturați hainele, țesăturile mari înainte de a le introduce în uscător. Procedați astfel pentru a evita existența unor locuri umede în țesături după ciclul de uscare.

Eticheta țesăturii	Descriere
	Rufele sunt adecvate pentru uscarea într-un uscător cu tambur rotativ.
	Rufele sunt adecvate pentru uscarea într-un uscător cu tambur rotativ la temperaturi înalte.
	Rufele sunt adecvate doar pentru uscarea într-un uscător cu tambur rotativ la temperaturi reduse.
	Rufele nu sunt adecvate pentru uscarea într-un uscător cu tambur rotativ.

## 10.2 Încărcarea rufelor

### ⚠ ATENȚIE!

Asigurați-vă că nu se prind rufe între ușa aparatului și garnitura din cauciuc.

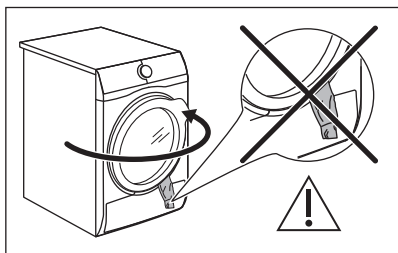

1. Trageți și deschideți ușa aparatului.
2. Încărcați rufe pe rând.
3. Închideți ușa aparatului.

## 10.3 Pornirea aparatului

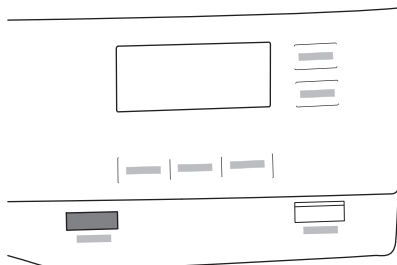

Pentru a porni aparatul:

Apăsăți butonul  On/Off.  
Dacă aparatul este pornit, anumiți indicatori apar pe afișaj.

## 10.4 Mod consum redus de putere

Pentru a reduce consumul de energie, această funcție dezactivează automat aparatul:

- După 5 minute, dacă nu porniți programul.
- După 5 minute de la terminarea programului sau de la faza antișifonare.



Când aparatul intră în modul consum redus de putere, afișajul și pictogramele se sting. Le puteți reactiva apăsând butonul On/Off.



**Programul selectat implicit, după reactivarea din modul consum redus de putere, este programul Eco.**

## 10.5 Setarea unui program

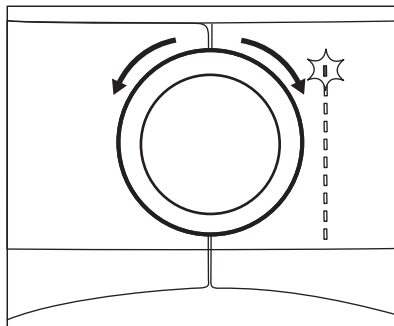

Folosiți discul selector de programe pentru a seta programul.

Durata aproximativă a programului apare pe afișaj.



Durata reală de uscare va depinde de tipul de încărcătură (cantitatea și compoziția), de temperatura camerei și de umiditatea inițială a rufelor după faza de centrifugare.

## 10.6 Opțiuni

Împreună cu programul puteți seta 1 sau mai multe opțiuni speciale.

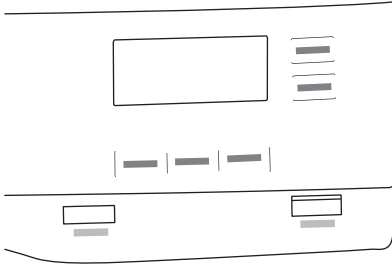

Pentru activarea sau dezactivarea unei opțiuni, atingeți butonul sau combinația de două butoane relevantă. Simbolul corespunzător de pe afișaj sau ledul de deasupra butonului se aprinde.

## 10.7 Opțiune Child Lock (blocare acces copii)

Blocare acces copii poate fi setată pentru a preveni accesul copiilor la aparat. Opțiunea de blocare acces copii blochează toate butoanele tactile și discul selector de programe (această opțiune nu blochează butonul **On/Off**).

Puteți activa opțiunea de blocare acces copii:

- înainte de a atinge butonul **Start/Pause** - aparatul nu va putea porni
- după ce atingeți butonul **Start/Pause** - selectarea programelor și a opțiunilor este indisponibilă.

## Activarea opțiunii Blocare acces copii:

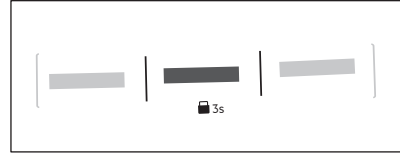

1. Porniți uscătorul.
2. Selectați 1 dintre programele disponibile.
3. Atingeți și mențineți apăsat butonul **Anti Crease** + **Anti Crease** în jur de 3 secunde.

Pe afișaj apare simbolul **Anti Crease**.

4. Pentru a dezactiva blocare acces copii, atingeți din nou butoanele de mai sus până când simbolul dispare.

## 10.8 Pornirea unui program

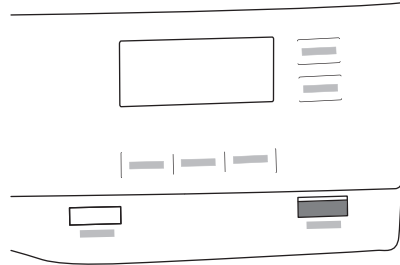

Pentru a porni programul:

Atingeți butonul **Start/Pause**. Aparatul pornește și indicatorul LED aflat deasupra butonului se oprește din clipit și rămâne aprins.

## 10.9 Pornirea unui program cu Delay Start



1. Setati programul și opțiunile de uscare.
2. Atingeți în mod repetat butonul **Delay Start**.

Durata întârzierii este indicată pe afișaj (de ex. **12h** dacă programul trebuie să înceapă după 12 ore.)

3. Pentru a activa opțiunea **Delay Start**, atingeți butonul **Start/Pause**. Durata până la pornire scade pe afișaj.

## 10.10 Schimbarea programului



Pentru a schimba un program:

1. Apăsăți butonul  On/Off pentru a opri aparatul.
2. Apăsăți butonul  On/Off din nou pentru a porni aparatul.
3. Setăți un program nou.

## 10.11 Terminarea programului



Curățați filtrul și goliți recipientul pentru apă după fiecare ciclu de uscare.  
(Consultați capitolul ÎNGRIJIREA ȘI CURĂȚAREA.)

Dacă ciclul de uscare s-a încheiat, simbolul  apare pe afișaj. Dacă opțiunea  End Signal este activată, se emite un semnal sonor intermitent timp de 1 minut.



Dacă nu opriți aparatul, pornește faza de netezire (nu este activă cu toate programele). Simbolul  care clipește semnaleză executarea fazei antișifonare. Rufele pot fi scoase în timpul acestei faze.

Pentru a scoate rufele:

1. Apăsăți pe butonul  On/Off timp de 2 secunde pentru opri aparatul.
2. Deschideți ușa aparatului.
3. Scoateți rufele.
4. Închideți ușa aparatului.

Cauzele posibile care conduc la obținerea unor rezultate nesatisfăcătoare la uscare:

- Setări inadecvate pentru nivelul implicit de uscare. Consultați capitolul *Reglarea umidității finale dorite*
- Temperatura camerei este prea scăzută sau prea ridicată. Temperatura optimă a camerei este între 18°-25°C.



Lăsați ușa puțin deschisă după fiecare ciclu pentru a evita umiditatea.

## 11. SFATURI UTILE

### 11.1 Recomandări ecologice



Încărcarea tamburului până la capacitatea maximă indicată pentru programele respective va contribui la economisirea energiei.



- Centrifugați bine rufele înainte de uscare.
- Nu depășiți greutatea încărcăturii specificate în capitolul programe.
- Curățați filtrul după fiecare ciclu de uscare.
- Nu folosiți balsam de rufe pentru a spăla și a usca. În uscător, rufele devin moi automat.
- Apa din containerul de apă poate fi folosită la călcatul hainelor. Mai întâi trebuie să filtrați apa pentru a elimina fibrele textile rămase (se poate folosi un simplu filtru de cafea).
- Lăsați libere întotdeauna fantele pentru fluxul de aer din partea de jos a aparatului.
- Asigurați un flux de aer bun în locul instalării aparatului.

## 12. ÎNGRIJIREA ȘI CURĂȚAREA

### 12.1 Programul de curățare periodică

Curățarea periodică ajută la extinderea duratei de viață a aparatului.

Programul orientativ de curățare periodică:

Curățarea filtrului	Când indicatorul  se aprinde intermitent.
Goliți recipientul pentru apă	Când indicatorul  se aprinde intermitent.
Curățarea condensatorului	Când indicatorul  se aprinde intermitent.
Curățarea senzorului de umiditate	De cel puțin 3 sau 4 ori pe an
Curățarea tamburului	La fiecare două luni
Curățarea panoului de comandă și a carcasei	La fiecare două luni
Curățarea fanțelor pentru fluxul de aer	La fiecare două luni

Dacă aparatul nu este utilizat o perioadă lungă de timp, scoateți-l din priză.

Următoarele paragrafe explică modul în care se curăță fiecare piesă.

### 12.2 Îndepărtarea articolelor străine



Înainte de a rula ciclul de uscare, asigurați-vă că buzunarele sunt goale și toate elementele desfăcute sunt încheiate. Consultați secțiunea „Pregătirea rufelor”.

Îndepărtați toate obiectele străine pe care este posibil să le găsiți în tambur după ciclul de uscare (de exemplu, capse din metal, nasturi, monede etc.).

### 12.3 Curățarea filtrului

La sfârșitul fiecărui ciclu, simbolul  *filter* se aprinde pe afișaj și trebuie să curățați filtrul.



Filtrul colectează scamele din timpul ciclului de uscare.



Pentru cea mai bună performanță la uscare, curățați regulat filtrul. Filtrul înfundat determină un ciclu de uscare mai lung și, în consecință, creșterea consumului de energie. Curățați filtrul manual. Dacă este necesar, utilizați un aspirator.

#### ATENȚIE!

La curățarea filtrelor, scamele trebuie aruncate în coșul de gunoi și nu trebuie evacuate prin scurgere pentru a evita dispersia microplasticului în sistemul de apă uzată.

1. Deschideți ușa. Scoateți filtrul.

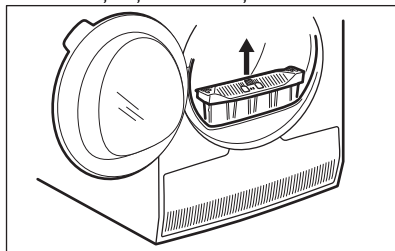

2. Împingeți cârligul pentru a deschide filtrul.

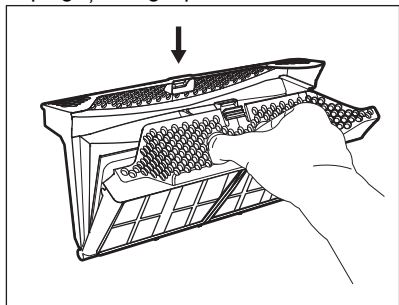

3. Adunați scamele cu mâna din ambele părți interne ale filtrului.

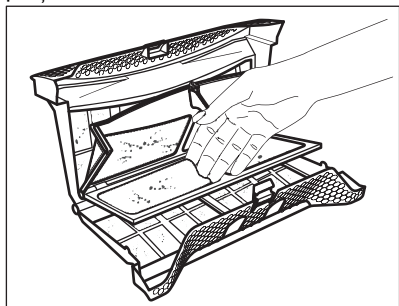

Aruncați scamele la gunoi.

4. Dacă este necesar, curățați filtrul cu un aspirator. Închideți filtrul.  
5. Dacă este necesar, înlăturați scamele din suportul pentru filtru și garnitură. Puteți utiliza un aspirator. Puneți filtrul înapoi în suportul său.

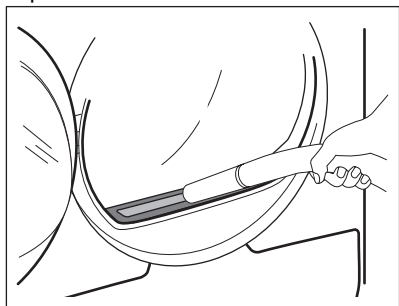

## 12.4 Golirea recipientului de apă

Goliți containerul de apă condensată după fiecare ciclu de uscare.

În cazul în care containerul de apă condensată este plin, programul se oprește automat. Simbolul  *water container* se aprinde pe afișaj și trebuie să goliți containerul de apă.

Pentru a goli containerul de apă:

1. Scoateți recipientul pentru apă ținându-l într-o poziție orizontală.

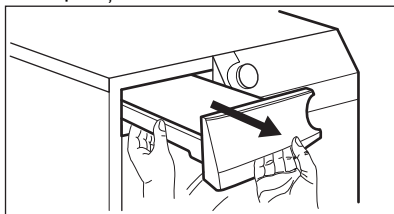

2. Scurgeți apa într-un bazin sau într-un recipient echivalent.

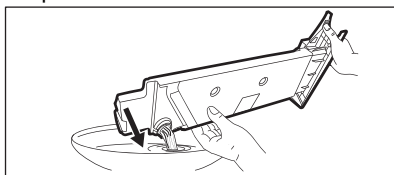

3. Puneți recipientul pentru apă înapoi în poziție.  
4. Pentru a continua programul, apăsați butonul  Start/Pause.

## 12.5 Curățarea condensatorului

Dacă simbolul  *heat exchanger* se aprinde intermitent pe afișaj, inspectați condensatorul și compartimentul său. Dacă este murdar, curățați-l. Faceți o verificare cel puțin o dată la 6 luni.

### AVERTISMENT!

Nu atingeți suprafața metalică cu mâinile goale. Pericol de vătămare! Purați mănuși de protecție. Curățați cu atenție pentru a evita deteriorarea suprafeței metalice.

### **⚠ ATENȚIE!**

Nu utilizați un aspirator cu accesoriu dur pentru a îndepărta scamele din condensator. Acest lucru poate deteriora nervurile condensatorului, ceea ce duce la o performanță mai redusă a aparatului și la o durată mai mare de uscare.

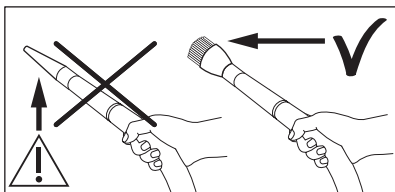

Pentru inspecție:

1. Deschideți ușa. Scoateți filtrul.

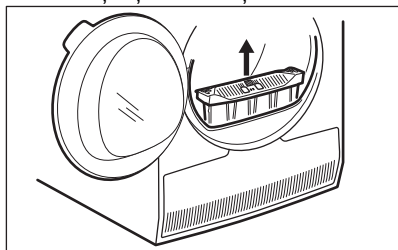

2. Deschideți capacul condensatorului.

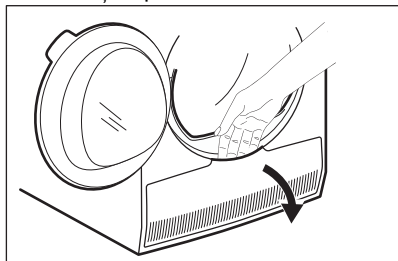

3. Răsuciți maneta pentru a debloca capacul condensatorului.

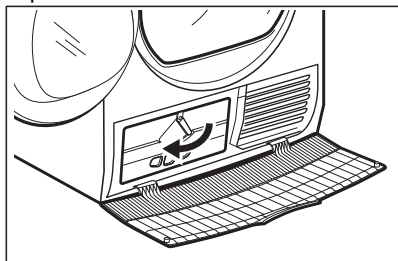

4. Coborâți capacul condensatorului.

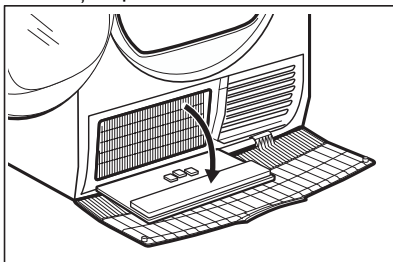

5. Dacă este necesar, îndepărtați scamele din condensator și compartimentul său. Puteți utiliza un aspirator cu accesoriu cu perie.

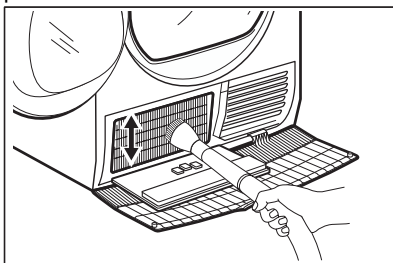

6. Închideți capacul condensatorului.
7. Rotiți maneta până când face un clic.
8. Puneți filtrul la loc.

## **12.6 Curățarea senzorului de umiditate**

### **⚠ ATENȚIE!**

Pericol de deteriorare a senzorului de umiditate. Nu folosiți substanțe abrazive sau bureți de sârmă pentru a curăța senzorul.

Pentru a avea cele mai bune rezultate la uscare, aparatul este echipat cu un senzor metallic de umiditate. Acesta este amplasat pe partea internă a zonei ușii.

O dată cu utilizarea, suprafața senzorului se poate murdări ceea ce afectează performanțele la uscare.

Recomandăm curățarea senzorului de cel puțin 3 sau 4 ori pe an sau dacă observați o scădere a performanțelor la uscare.

Pentru curățare, folosiți partea mai dură a unui burete de vase și puțin oțet sau detergent de vase.

Pentru curățarea senzorului:

1. Deschideți ușa de încărcare.
2. Curățați suprafețele senzorului de umiditate ștergând de mai multe ori suprafața metalică.

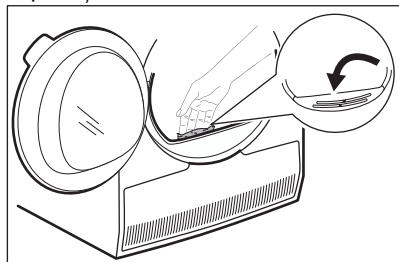

## 12.7 Curățarea tamburului

### ⚠ AVERTISMENT!

Scoateți din priză aparatul înainte de a-l curăța.

Folosiți un detergent cu săpun neutru pentru a curăța suprafața interioară a tamburului și

ridicătoarele tamburului. Uscați suprafețele curățate cu o lavetă moale.

### ⚠ ATENȚIE!

Nu folosiți substanțe abrazive sau bureți de sârmă pentru a curăța tamburul.

## 12.8 Curățarea panoului de comandă și a carcasei

Folosiți un detergent cu săpun neutru pentru a curăța panoul de comandă și carcasa.

Pentru curățare, folosiți o lavetă umedă. Uscați suprafețele curățate cu o lavetă moale.

### ⚠ ATENȚIE!

Nu folosiți agenți de curățare speciali pentru mobilă sau agenți de curățare care pot produce coroziune.

## 12.9 Curățarea fanțelor pentru fluxul de aer

Utilizați un aspirator pentru a scoate scamele din fanțele pentru fluxul de aer.

# 13. DEPANARE

### ⚠ AVERTISMENT!

Consultați capitolul privind Siguranța

## 13.1 Coduri de eroare

Aparatul nu pornește sau se oprește în timpul funcționării.

Mai întâi încercați să găsiți o soluție la problemă (consultați tabelul). Dacă problema persistă, contactați Centrul de service autorizat.

### ⚠ AVERTISMENT!

Dezactivați aparatul înainte de a efectua orice verificare.





**În cazul unor probleme grave, semnalele acustice intră în funcțiune, afișajul prezintă un cod de eroare și butonul ▶|| Start/Pause ar putea clipi permanent:**





Cod de eroare	Cauză posibilă	Soluție
E50	Motorul aparatului este supraîncărcat. Sunt prea multe rufe sau rufe blocate în tambur.	Programul nu a fost finalizat. Scoateți rufele din tambur, setați programul și reporniți ciclul.
E90 sau E91	Defect intern. Nu există comunicare între elementele electronice ale aparatului.	Programul nu s-a încheiat în mod corespunzător sau aparatul s-a oprit prea devreme. Oprii și porniți din nou aparatul. Dacă codul de eroare apare din nou, contactați Centrul de service autorizat.
EH0	Sursa de alimentare nu este stabilă.	Când aparatul afișează <b>EH0</b> , așteptați până când sursa principală de alimentare este stabilă și apoi apăsați pe „Start” (Pornire). Dacă aparatul a întrerupt ciclul fără nicio indicație, apăsați butonul de pornire a ciclului. Dacă avertismentul apare din nou, verificați integritatea cablului de alimentare/a prizei sau sursa principală de alimentare.

Dacă afișajul prezintă alte coduri de eroare, dezactivați și activați aparatul. Dacă problema persistă, contactați Centrul de service autorizat.

În cazul altor probleme cu uscătorul de rufe, consultați tabelul de mai jos pentru posibile soluții.

## 13.2 Depanare

Problemă	Cauză posibilă	Soluție
Uscătorul de rufe nu funcționează.	Uscătorul de rufe nu este conectat la priză.	Conectați-l la priză. Verificați siguranța din cutia de siguranțe (instalația locuinței).
	Ușa este deschisă.	Închideți ușa.
	Butonul  On/Off nu a fost apăsat.	Apăsați butonul  On/Off.
	Butonul  Start/Pause nu a fost atins.	Atingeți butonul  Start/Pause.
	Aparatul este în modul repaus.	Apăsați butonul  On/Off.

Problemă	Cauză posibilă	Soluție
Rezultate nesatisfăcătoare la uscare.	Selectarea incorectă a programului.	Selectați un program adecvat. <b>1)</b>
	Filtrul este înfundat.	Curățați filtrul. <b>2)</b>
	Opțiunea  Dryness Level a fost setată la  iron dry. <b>3)</b>	Modificați opțiunea  Dryness Level la un nivel mai ridicat.
	Încălzirea a fost prea mare.	Nu depășiți dimensiunea maximă a încălzirii.
	Fantele pentru fluxul de aer sunt înfundate.	Curățați fantele pentru fluxul de aer din partea de jos a aparatului.
	Există puțină mizerie pe senzorul de umiditate din tambur.	Curățați suprafața frontală a tamburului.
	Nivelul de uscare nu a fost setat la nivelul dorit.	Reglați nivelul de uscare. <b>4)</b>
	Condensatorul este înfundat.	Curățați condensatorul. <b>2)</b>
Ușa nu se închide	Filtrul nu este fixat.	Puneți filtrul în poziția corectă.
	Sunt prinse rufe între ușă și garnitură.	Scoateți articolele blocate și închideți ușa.
Nu puteți schimba programul sau opțiunea.	După pornirea ciclului nu mai este posibilă schimbarea programului sau a opțiunii.	Oprii și reporniți uscătorul de rufe. Modificați programul sau opțiunea, după caz.
Nu puteți selecta o opțiune. Este emis un semnal acustic.	Opțiunea pe care ați încercat să o selectați nu este disponibilă pentru programul selectat.	Oprii și reporniți uscătorul de rufe. Modificați programul sau opțiunea, după caz.
O durată neașteptată apare pe afișaj.	Durata de uscare este calculată în funcție de dimensiunea încălzirii și de nivelul de umiditate.	Acest lucru se face automat – aparatul funcționează corect.
Un program este inactiv.	Recipientul pentru apă este plin.	Goliți recipientul pentru apă, apăsați butonul  Start/Pause. <b>2)</b>
	Dimensiunea încălzirii este mică.	Selectați un program cu durată. Valoarea duratei trebuie să fie corespunzătoare încălzirii. Pentru a usca un singur articol sau o cantitate mică de rufe, vă recomandăm durate mai scurte de uscare.
Ciclul de uscare este prea scurt.	Rufele sunt prea uscate.	Selectați un program cu durată adecvată sau un nivel mai ridicat de uscare (de ex.,  extra dry)

Problemă	Cauză posibilă	Soluție
	Filtrul este înfundat.	Curățați filtrul.
	Încărcătura este prea mare.	Nu depășiți dimensiunea maximă a încărcăturii.
Ciclul de uscare este prea lung <sup>5)</sup>	Rufele nu au fost centrifugate suficient.	Centrifugați rufele bine în mașina de spălat rufe.
	Temperatura camerei este foarte scăzută sau foarte ridicată – nu constituie o defecțiune a aparatului.	Asigurați o temperatură a camerei mai mare decât +5 °C și mai mică decât +35 °C. Temperatura optimă a camerei la care se obțin cele mai bune rezultate de uscare este în intervalul 18 °C – 25 °C.

1) Respectați descrierea programului — consultați capitolul PROGRAME.

2) Consultați capitolul *ÎNGRIJIREA ȘI CURĂȚAREA*.

3) Numai pentru uscătoarele cu opțiunea Dryness Level.

4) Consultați capitolul SFATURI UTILE.

5) Notă: După maximum 6 ore, ciclul de uscare se încheie automat.

### 13.3 Cauzele posibile care conduc la obținerea unor rezultate nesatisfăcătoare la uscare:

- Filtrul este înfundat. Filtrul înfundat face uscarea ineficientă.
- Fantele pentru fluxul de aer sunt înfundate.
- Senzorul de umiditate este murdar.

- Tamburul este murdar.
- Setări inadecvate pentru nivelul implicit de uscare. Consultați capitolul *Reglarea umidității finale dorite*
- Temperatura camerei este prea scăzută sau prea ridicată. Temperatura optimă a camerei este între 18°-25°C.

## 14. VALORI DE CONSUM

### 14.1 Introducere



Manualul utilizatorului prezintă eticheta energetică UE și designul ecologic: Reg. (UE) 2023/2534 care se referă la clasele de Eficiență energetică de pe eticheta energetică de la **A la G**.



Codul QR de pe eticheta energetică furnizată împreună cu aparatul oferă un link web către informațiile referitoare la performanța aparatului aflate în baza de date EPREL a UE. Păstrați eticheta energetică pentru referință împreună cu manualul utilizatorului și toate celelalte documente furnizate împreună cu acest aparat. Aceleași informații pot fi găsite în EPREL folosind linkul <https://eprel.ec.europa.eu> împreună cu numele modelului și numărul de produs pe care le găsiți pe plăcuța cu date tehnice a aparatului. Consultați capitolul „Descrierea produsului” pentru amplasarea plăcuței cu date tehnice.

## 14.2 Legendă

<b>kg</b>	Încărcătura de rufe.	<b>rpm</b>	Centrifugare la
<b>kWh</b>	Consum de energie.		
<b>hh:mm</b>	Durata programului:		
<b>%</b>	Umiditatea inițială la sfârșitul fazei de centrifugare și umiditatea finală dorită la sfârșitul programului de uscare. Cu cât rotația este mai mare, cu atât zgomotul la centrifugare este mai mare, dar umiditatea inițială și consumul de energie la uscarea rufelor sunt mai mici.		

## 14.3 Conform Reg. (UE) 2023/2533 și Reg. (UE) 2023/2534.



Valorile declarate sunt obținute în condiții de laborator conform standardelor corespunzătoare. Diferiți parametri pot modifica datele, de exemplu: cantitatea de rufe, tipul de rufe și condițiile ambientale. Conținutul inițial de umiditate al rufelor, tipul de apă, tensiunea de alimentare și modificarea setării implicite a unui program pot afecta, de asemenea, consumul de energie, durata programului de uscare și umiditatea finală.

Programul	Încărcătură (kg)	Centrifugare la (rpm)	Umiditate inițială (%)	Temp de uscare (h:mm)	Consum de energie (kWh)	Umiditate finală dorită (%)
Eco 1)	8,0	1000	60	2:55	1,49	0,0
Eco 1)	4,0	1000	60	1:45	0,81	0,0

1) Acesta este programul de referință utilizat pentru a evalua conformitatea cu Reglementările privind proiectarea ecologică și etichetarea energetică din UE, cu Reg. (UE) 2023/2533 și Reg. (UE) 2023/2534. Acest program poate usca rufe din bumbac de la un conținut inițial de umiditate al încărcăturii de 60 % până la un conținut final de umiditate dorit al încărcăturii de 0 %.

### Consumul de curent în diferite moduri

Consum de putere în modul oprit (W)	Consum de putere în modul oprit (W)	Pornire întârziată (W)
0,05	0,05	4,00

Tempul până la modul Off/Standby este de maximum 15 minute.

## 14.4 Programe des întâlnite



Aceste valori au rol exclusiv orientativ..

Program	Încărcătură (kg)	Centrifugare la (rpm)	Umiditate inițială (%)	Timp de uscare (h:mm)	Consum de energie (kWh)	Umiditate finală dorită (%)
Cottons extra dry	8,0	1000	60	3:41	1,87	-3,0
Cottons extra dry	4,0	1000	60	2:29	1,16	-3,0
Cottons iron dry	8,0	1000	60	2:05	1,05	12,0
Cottons iron dry	4,0	1000	60	1:31	0,70	12,0
Synthetics extra dry	4,0	1200	40	1:46	0,75	0,0
Synthetics cupboard dry	4,0	1200	40	1:11	0,51	1,0
Synthetics iron dry	4,0	1200	40	0:51	0,37	12,0
Delicates	2,0	1100	55	1:28	0,61	0,0

## 15. INFORMAȚII PRIVIND MEDIUL

Reciclați materialele marcate cu simbolul . Pentru a recicla ambalajele, acestea trebuie puse în containerele corespunzătoare. Ajuțați la protejarea mediului înconjurător și a sănătății umane reciclând deșeurile de aparate electrice și electronice. Nu aruncați

aparatele marcate cu simbolul  împreună cu deșeurile menajere. Returnați produsul la unitatea locală de reciclare sau contactați administrația locală.

## Добро дошли у АЕГ! Хвала што сте изабрали наш уређај.



У тежњи да постигнемо еколошку одрживост, смањујемо количину папира и пружамо комплетна корисничка упутства у електронском облику. Комплетно корисничко упутство можете погледати на [aeg.com/manuals](http://aeg.com/manuals)



Погледајте савете за коришћење, брошуре и информације за решавање проблема, сервисирање и поправку на [aeg.com/support](http://aeg.com/support)



Купите прибор, потрошни материјал и оригиналне резервне делове за свој уређај на [aeg.com/shop](http://aeg.com/shop)

Задржано право измена.

## САДРЖАЈ

1. БЕЗБЕДНОСНЕ ИНФОРМАЦИЈЕ.....	115
2. БЕЗБЕДНОСНА УПУТСТВА.....	119
3. ОПИС ПРОИЗВОДА.....	122
4. ТЕХНИЧКИ ПОДАЦИ.....	123
5. КОМАНДНА ТАБЛА.....	124
6. PROGRAM.....	126
7. ОПЦИЈЕ.....	128
8. ПОДЕШАВАЊА.....	129
9. ПРЕ ПРВЕ УПОТРЕБЕ.....	130
10. СВАКОДНЕВНА УПОТРЕБА.....	131
11. НАПОМЕНЕ И САВЕТИ.....	134
12. НЕГА И ЧИШЋЕЊЕ.....	135
13. РЕШАВАЊЕ ПРОБЛЕМА.....	138
14. ВРЕДНОСТИ ПОТРОШЊЕ.....	141
15. ЕКОЛОШКА ПИТАЊА.....	143

## 1. ⚠ БЕЗБЕДНОСНЕ ИНФОРМАЦИЈЕ



Пре него што започнете са инсталацијом и коришћењем овог уређаја, пажљиво прочитајте приложено упутство.

Произвођач није одговоран за било какве повреде или штету које су резултат неисправне инсталације или употребе. Чувајте упутство за употребу на безбедном и приступачном месту за будуће коришћење, и преузмите пуну верзију доступну на мрежи.



Упозорење: Ризик од пожара/Запаљиви материјали.

Уређај садржи запаљив гас пропан (R290), који је веома повољан по животну средину. Држите изворе ватре и паљења даље од уређаја. Водите рачуна да не оштетите коло расхладног средства које садржи пропан.

## 1.1 Безбедност деце и осетљивих особа

### УПОЗОРЕЊЕ!

Постоји ризик од гушења, повреда или трајног инвалидитета.

- Овај уређај могу да користе деца старија од 8 година и особе са смањеним физичким, чулним или менталним способностима, као особе којима недостају искуство и знање, уколико им се обезбеди надзор или им се дају упутства у вези са употребом уређаја на безбедан начин и уколико схватају могуће опасности. Децу млађа од 8 година, као и особе са веома тешким и сложеним инвалидитетом, треба држати даље од уређаја, осим ако су под сталним надзором.
- Немојте да дозволите деци да се играју уређајем.
- Држите сву амбалажу даље од деце и одложите је на одговарајући начин.
- Детерџенте држите ван домашаја деце.
- Децу и кућне љубимце држите подаље од уређаја док су његова врата отворена.
- Ако овај апарат има уређај за безбедност деце, треба га активирати.
- Деца не смеју да обављају чишћење и корисничко одржавање уређаја без надзора.

## 1.2 Опште мере безбедности

- Овај уређај се користи само за сушење веша домаћег типа који се може сушити машински.
- Немојте да користите функцију сушења ако је веш упрљан индустријским хемикалијама.

- Овај уређај је намењен за употребу у једном домаћинству у затвореним просторима.
- Уређај се може користити у канцеларијама, хотелским собама, пансионима, сеоским туристичким домаћинствима и сличним објектима за смештај где употреба не превазилази (просечан) ниво потрошње по домаћинству.
- Немојте да мењате спецификацију овог уређаја.
- Ако поврх машине за прање веша стављате машину за сушење веша, у ту сврху користите опрему за слагање. Комплет за слагање, који се може наћи код овлашћеног продавца, може се користити само са уређајем наведеним у упутству приложеном уз овај прибор. Пажљиво прочитајте пре инсталације (погледајте упутство за употребу комплекта).
- Уређај може да се инсталира самостално или испод кухињских елемената са одговарајућим простором (погледајте брошуру за инсталирање).
- Немојте инсталирати уређај иза врата која се закључавају, клизних врата нити врата са шарком на супротној страни, која би онемогућила да се врата уређаја отворе до краја.
- Обезбедите циркулацију ваздуха између уређаја и пода. Отвори за вентилацију у постољу не смеју бити заклоњени тепихом, простирком или било каквом подном облогом.
- УПОЗОРЕЊЕ: Уређај не сме да се напаја путем екстерног уређаја за укључивање као што је тајмер нити да буде повезан на коло које се редовно укључује и искључује путем струје.
- Прикључите главни кабл за напајање на зидну утичницу тек на крају поступка инсталације. Уверите се да је после постављања уређаја струјни утикач доступан.
- УПОЗОРЕЊЕ: Немојте да инсталирате уређај у окружењу у којем нема размене ваздуха.

- Уређај садржи запаљив гас пропан (R290), који је веома повољан по животну средину. Држите изворе ватре и паљења даље од уређаја. Водите рачуна да не оштетите коло расхладног средства које садржи пропан.
- УПОЗОРЕЊЕ: Не дозволите зачепљивање вентилационих отвора на кућишту уређаја или уградног елемента.
  - УПОЗОРЕЊЕ: Немојте оштетити коло расхладно средства.
  - УПОЗОРЕЊЕ: Не дирајте приступачне металне лопатице кондензатора голим рукама. Ризик од повреде. Носите заштитне рукавице.
  - Уколико је кабл за напајање оштећен, њега мора да замени произвођач, одговарајући овлашћени сервисни центар или лица сличне квалификације, како би се избегла електрична опасност.
  - Не прекорачујте максималну количину веша од 8,0 kg.
  - Очистите отпала влакна или труње од амбалаже које се накупило око уређаја.
  - Уређај немојте пуштати у рад без филтера. Филтер за отпала влакна очистите пре или после сваког коришћења.
  - Немојте да сушите неопране ствари у машини за сушење веша.
  - Ствари које су запрљане супстанцама као што су уље за кување, ацетон, алкохол, бензин, керозин, средства за уклањање флека, терпентин, восак и средства за уклањање воска требало би да се оперу у топлој води са додатном количином детерџента пре сушења у машини.
  - Ствари као што су сунђераста гума (пена од латекса), капе за туширање, водоотпорни материјали, комади и одећа који су постављени гумом или јастуци пуњени ватом од сунђерасте гуме не смеју да се суше у машини за сушење веша.

- Водите рачуна да се веш не заглави између врата уређаја и гумене заптивке на вратима.
- Фабрички омекшивачи или слични производи морају се користити искључиво како је наведено у упутству произвођача.
- Уклоните све ствари из предмета који би могли бити извор пожара, као што су упаљачи или шибице.
- **УПОЗОРЕЊЕ:** Никада не заустављајте машину за сушење веша пре краја циклуса сушења; у случају да то урадите, брзо уклоните све ствари и распоредите их тако да се топлота распореди.
- Пре било каквог поступка одржавања уређаја, искључите га и извадите утикач кабла за напајање из зидне утичнице.

## 2. БЕЗБЕДНОСНА УПУТСТВА

### 2.1 Монтажа



Упозорење: Ризик од пожара/ Запаљиви материјали.

- Уклоните комплетну амбалажу.
- Немојте да инсталирате или користите оштећен уређај.
- Придржавајте се упутстава за монтирање које сте добили уз уређај.
- Немојте да инсталирате уређај у окружењу у којем нема размене ваздуха Уређај садржи запаљив гас пропан (R290), који је веома повољан по животну средину. Држите изворе ватре и паљења даље од уређаја. Водите рачуна да не оштетите коло расхладног средства које садржи пропан.
- Увек водите рачуна приликом померања уређаја зато што је тежак. Увек користите заштитне рукавице и затворену обућу.
- Немојте да инсталирате или користите уређај тамо где температура може да буде нижа од 5 °C или виша од 35 °C.
- Област пода на којој ће уређај бити монтиран мора бити равна, стабилна, отпорна на топлоту и чиста.

- Приликом премештања, уређај увек мора да стоји вертикално.
- Када се уређај постави у стални положај, уз помоћ либеле проверите да ли је правилно нивелисан. Ако није, подесите ногице док се не изнелише.

### 2.2 Прикључење на електричну мрежу



#### **УПОЗОРЕЊЕ!**

Ризик од пожара и струјног удара.

- Прикључите главни кабл за напајање на зидну утичницу тек на крају инсталације. Водите рачуна да постоји приступ мрежном утикачу након инсталације.
- **УПОЗОРЕЊЕ:** Овај уређај је предвиђен за монтажу/прикључивање на проводник уземљења зграде.
- Уверите се да су параметри на плочици са техничким карактеристикама компатибилни са одговарајућим параметрима електричне мреже за напајање.
- Увек користите прописно уграђену утичницу са заштитом од струјног удара.

- Немојте да користите адаптере са више утичница и продужне каблове.
- Не вуците кабл за напајање како бисте искључили уређај. Кабл искључите тако што ћете извући утикач из утичнице.
- Немојте додиривати кабл за напајање нити мрежни утикач влажним рукама.

## 2.3 Употреба

### УПОЗОРЕЊЕ!

Постоји ризик од струјног удара, пожара, опекотина или оштећења уређаја.

- Овај уређај је намењен само за кућну употребу (у затвореном простору).
- Немојте да сушите оштећене (подеране, излизане) предмете које садрже поставу или испуне.
- Ако је веш опран средством за уклањање мрља, покрените додатни циклус испирања пре него што започнете циклус сушења.
- Сушите искључиво тканине који су погодне за сушење у овом уређају. Пратите инструкције за чишћење на етикети веша.
- Кондензовану воду/дестиловану воду из уређаја немојте пити, нити од ње припремати храну. Може да изазове здравствене проблеме код људи и кућних љубимаца.
- Немојте сести ни стати на отворена врата уређаја.
- У уређају немојте сушити мокар веш из ког капље вода.

## 2.4 Нега и чишћење

### УПОЗОРЕЊЕ!

Постоји ризик од повреде или оштећења уређаја.

- Немојте користити млаз воде или пару за чишћење уређаја.
- Уређај очистите влажном меком крпом. Користите искључиво неутралне детерџенте. Немојте користити абразивне производе, абразивне јастучиће за чишћење, раствараче или металне предмете.

- Будите пажљиви када чистите уређај да бисте спречили оштећење система за хлађење.
- Приликом чишћења филтера, одложите влакна у канту за смеће како бисте спречили улазак микропластике у водоводни систем.

## 2.5 Компресор

### УПОЗОРЕЊЕ!

Постоји ризик од оштећења уређаја.

- Компресор и систем компресора у машини за сушење веша пуне се посебним средством које не садржи флуоро-хлороугљоводонике. Овај систем мора да буде чврст. Оштећење система може изазвати цурење.

## 2.6 Сервисирање

- Ради оправке уређаја обратите се овлашћеном сервисном центру. Користите само оригиналне резервне делове.
- Имајте на уму да самостална или нестручна поправка може угрозити безбедност и поништити гаранцију.
- Следећи резервни делови доступни су најмање 10 година након што је модел прекинут: заптивке, прекидачи и дугмад, пумпа кондензатора, браве на вратима, мотори и четкице мотора, преноси између мотора и бубња, вентилатор и точкови вентилатора, бубњеви и лежајеве, цеви за воду и сродна опрема укључујући црева, вентиле и филтере, каблове и утичнице, штампане плоче, електронски дисплеји, термостати и сензори температуре, ажурирања софтвера (укључујући софтвер за ресетовање), опруге, грејачи и грејни елементи, електрични осигурачи (засебни или у групи), кондензатор мотора, ременица за затезање, помоћни ваљак, врата, заптивке на вратима, браве на вратима, склопови за закључавање врата и шарке, филтери за влакна, филтери за ваздух, пластични периферни уређаји, резервоар кондензатора. Трајање тог периода може бити дуже у вашој

земљи. За више информација посетите наш веб-сајт.

- Имајте на уму да су неки од ових резервних делова доступни само стручним сервисерима и да не одговарају сви резервни делови свим моделима.
- Када се ради о сијалицама унутар производа и резервних делова, сијалице које се продају засебно: Ове сијалице су намењене да издрже екстремне физичке услове у кућним апаратима, као што су температура, вибрације, влага, или су намењене да сигнализирају информације о радном стању уређаја. Нису предвиђене за употребу у другим уређајима и нису погодне за осветљавање просторија у домаћинству.

## 2.7 Одлагање



### УПОЗОРЕЊЕ!

Опасност од повређивања или гушења.



Упозорење: Опасност од пожара / Опасност од материјалне штете и оштећења уређаја.

- Искључијте уређај из електричног напајања и са довода за воду.
- Исеците мрежни електрични кабл на месту које је близу уређаја и одложите га.
- Овај уређај садржи запаљиви гас (R290). Обратите се општинским органима да бисте сазнали како да правилно одложите уређај у отпад.
- Уклоните ручицу од врата да бисте спречили да се деца или кућни љубимци заглаве у бубњу.
- Одложите апарат у складу са важећим прописима за одлагање отпада од електричних и електронских уређаја (WEEE).

### 3. ОПИС ПРОИЗВОДА

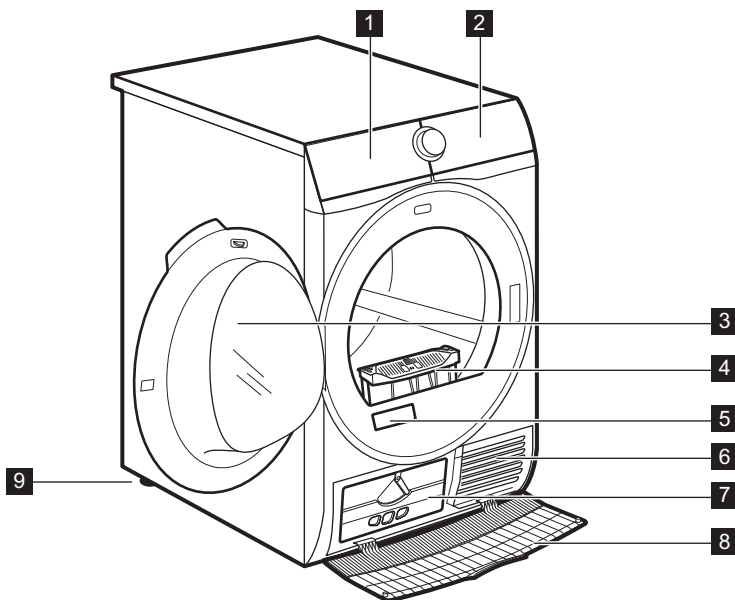

- 1 Резервоар за воду
- 2 Командна табла
- 3 Врата уређаја
- 4 Филтер
- 5 Пластица са техничким карактеристикама и QR кођ
- 6 Прорези за проток ваздуха
- 7 Поклопац кондензатора

- 8 Поклопац кондензатора
- 9 Подесиве ножице



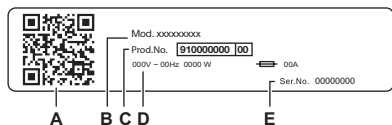

Ради лакшег убацивања веша или постављања уређаја, врата могу да се преокрену (погледајте посебну брошуру).



Подаци са плочице са техничким карактеристикама:

- A. QR кођ
- B. назив модела
- C. број производа
- D. електричне карактеристике
- E. серијски број

Скенирајте QR кођ на уређају да бисте регистровали производ и искористили га на најбољи начин.

-  Прочитајте спецификације вашег уређаја, документацију и чланке о томе како да користите најбоље функције (Упутство за употребу је такође доступно на [aeg.com/manuals](http://aeg.com/manuals) )
-  Добијајте савете о коришћењу, решавању проблема, информације о сервису и поправци (такође доступно на [aeg.com/support](http://aeg.com/support) )
-  Купите прибор, потрошну робу и оригиналне резервне делове за ваш уређај (такође доступно на [aeg.com/shop](http://aeg.com/shop) )

### 3.1 Прикључење на електричну мрежу

На крају монтаже прикључите главни кабл за напајање у зидну утичницу.

Плоча са техничким карактеристикама и поглавље „Технички подаци“ наводе потребне електричне карактеристике. Проверите да ли су компатибилне са мрежним напајањем.

Проверите да ли ваша кућна електроинсталација може да издржи максимално потребно оптерећење, узимајући у обзир и све друге уређаје који могу бити у употреби.

**Прикључите уређај на уземљену утичницу.**

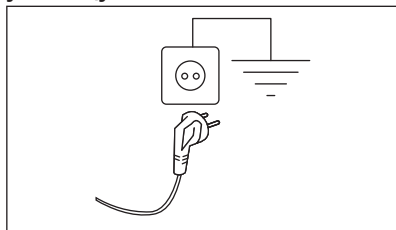

Кабл за напајање мора бити лако доступан након монтаже уређаја.

Обратите се нашем овлашћеном сервисном центру за било какве електричне радове потребне за монтажу овог уређаја.

Произвођач не прихвата никакву одговорност за оштећења или повреде настале услед непоштовања горенаведених мера предострожности.

## 4. ТЕХНИЧКИ ПОДАЦИ

Висина x ширина x дубина	85,0 x 59,6 x 66,3 cm
Максимална дубина код отворених врата уређаја	110,8 cm
Максимална ширина код отворених врата уређаја	95,8 cm
Подесива висина	85,0 cm (+ 1,5 cm – регулација стопала)
Запремина бубња	118 l
Максимална количина веша за прање	<b>8,0 kg</b>
Напон	230 V

Фреквенција	50 Hz
Акустична емисија буке у ваздуху за циклус сушења Еко програма при максималној количини веша	67 dB(A)
Укупна снага	700 W
Примена	Домаћинство
Дозвољена температура просторије	Од +5°C до +35°C
Заштитни омотач пружа заштиту од продирања чврстих честица и влаге, изузев на местима на којима опрема под ниским напоном нема заштиту од влаге	<b>IPX4</b>
Ознака гаса за фрижидер	R290
Тежина фрижидера	0,120 kg

## 5. КОМАНДНА ТАБЛА

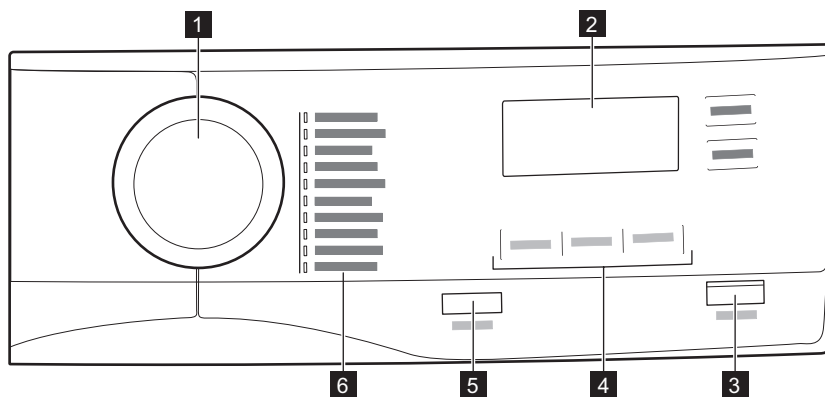

**1** Бирач програма

**2** Дисплеј

**3** Дугме  Start/Pause









**4** Опције

**5**  On/Off дугме са функцијом мале снаге

**6** Програми



## 6. PROGRAM

Program	Количина веша 1)	Својства/Ознака материјала 2)
MixDry	5,0 kg	Осмишљено за рутинско сушење онога што перете без сортирања. Равномерно суши одећу за свакодневно ношење од памука, мешавине памука и синтетике, и синтетике. / 
Eco 3)	8,0 kg	Програм је погодан за сушење мокрог памучног веша и то је најефикаснији програм за сушење памучног веша у смислу потрошње енергије. Ниво осушености није подесив и подразумевано је подешен на <i>airboard dry</i> / спремно за одлагање. / 
Cottons	8,0 kg	Програм за беле и обојене памучне тканине. Подразумевана подешавања су на нивоу сувоће спремности за одлагање. / 
Synthetics	4,0 kg	Мешана одећа која садржи углавном синтетичка влакна попут полиестера, полиамида итд. / 
Delicates	2,0 kg	Препоручује се за генеричке осетљиве тканине као што су вискоза, зрак, акрил и њихове мешавине. / 
Bedlinen XL	4,5 kg	Суши до три комплета постељине одједном. Умањује увртање и запетљавање великих предмета како би се осигурало да свака постељина достигне уједначену сувоћу без влажних тачака. / 
Sportswear	4,0 kg	Суши генеричку спортску одећу направљену од синтетичких влакана, укључујући полиестер, мешавине еластана и полиамид. / 
Duvet	3,0 kg	Обезбеђује правилно сушење унутрашњих делова кроз једноструке или двоструке јоргане, јастуке и тапацирану ћебад. / 
Easy Iron	2,0 kg	Ограничава згужваност мале количине одеће од памучне, синтетичке и мешовите тканине за лако пеглање. Поседује два нивоа сушења: Пеглање оставља одећу благо влажну за пеглање или вешање; Орман у потпуности суши предмете. / 





















Program	Количина веша 1)	Својства/Ознака материјала 2)
Refresh	1,0 kg	<b>Само за суву одећу</b> Кратак циклус на ниској температури који помаже у уклањању мириса из мале количине одеће. Назначено и за суву одећу која је дуго била у одложеном стању. 

1) Максимална тежина се односи на сув веш.

2) За значење ознаке материјала погледајте одељак *СВАКОДНЕВНА УПОТРЕБА: Припрема веша*.

3) Ово је референтни програм се користи за процену усаглашености са британским прописима о еко-дизајну и означавању енергетске ефикасности, Уредбом (ЕУ) 2023/2533 и Уредбом (ЕУ) 2023/2534. Овај програм је у стању да осуши памучни веш од почетног садржаја влаге веша од 60% на циљни коначни садржај влаге веша од 0%.

## 6.1 Избор програма и опција

Програми 1)	Опције		
	 Dryness Level	 + Anti Crease	 Time Dry
MixDry	 	■	■
Eco	 2)	■	
Cottons	  	■	■
Synthetics	  	■	■
Delicates	 2)	■	
Bedlinen XL	  	■	■
Sportswear	 2)	■	
Duvet	 2)	■	
Easy Iron	 	■	
Refresh		■	

1) Заједно са програмом можете да подесите једну или више опција.

2) Подразумевано подешавање

## 7. ОПЦИЈЕ

### 7.1 Dryness Level

Ова опција помаже да се постигне захтевани ниво осушености веша. Можете да изаберете ниво осушености:



спремно за пеглање – ниво **суво за пеглање**



спремно за одлагање – ниво **суво за орман<sup>1)</sup>**



спремно за одлагање – ниво **изузетно суво**

1) Подразумевани избор који је повезан са програмом

### Подешавање циљне коначне влажности





То може бити неопходно с обзиром да на резултате сушења утичу многи услови, нпр. тип воде, напон електричне мреже или температура итд.

#### КАКО ПОСТИЋИ САВРШЕНО СУШЕЊЕ:

1. Покушајте да подесите опције нивоа осушености (погледајте горенаведене опције *Dryness Level*).
2. Ако желите додатно да повећате резултате сушења веша, можете да измените подразумевано подешавање осушености (погледајте доле). Ово подешавање ће деловати на већину програма, осим на програме **Eco**, **Wool**, **Duvet**, **Down Jacket**, **Refresh** ако су доступни на машини.

Да бисте променили подразумевани степен циљане коначне влажности:

1. Укључите уређај.
2. Изаберите 1 од доступних програма.
3. Истовремено додирните и задржите дугмад  **Dryness Level** и  **+ Anti Crease**.







На дисплеју се појављује један од следећих симбола:



 – Максимална осушеност

 – Изузетна осушеност

 – Стандардна осушеност

4. Више пута додирните дугме  **Start/Pause** док не достигнете жељену циљну крајњу влагу.

Dryness Level (осушеност)	Симбол на дисплеју
максимална осушеност	 
сувљи веш	 
стандардно сув веш	 

5. Да бисте меморисали подешавање, истовремено додирните и задржите притиснуту дугмад  **Dryness Level** и  **+ Anti Crease** око 2 секунде.

### 7.2 + Anti Crease

Продужава до 120 минута фазу против гужвања (30 минута) на крају циклуса сушења. Након фазе сушења бубањ се окреће с времена на време како би се спречило гужвање одеће. Веш може да се извади током фазе против гужвања.

### 7.3 End Signal

Звучни сигнал се оглашава:

- на крају циклуса
- на почетку и крају фазе заштите од гужвања.

Звучни сигнал је подразумевано увек укључен. Ову опцију можете да користите за активацију или деактивацију звука.

### 7.4 Time Dry

За: Програми **Cottons**, **Bedlinen XL**, **Synthetics** и **MixDry**. Омogućава корисницима да подесе време сушења од

минималних 10 минута до максималних 2 часа (у кораџима од 10 минута). Када је ова опција на максимуму, индикатор количине веша нестаје.



Циклус траје онолико дуго колико је подешено време сушења, без обзира на количину и ниво осушености веша.

#### ПРЕПОРУЧЕНО ВРЕМЕ СУШЕЊА

до 10 мин дејство само хладног ваздуха (без грејања).

#### ПРЕПОРУЧЕНО ВРЕМЕ СУШЕЊА

10 - 40 мин	додатно сушење за већу сувоћу после претходног циклуса сушења.
> 40 мин	потпуно сушење малих количина веша до 4 kg, добро центрифугираних (>1200 o/min).

### 7.5 🕒 Delay Start



Омогућава да се програм сушења одложи од минимално 30 минута до максимално 20 часова.

## 8. ПОДЕШАВАЊА

### 8.1 Деактивирање индикатора резервоара за воду 🖱️

Индикатор резервоара за воду је подразумевано активиран. \*Он светли на крају циклуса сушења или током овог циклуса ако је резервоар за воду пун. Ако је монтирана опрема за одвођење воде, резервоар се аутоматски празни и индикатор може да се деактивира.

Да бисте деактивирали индикатор:

1. Укључите уређај.
2. Изаберите 1 од доступних програма.
3. Истовремено додирните и задржите притиснуту дугмад + **Anti Crease** и **End Signal**.

Индикатор резервоара за воду: 🖱️ је искључен и појављује се симбол - индикатор резервоара за воду је трајно деактивиран



Да бисте поново активирали индикатор резервоара за воду, поново следите горенаведени поступак. Индикатор резервоара за воду: 🖱️ је укључен и појављује се симбол - индикатор резервоара за воду је трајно активиран

### 8.2 Бројач радних сати

Ова функција даје могућност приказивања укупног времена рада уређаја у часовима, што се рачуна од тренутка када се први пут укључи. Приказано је стварно време рада циклуса (не обухвата паузе или време одложеног старта).

Да би се појавила на дисплеју, пратите следеће кораке:

1. Укључите уређај притиском на дугме **On/Off**.
2. Притисните и задржите дугмад **Dryness Level** и **End Signal** на неколико секунди.
3. Након 3 секунде укупни сати рада уређаја приказани су на дисплеју: нпр. ако је време рада **1276** часова, дисплеј приказује текст **Hr** на 2 секунде, затим **12** на 2 секунде и након тога **76**. Ова вредност се приказује са низом од по две цифре: прве две цифре означавају хиљаде и стотине, а друга две цифре означавају десетине и јединице.

Да бисте изашли из овог режима, притисните било које дугме, окрените дугме за избор у други положај или искључите уређај.

### 8.3 Подразумеване фабричке вредности

Ова функција омогућава враћање на подразумевана подешавања. Сачуване опције и режими рада биће ресетовани.

Да бисте **активирали** ову опцију, обавите следеће:

1. Укључите уређај притиском на дугме **On/Off**.
2. Сачекајте приближно 8 секунди.
3. Притисните и задржите дугмад **Time Dry** и **Delay Start** на неколико секунди.

4. Уређај ће потврдити операцију приказивањем — — —.



Ако овај поступак не ради (до чега може доћи због истека времена или погрешне комбинације тастера), искључите уређај и поновите поступак из почетка.

## 9. ПРЕ ПРВЕ УПОТРЕБЕ



Браве са задње стране бубња аутоматски се уклањају када се машина за сушење активира по први пут. Том приликом може се чути бука.

### За откључавање брава са задње стране бубња:

1. Укључите уређај.
2. Подесите било који програм.
3. Притисните дугме Старт/Пауза. Бубањ почиње да се окреће. Браве са задње стране бубња се аутоматски деактивирају.

### Пре употребе уређаја за сушење предмета:

- Бубањ машине за сушење веша очистите влажном крпом.
- Покрените програм који траје 1 сат са влажним вешом.



На почетку циклуса сушења (првих 3-5 min.) ниво звука може бити нешто виши. Ово се дешава услед активирања компресора. Ово је уобичајено код уређаја које покреће компресор, попут фрижидера и замрзивача.

### 9.1 Необичан мирис

Уређај је чврсто запакован.

Након распакивања производа можете осетити необичан мирис. То је нормално код потпуно нових производа.

Уређај је направљен од више различитих врста материјала који сви заједно могу да стварају необичан мирис.

Током извесног периода коришћења, након неколико циклуса сушења, необичан мирис постепено нестаје.

### 9.2 Бука



У различито време током циклуса сушења могу се чути различити звукови. Ово је потпуно нормално током рада машине.

### Радни компресор.

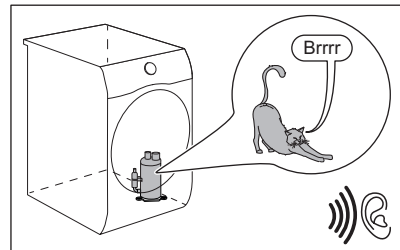

## Ротирајући бубањ.

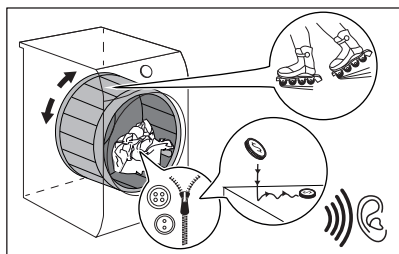

## Радни вентилатор.

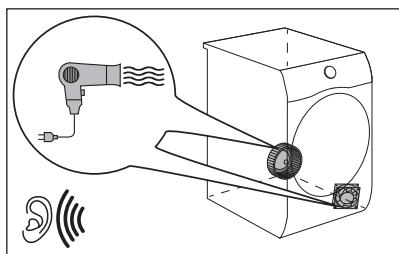

## Радна пумпа и пренос кондензата у резервоар.



# 10. СВАКОДНЕВНА УПОТРЕБА

## 10.1 Припрема веша



Пуњење бубња до максималног капацитета назначеног за одговарајуће програме допринеће уштеди енергије.



Врло често се одећа након циклуса прања потпуно згњечи и запетља. Сушење згњечене и запетљане одеће није ефикасно.

Да бисте се уверили у правилан проток ваздуха и равномерно сушење, препоручује се да протресете одећу и убацујете један по један комад у сушилицу.

Да бисте обезбедили правилан процес сушења:

- Затворите патент затвараче.
- Закопчајте дугмад на јорганским прекривачима.

- Не сушите одрешене кравате и траке (нпр. траке од кецеље). Вежите их пре но што покренете неки програм.
- Уклоните све предмете из џепова.
- Извртите на поставу предмете са унутрашњим слојем направљеним од памука. Памучни слој мора увек да буде окренут ка споља.
- Увек подесите програм који одговара врсти веша који се суши.
- Не стављајте заједно светле и тамне боје.
- Користите програм који је погодан за памучни веш, жерсеј и плетену одећу, како бисте умањили скупљање веша.
- Не прекорачујте максималну количину веша која је наведена у одељку о програмима или приказана на дисплеју.
- Сушите искључиво веш који је погодан за сушење у машини за сушење. Због тога увек погледајте етикету на вешу.
- Не сушите истовремено мале и велике предмете. Мали предмети могу да се заглаве унутар великих и да остану влажни.

- Протресите велике комаде одеће, тканине, пре стављања у сушилицу.

Тако се избегавају влажна места унутар тканине након циклуса сушења.

Ознака материјала	Опис
<input type="checkbox"/>	Веш је предвиђен за сушење у машини за сушење.
<input type="checkbox"/>	Веш је предвиђен за сушење у машини за сушење на већим температурама.
<input type="checkbox"/>	Веш је предвиђен за сушење у машини за сушење само на ниским температурама.
<input checked="" type="checkbox"/>	Веш није предвиђен за сушење у машини за сушење.

## 10.2 Убацавање веша

### ОПРЕЗ

Уверите се да веш није заглављен између врата уређаја и гуменог заптивача.

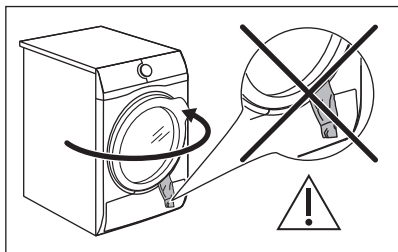

1. Повуците и отворите врата уређаја.
2. Убаците веш, комад по комад.
3. Затворите врата уређаја.

## 10.3 Укључивање уређаја

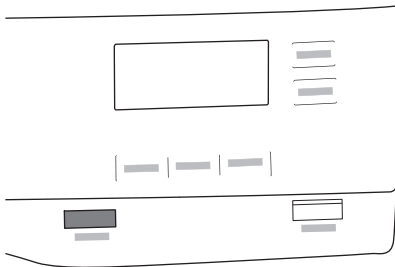

За укључивање уређаја:

Притисните дугме  On/Off.

Ако је уређај укључен, неки индикатори се појављују на дисплеју.

## 10.4 Режим мале снаге

Да би се редуковала потрошња електричне енергије, ова функција аутоматски деактивира уређај:

- Након 5 минута ако не покренете програм.
- Након 5 минута од краја програма или фазе заштите од гужвања.



Када апарат уђе у режим мале снаге, екран и иконе се искључују. Можете поново да их активирате притиском на дугме On/Off.



**Подразумевани, изабрани програм, након поновног активирања из режима мале снаге увек је програм Есо.**

## 10.5 Подешавање програма

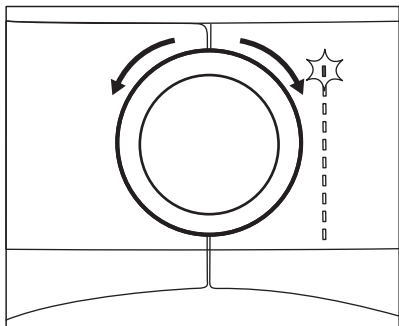

Користите бирач програма да бисте подесили програм.  
На екрану се појављује приближно трајање програма.



Стварно време сушења зависи од врсте веша (количине и састава), температуре просторије и почетне влажности веша након фазе центрифугирања.

## 10.6 Опције

Заједно са програмом можете да подесите једну или више специјалних опција.

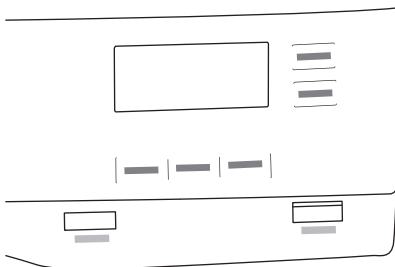



Да бисте активирали или деактивирали опцију, притисните одговарајуће дугме или комбинацију два дугмета.  
Одговарајући симбол се појављује на дисплеју или LED индикатор изнад дугмета светли.

## 10.7 Опција блокаде за безбедност деце

Ако изаберете функцију „Блокада за безбедност деце“, спречавате да се деца играју са уређајем. Опција Child Lock блокира сву додирну дугмад и бирач програма (ова опција не блокира дугме  On/Off).

Можете да активирате опцију Child Lock:

- пре него што додирнете дугме  Start/Pause – уређај не може да се покрене
- пошто додирнете дугме  Start/Pause – програми и избор опција нису доступни.

Активирање опције за безбедност деце:



1. Укључите машину за сушење веша.
2. Изаберите 1 од доступних програма.
3. Додирните и задржите дугме  + Anti Crease око 3 секунде.

На дисплеју се појављује симбол .

4. Да бисте деактивирали блок. за безб. деце, поново притисните дугме изнад док симбол не нестане.

## 10.8 Покретање програма

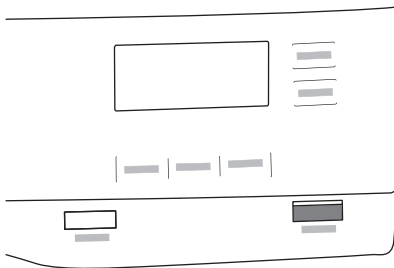

Да бисте покренули програм:

Додирните дугме  Start/Pause.



Уређај се покреће и LED индикатор изнад дугмета престаје да трепери и остаје укључен.

## 10.9 Покретање програма помоћу

### Delay Start



1. Подесите програм и опције сушења.
2. Више пута додирните дугме  Delay Start.

Време одлагања се појављује на дисплеју (нпр. **12h** ако програм мора да се покрене након 12 часова.)

3. Да бисте активирали опцију  Delay Start, додирните дугме  Start/Pause. Време почетка се смањује на дисплеју.

## 10.10 Промена програма



Да бисте променили програм:

1. Притисните дугме  On/Off да бисте искључили уређај.
2. Поново притисните дугме  On/Off да бисте укључили уређај.
3. Подесите нови програм.

## 10.11 Крај програма



Очистите филтер и испразните резервоар са водом након сваког циклуса сушења. (Погледајте одељак НЕГА И ЧИШЋЕЊЕ.)

Ако је циклус сушења завршен, на дисплеју се појављује симбол . Ако је активирана опција  End Signal, звучни сигнал се чује испрекидано током једног минута.



Ако не искључите уређај, покреће се фаза против гужвања (не активира се са свим програмима). Треперење симбола  означава извршавање фазе против гужвања. Веш може да се извади док траје ова фаза.

Да бисте извадили веш:

1. Притисните дугме  On/Off на две секунде да бисте искључили уређај.
  2. Отворите врата уређаја.
  3. Извадите веш.
  4. Затворите врата уређаја.
- Могући узроци незадовољавајућег сушења:

- Неодговарајућа подешавања подразумеваног нивоа осушености. Погледајте поглавље *Подешавање циљне коначне влажности*
- Температура просторије је прениска или превисока. Оптимална температуре просторије износи 18–25 °С.



Оставите врата благо отворена после сваког циклуса да бисте избегли влагу.

# 11. НАПОМЕНЕ И САВЕТИ

## 11.1 Еколошки савети



Пуњење бубња до максималног капацитета назначеног за одговарајуће програме допринеће уштеди енергије.

- Добро оцедите веш пре сушења.
- Немојте да прекорачујете количину веша која је назначена у одељку програма.

- Након сваког циклуса сушења очистите филтер.
- Немојте да користите омекшивач тканина за прање, а затим сушење. Веш у машини за сушење веша аутоматски постаје мек.
- Вода из резервоара са водом може да се користи за пегање одеће. Прво морате да филтрирате воду да бисте уклонили преостала текстилна влакна (погодан је једноставан филтер за кафу).
- Прорези за ваздух који се налазе на дну уређаја нека увек буду чисти.

- Уверите се да постоји добар проток ваздуха на месту где уређај треба да се инсталира.



## 12. НЕГА И ЧИШЋЕЊЕ

### 12.1 Распоред периодичног чишћења

Периодично чишћење помаже да се продужи радни век вашег уређаја.

Ако се уређај неће користити дуже време искључите уређај из струје.

#### Оријентациони план периодичног чишћења:

Чишћење филтера	Кад индикатор  трепће
Испразните резервоар воде	Кад индикатор  трепће
Чишћење кондензатора	Кад индикатор  трепће
Чишћење сензора влажности	Најмање 3 или 4 пута годишње
Чишћење бубња	Свака два месеца
Чишћење контролне табле и кућишта	Свака два месеца
Чишћење вентилационих отвора	Свака два месеца

У наредним пасусима објашњено је како се чисти сваки поједини део.

### 12.2 Уклањање ситних предмета



Уверите се да су џепови празни и да су сви лабави елементи везани пре покретања циклуса сушења. Погледајте одељак „Припрема веша“.

Уклоните све ситне предмете које можете наћи у бубњу након циклуса сушења (нпр. металне копче, дугмад, новчићи итд.).

### 12.3 Чишћење филтера

На крају сваког циклуса, на дисплеју се пали симбол  *filter* и морате да очистите филтер.



На филтеру се задржавају ситна влакна током циклуса.



Да бисте постигли најбоље резултате сушења, редовно чистите филтер. Запушени филтер узрокује дужи циклус сушења и као последицу се повећава потрошњу енергије. Филтер чистите ручно. Користите усисивач ако је потребно.

#### ОПРЕЗ

Приликом чишћења филтера, влакна треба бацити у канту за смеће, а не испирати кроз одвод, како би се избегло ширење микропластике у коришћеном водоводном систему.

1. Отворите врата. Повуците филтер нагоре.

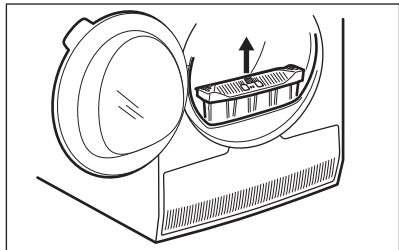

2. Гурните куку да бисте отворили филтер.

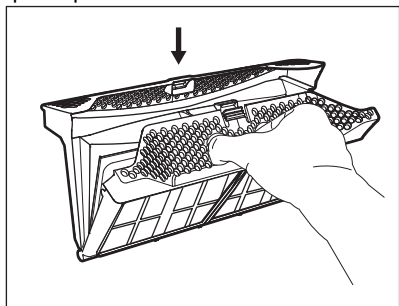

3. Прикупите влакна руком из оба унутрашња дела филтера.

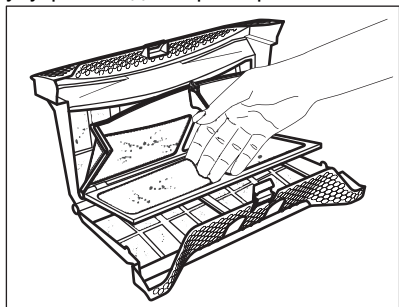

Баците влакна у корпу за смеће.

4. По потреби, очистите филтер усисивачем. Затворите филтер.
5. Ако је неопходно, извадите влакна из лежишта и заптивке филтера. Можете да користите усисивач. Вратите

филтер назад у отвор за филтер.

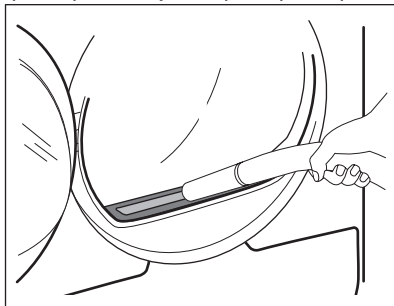

## 12.4 Пажњење резервоара за воду

Испразните резервоар кондензоване воде након сваког сушења.

Ако је резервоар са кондензованом водом пун, програм се аутоматски зауставља.

Симбол  *water container* се пали на дисплеју и морате да испразните резервоар са водом.

Да бисте испразнили резервоар воде:

1. Извуците резервоар за воду и држите га у хоризонталном положају.

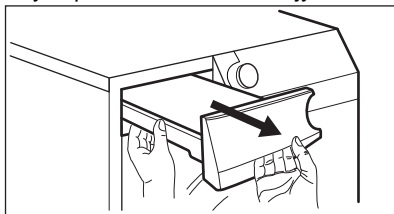

2. Испустите воду у сливник или сличан прикључак.

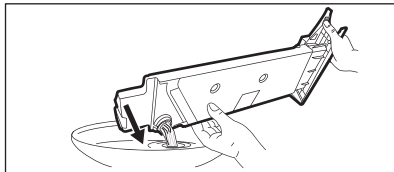

3. Вратите посуду за воду на своје место.
4. За наставак програма, притисните дугме  Start/Pause.

## 12.5 Чишћење кондензатора

Ако симбол  $\Rightarrow$  *heat exchanger* трепери на дисплеју, проверите кондензатор и његову преграду. Ако има прљавштине, очистите је. Проверу обавите најмање једном у шест месеци.

### ⚠ УПОЗОРЕЊЕ!

Не додирујте металне површине голим рукама. Ризик од повреде. Носите заштитне рукавице. Чистите пажљиво како не бисте оштетили металну површину.

### ⚠ ОПРЕЗ

Немојте да користите тврди наставак на усисивачу за уклањање нечистоћа из кондензатора. На тај начин се могу оштетити ребра кондензатора, што доводи до слабијих перформанси уређаја и дужег времена сушења.

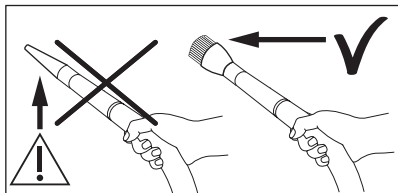

Да бисте обавили преглед:

1. Отворите врата. Повуците филтер нагоре.

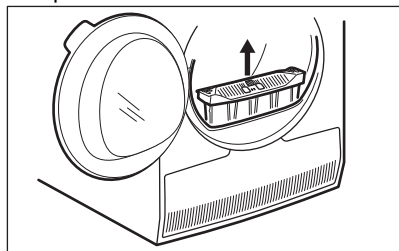

2. Отворите поклопац кондензатора.

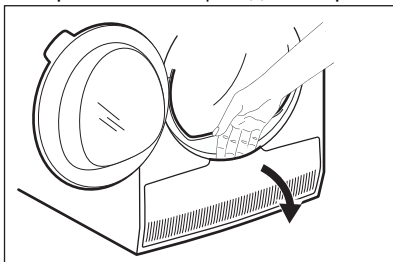

3. Окрените ручицу да бисте откључали поклопац кондензатора.

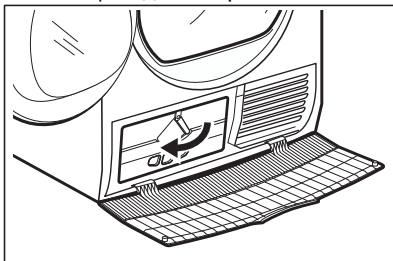

4. Спустите поклопац кондензатора.

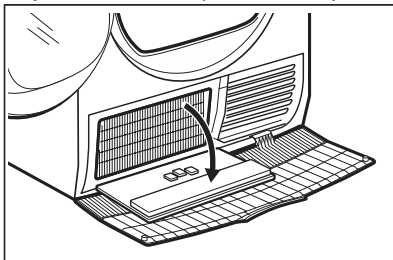

5. Ако је потребно, уклоните длачице из кондензатора и одељка у коме се он налази. Можете да користите усисивач са наставком четке.

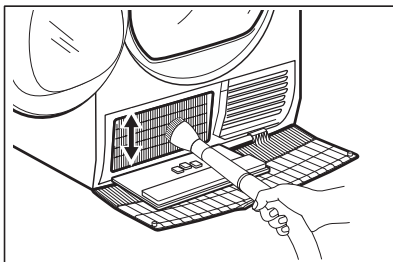

6. Затворите поклопац кондензатора.
7. Окрените ручицу док не кликне на своје место.

8. Вратите филтер назад.

## 12.6 Чишћење сензора влажности

### ⚠ ОПРЕЗ

Ризик од оштећења сензора влажности. Немојте да користите абразивне материјале или жичану четку за чишћење сензора.

Да би се осигурали најбољи резултати сушења, уређај је опремљен сензором влажности метала. Он се налази на унутрашњој страни врата.

Током времена коришћења површина сензора може да се испрља што погоршава перформансе сушења.

Препоручујемо да сензор очистите најмање 3 или 4 пута годишње, односно ако приметите пад перформанси сушења.

За чишћење можете да користите тврђу страну сунђера за прање судова и мало сирћета или сапуна за судове.

Да бисте очистили сензор:

1. Отвори врата.
2. Очистите површине сензора влажности пребрисавајући металну површину неколико пута.

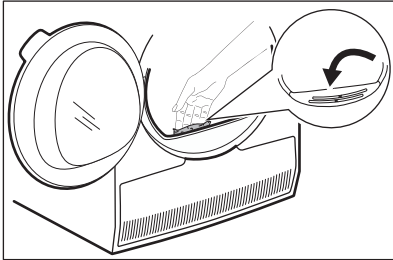

## 13. РЕШАВАЊЕ ПРОБЛЕМА

### ⚠ УПОЗОРЕЊЕ!

Погледајте одељак „Безбедност”

### 13.1 Шифре грешке

Уређај неће да се покрене или се зауставља у току рада.

## 12.7 Чишћење бубња

### ⚠ УПОЗОРЕЊЕ!

Искључите кабл уређаја из мрежне утичице пре него што га очистите.

Користите стандардни неутрални сапун да бисте очистили унутрашњост бубња и подизаче бубња. Осушите очишћене површине меканом крпом.

### ⚠ ОПРЕЗ

Немојте да користите абразивне материјале или челичну вуну за чишћење бубња.

## 12.8 Чишћење командне табле и кућишта

Користите стандардни неутрални сапун да бисте очистили командну таблу и кућиште.

Користите влажну крпу за чишћење. Осушите очишћене површине меканом крпом.

### ⚠ ОПРЕЗ

Немојте да користите средства за чишћење намештаја или средства за чишћење која могу да изазову корозију.

## 12.9 Чишћење прореза за ваздух

Помоћу усисивача уклоните паперје са прореза за ваздух.

Прво покушајте да пронађете решење проблема (погледајте табелу). Уколико се проблем настави, обратите се овлашћеном сервисном центру.

**⚠ УПОЗОРЕЊЕ!**

Искључите уређај са напајања електричном енергијом пре почетка било какве провере.





**У случају већих проблема, оглашавају се звучни сигнали, дисплеј приказује шифру грешке и дугме  Start/Pause ће можда непрестано да трепери:**

Шифра грешке	Могући узрок	Решење
<b>E50</b>	Мотор уређаја је преоптерећен. Има превише веша или се веш заглавио у бубњу.	Програм није завршен. Извадите веш из бубња, подесите програм и поновите циклус.
<b>E90 или E91</b>	Интерна грешка. Нема комуникације између електронских елемената уређаја.	Програм се није правилно завршио или се уређај прерано зауставио. Искључите и поново укључите уређај. Ако се шифра грешке поново појави, обратите се овлашћеном сервисном центру.
<b>E90</b>	Напајање је нестабилно.	Кад уређај приказује <b>E90</b> , сачекајте да се напон стабилизује, а затим притисните покретање. Ако уређај паузира циклус, а на дисплеју нема никаквих показатеља, притисните дугме за покретање циклуса. Ако се појави упозорење, поново проверите исправност кабла/утичнице или напона.

Уколико се на дисплеју појаве друге шифре грешке, искључите и поново укључите уређај. Уколико се проблем настави, контактирајте овлашћени сервисни центар.

У случају других проблема са машином за сушење веша, погледајте табелу у наставку да бисте пронашли могућа решења.

### 13.2 Решавање проблема

Проблем	Могући узрок	Решење
Машина за сушење веша не ради.	Машина за сушење веша није повезана на извор напајања струјом.	Прикључите је у струјну утичницу. Проверите осигурач у кутији са осигурачима (кућна инсталација).
	Врата су отворена.	Затворите врата.
	Дугме  On/Off није притиснуто.	Притисните дугме  On/Off.
	Нисте притиснули дугме  Start/Pause.	Додирните дугме  Start/Pause.
	Уређај се налази у режиму приправности.	Притисните дугме  On/Off.

Проблем	Могући узрок	Решење
Незадовољавајући резултат сушења.	Изабрали сте неодговарајући програм.	Изаберите одговарајући програм. <b>1)</b>
	Филтер је зачепљен.	Очистите филтер. <b>2)</b>
	Опција  Dryness Level је подешена на  iron dry. <sup>3)</sup>	Промените опцију  Dryness Level на већи ниво.
	Количина веша у машини је превелика.	Не прекорачујте максималну количину веша.
	Вентилациони отвори су запушени.	Очистите вентилационе отворе на дну уређаја.
	Запљан је сензор влажности у бубњу.	Очистите предњу површину бубња.
	Ниво осушености није био подешен на жељени ниво.	Прилагодите ниво осушености. <b>4)</b>
	Кондензатор је зачепљен.	Очистите кондензатор. <b>2)</b>
Врата се не затварају	Филтер није добро постављен.	Поставите филтер у одговарајући положај.
	Веш се заглавио између врата и заптивача.	Уклоните заглављени веш и затворите врата.
Није могуће променити програм или опцију.	Након покретања циклуса није могуће променити програм или опцију.	Искључите па укључите машину за сушење веша. Промените програм или опцију ако је потребно.
Није могуће изабрати опцију. Емитије се звучни сигнал.	Опција коју сте покушали да изаберете није доступна за изабрани програм.	Искључите па укључите машину за сушење веша. Промените програм или опцију ако је потребно.
Дисплеј показује неочекивано време трајања циклуса.	Време трајања сушења се израчунава на основу количине и влажности веша.	Ово се обавља аутоматски – уређај ради исправно.
Програм је неактиван.	Посуда за воду је пуна.	Испразните посуду за воду, притисните дугме  Start/Pause. <b>2)</b>
Циклус сушења је прекинут.	Количина веша је мала.	Изаберите временски програм. Време мора бити прилагођено количини веша. За сушење једног комада или мање количине веша препоручујемо кратка времена сушења.
	Веш је превише сув.	Изаберите одговарајући временски програм или виши ниво осушености (нпр.  extra dry)

Проблем	Могући узрок	Решење
Циклус сушења је предугачак <sup>5)</sup>	Филтер је зачепљен.	Очистите филтер.
	Количина веша је превелика.	Не прекорачујте максималну количину веша.
	Веш није довољно исцентрифугиран.	Добро исцентрифугирајте веш у машини за прање веша.
	Температура просторије је прениска или превисока – ово није квар на уређају.	Потребно је да температура у просторији буде између +5°C и +35°C. Најбољи резултати сушења постижу се уколико је температура у просторији између 18°C и 25°C.

- 1) Пратите опис програма – погледајте одељак ПРОГРАМИ .
- 2) Погледајте поглавље *НЕГА И ЧИШЋЕЊЕ*.
- 3) Само машине за сушење веша са опцијом Dryness Level.
- 4) Погледајте одељак НАПОМЕНЕ И САВЕТИ.
- 5) Напомена: После највише 6 сати, циклус сушења се аутоматски завршава.

### 13.3 Могући узроци незадовољавајућег сушења:

- Филтер је зачепљен. Зачепљен филтер не суши ефикасно.
- Вентилациони отвори су запушени.
- Сензор влажности је задрљан.
- Бубањ је прљав.
- Неодговарајућа подешавања подразумеваног нивоа осушености.

Погледајте поглавље *Подешавање циљне коначне влажности*

- Температура просторије је прениска или превисока. Оптимална температуре просторије износи 18–25 °C.

## 14. ВРЕДНОСТИ ПОТРОШЊЕ

### 14.1 Увод



У упутству за употребу наведене су ЕУ енергетске ознаке и прописи о еко-дизајну: Уредбом (ЕУ) 2023/2534 који се односи на ознаке класе енергетске ефикасности од **A** до **G**.



QR код на енергетској налепници која се испоручује са уређајем наводи веб везу ка информацијама везаним за учинак уређаја у бази података EU EPREL. Сачувајте енергетску налепницу за будуће потребе заједно са упутством за употребу и свим осталим документима који се испоручују са овим уређајем. Информације наведене у EPREL-у могуће је пронаћи и помоћу везе **https://eprel.ec.europa.eu** и назива модела и броја производа који су наведени на плочици са техничким карактеристикама уређаја. За положај плочице са техничким карактеристикама погледајте одељак „Опис производа”.

## 14.2 Легенда

kg	Количина веша.	o/min	Обртање на
kWh	Потрошња електричне енергије.		
hh:mm (час:минут)	Трајање програма.		
%	Почетна влажност на крају фазе центрифуге и циљана коначна влажност на крају програма сушења. Што је већа центрифуга, то је већа бука приликом окретања, али мања је почетна влажност и потрошња енергије приликом сушења веша.		

## 14.3 У складу са Уредбом Комисије (ЕУ) 2023/2533 и Уредбом (ЕУ) 2023/2534.



Наведене вредности су добијене у лабораторијским условима у складу са релевантним стандардима. Различити параметри могу да промене податке, на пример: количина веша, врста веша и амбијентални услови. Почетни садржај влаге у вешу, врста воде и напону напајања и ако промените подразумевано подешавање програма такође могу да утичу на коришћење енергије и трајање програма за сушење и коначну влажност.

Програм	Количина веша (kg)	Обртање на (o/min)	Почетна влажност (%)	Време сушења (h:mm)	Потрошња електричне енергије (kWh)	Циљана коначна влажност (%)
Есо 1)	8,0	1000	60	2:55	1,49	0,0
Есо 1)	4,0	1000	60	1:45	0,81	0,0

1) Ово је референтни програм се користи за процену усаглашености са британским прописима о еко-дизајну и означавању енергетске ефикасности, Уредбом (ЕУ) 2023/2533 и Уредбом (ЕУ) 2023/2534. Овај програм је у стању да осуши памучни веш од почетног садржаја влаге веша од 60% на циљни коначни садржај влаге веша од 0%.

### Потрошња енергије у различитим режимима

Потрошња енергије у искљученом режиму (W)	Потрошња енергије у режиму приправности (W)	Одложени старт (W)
0,05	0,05	4,00

Време до искључивања/приправности је највише 15 минута.

## 14.4 Уобичајени програми



Ове вредности су само оријентационе.

Програм	Количина веша (kg)	Обртање на (o/min)	Почетна влажност (%)	Време сушења (h:mm)	Потрошња електричне енергије (kWh)	Циљана коначна влажност (%)
Cottons extra dry	8,0	1000	60	3:41	1,87	-3,0
Cottons extra dry	4,0	1000	60	2:29	1,16	-3,0
Cottons iron dry	8,0	1000	60	2:05	1,05	12,0
Cottons iron dry	4,0	1000	60	1:31	0,70	12,0
Synthetics extra dry	4,0	1200	40	1:46	0,75	0,0
Synthetics cupboard dry	4,0	1200	40	1:11	0,51	1,0
Synthetics iron dry	4,0	1200	40	0:51	0,37	12,0
Delicates	2,0	1100	55	1:28	0,61	0,0

## 15. ЕКОЛОШКА ПИТАЊА

Рециклирајте материјале означене симболом . Ставите амбалажу у одговарајуће контејнере да бисте је рециклирали. Помозите у заштити животне средине и људског здравља рециклирањем отпада који потиче од

електричних и електронских уређаја. Не одлажите уређаје означене симболом  заједно са кућним отпадом. Однесите производ локалној служби за рециклажу или се обратите локалној администрацији.

## Pozdravljeni pri podjetju AEG! Zahvaljujemo se vam, da ste izbrali našo napravo.



Ker želimo biti trajnostni, zmanjšujemo uporabo papirja in zagotavljamo navodila za uporabo v spletu. Dostopite do svojih celotnih navodil za uporabo na [aeg.com/manuals](http://aeg.com/manuals)



Pridobite nasvete glede uporabe, brošure, odpravljanje težav, servisne informacije in informacije glede popravil na [aeg.com/support](http://aeg.com/support)



Kupite dodatno opremo, potrošno blago in originalne nadomestne dele za vašo napravo pri [aeg.com/shop](http://aeg.com/shop)

Pridržujemo si pravico do sprememb.

## KAZALO

1. VARNOSTNE INFORMACIJE .....	144
2. VARNOSTNA NAVODILA.....	147
3. OPIS IZDELKA.....	150
4. TEHNIČNI PODATKI.....	151
5. NADZORNA PLOŠČA.....	152
6. PROGRAM.....	153
7. MOŽNOSTI.....	155
8. NASTAVITVE.....	156
9. PRED PRVO UPORABO.....	157
10. VSAKODNEVNA UPORABA.....	158
11. NAMIGI IN NASVETI.....	161
12. SKRB IN ČIŠČENJE.....	162
13. ODPRAVLJANJE TEŽAV.....	165
14. VREDNOSTI PORABE.....	168
15. SKRB ZA OKOLJE.....	169

## 1. ⚠ VARNOSTNE INFORMACIJE



Pred začetkom nameščanja in uporabo te naprave natančno preberite priložena navodila.

Proizvajalec ni odgovoren za poškodbe ali škodo, nastalo zaradi nepravilne namestitve ali uporabe. Navodila vedno hranite na varnem in dostopnem mestu za poznejšo uporabo, celotno različico si lahko prenesete s spleta.



**Opozorilo:** Nevarnost požara/Vnetljivi materiali.

Naprava vsebuje vnetljiv plin propan (R290), plin z visoko stopnjo okoljske neoporečnosti. Napravi ne približujte ognja in

virov vžiga. Pazite, da ne poškodujete hladilnega krogotoka, ki vsebuje propan.

## 1.1 Varnost otrok in ranljivih oseb

### OPOZORILO!

Nevarnost zadušitve, poškodb ali trajne invalidnosti.

- To napravo lahko otroci od osmega leta naprej ter osebe z zmanjšanimi telesnimi, čutnimi ali razumskimi sposobnostmi ali s pomanjkanjem izkušenj ter znanja uporabljajo le pod nadzorom ali če so dobile ustrezna navodila glede varne uporabe naprave in če se zavedajo nevarnosti, ki obstajajo. Otroci, mlajši od osem (8) let, ter osebe z visoko stopnjo invalidnosti se ne smejo približevati napravi, če niso pod nenehnim nadzorom.
- Otrokom prepričajte igranje z napravo.
- Vso embalažo hranite zunaj dosega otrok in jo ustrezno zavržite.
- Pralna sredstva hranite zunaj dosega otrok.
- Ko so vrata naprave odprta, poskrbite, da so otroci in hišni ljubljenci dovolj oddaljeni od naprave.
- Če je naprava opremljena z zaščito za otroke, mora biti zaščita vklopljena.
- Otroci ne smejo izvajati čiščenja in uporabniškega vzdrževanja naprave, če ni zagotovljen nadzor.

## 1.2 Splošna varnost

- Ta naprava je namenjena samo sušenju domačega perila, primerne za strojno sušenje.
- Funkcije sušilnega stroja ne uporabljajte, če je perilo umazano od industrijskih kemikalij.
- Ta naprava je namenjena zgolj uporabi v gospodinjstvu v notranjem okolju.
- Ta naprava se lahko uporablja v pisarnah, hotelskih sobah, sobah motelov, kjer nudijo prenočišča z zajtrkom, kmečkih turizmih in drugih podobnih nastanitvenih objektih, kjer

takšna uporaba ne presega (povprečnih) ravni domače uporabe.

- Ne spreminjajte specifikacij te naprave.
- Če sušilni stroj postavite na pralni stroj, uporabite komplet za namestitev na pralni stroj. Komplet za namestitev na pralni stroj, ki je na voljo pri pooblaščenem prodajalcu, lahko uporabite le z napravami, navedenimi v navodilih, priloženih dodatni opremi. Pred namestitvijo natančno preberite (oglejte si navodila za uporabo kompleta).
- Napravo lahko postavite kot prostostoječo enoto ali pod kuhinjski pult s pravim razmikom (oglejte si list z navodili za nameščanje).
- Naprave ne nameščajte za vrati (običajnimi ali drsnimi) s tečaji na nasprotni strani, kjer je onemogočeno popolno odpiranje vrat naprave.
- Zagotovite kroženje zraka med napravo in tlemi. Prezračevalnih odprtih na dnu ne sme ovirati preproga, predpražnik ali katera koli druga talna obloga.
- **OPOZORILO:** Naprava se ne sme napajati preko zunanje preklopne naprave, kot je programska ura, in ne sme biti priključena na tokokrog, kjer si redno sledijo vklopi in izklopi.
- Vtič vtaknite v vtičnico šele ob koncu postopka nameščanja. Poskrbite, da bo omrežni vtič po namestitvi dostopen.
- **OPOZORILO:** Naprave ne nameščajte v okolju, kjer ni pretoka zraka. Naprava vsebuje vnetljiv plin propan (R290), plin z visoko stopnjo okoljske neoporečnosti. Napravi ne približujte ognja in virov vžiga. Pazite, da ne poškodujete hladilnega krogotoka, ki vsebuje propan.
- **OPOZORILO:** Prezračevalne odprtine na ohišju naprave ali vgradni konstrukciji naj ne bodo ovirane.
- **OPOZORILO:** Ne poškodujte hladilnega tokokroga.
- **OPOZORILO:** Ne dotikajte se dostopnih kovinskih reber kondenzatorja z golimi rokami. Nevarnost poškodbe. Nosite zaščitne rokavice.

- Če je napajalni kabel poškodovan, ga mora zamenjati proizvajalec, pooblaščen servisni center ali druga strokovno usposobljena oseba, da se izognete nevarnosti električnega udara.
- Ne prekoračite največje količine 8,0 kg.
- Obrišite vlakna ali ostanke embalaže, ki so se nabrali okoli naprave.
- Naprave ne uporabljajte brez filtra. Očistite filter za vlakna pred vsako uporabo in po njej.
- V sušilnem stroju ne sušite neopranih oblačil.
- Izdelke, ki so bili prepojeni z jedilnim oljem, acetonom, alkoholom, bencinom, kerozinom, odstranjevalci madežev, terpentinom, voski in odstranjevalci voskov ipd. pred sušenjem v sušilnem stroju najprej operite v vroči vodi z dodatno količino pralnega sredstva.
- V sušilnem stroju ni dovoljeno sušiti izdelkov iz penaste gume (lateks), kap za tuširanje, impregniranih tkanin, gumiranih izdelkov in oblačil ali blazin, napolnjenih s penasto gumo.
- Pazite, da se perilo ne ujame med vrata naprave in tesnilo vrat.
- Mehčalce ali podobne izdelke morate uporabiti samo v skladu z navodili proizvajalca.
- Iz oblačil odstranite vse predmete, ki so lahko vir ognja, kot so vžigalniki ali vžigalice.
- **OPOZORILO:** Sušilnega stroja ne zaustavljajte pred zaključkom postopka sušenja, razen če vse kose perila hitro vzamete iz stroja in jih razprostrete tako, da se ohladijo.
- Pred vsakršnim vzdrževanjem izklopite napravo in iztaknite vtič iz vtičnice.

## 2. VARNOSTNA NAVODILA

### 2.1 Namestitev



Opozorilo: Nevarnost požara/Vnetljivi materiali.

- Odstranite vso embalažo.
- Ne nameščajte ali uporabljajte poškodovane naprave.
- Upoštevajte navodila za namestitev, priložena napravi.

- Naprave ne nameščajte v okolju, kjer ni kroženja zraka. Naprava vsebuje vnetljiv plin propan (R290), plin z visoko stopnjo okoljske neoporečnosti. Napravi ne približujte ognja in virov vžiga. Pazite, da ne poškodujete hladilnega krogotoka, ki vsebuje propan.
- Pri premikanju naprave bodite pazljivi, ker je težka. Vedno uporabljajte zaščitne rokavice in priloženo obutev.
- Naprave ne nameščajte ali uporabljajte na mestu, kjer lahko temperatura pade pod 5 °C ali naraste nad 35 °C.
- Tla, kjer bo stala naprava, morajo biti ravna, stabilna, odporna na toploto in čista.
- Pri premikanju naj bo naprava v pokončnem položaju.
- Ko je naprava na mestu, kjer bo trajno delovala, z vodno tehcnico preverite, ali je pravilno poravnana. V nasprotnem primeru ustrezno nastavite noge.

## 2.2 Električne povezave

### OPOZORILO!

Nevarnost požara in električnega udara.

- Vtič vtaknite v vtičnico šele ob koncu nameščanja. Poskrbite, da bo vtič dosegljiv tudi po namestitvi.
- OPOZORILO: Ta naprava je namenjena namestitvi / priključitvi na ozemljitveni priključek v zgradbi.
- Preverite, ali so parametri s ploščice za tehnične navedbe združljivi z električno napetostjo omrežja.
- Vedno uporabite pravilno nameščeno varnostno vtičnico.
- Ne uporabljajte razdelilnikov in podaljškov.
- Ne vlecite za električni priključni kabel, če želite izključiti napravo. Vedno povlecite za vtič.
- Priključnega kabla ali vtiča se ne dotikajte z mokrimi rokami.

## 2.3 Uporaba

### OPOZORILO!

Nevarnost telesnih poškodb, električnega udara, požara, opeklin ali poškodb naprave.

- Naprava je namenjena samo za (notranjo) uporabo v gospodinjstvu.
- Ne sušite poškodovanega (strganega, obrabljenega) perila, ki vsebuje polnilo.
- Če ste perilo prali s sredstvom za odstranjevanje madežev, pred sušenjem zaženite dodatno izpiranje.
- Sušite le perilo, ki je primerno za sušenje v napravi. Upoštevajte navodila na etiketah za nego perila.
- Ne pijte ali pripravljajte hrane s kondenzirano/destilirano vodo. saj lahko ljudem in domačim živalim povzroči zdravstvene težave.
- Ne sedajte ali stopajte na odprta vrata naprave.
- V napravi ne sušite oblačil, ki so tako mokra, da od njih še kaplja.

## 2.4 Vzdrževanje in čiščenje

### OPOZORILO!

Nevarnost telesnih poškodb ali škode na napravi.

- Za čiščenje naprave ne uporabljajte parnega čistilnika in brizganja vode.
- Očistite napravo z vlažno mehko krpo. Uporabljajte samo nevtralna čistilna sredstva. Za čiščenje ne uporabljajte abrazivnih čistil, grobih gobic, topil ali kovinskih predmetov.
- Če želite preprečiti poškodbe hladilnega sistema, bodite pri čiščenju naprave previdni.
- Med čiščenjem filtrov v koš za smeti zavrzite kosme, da preprečite vstop mikroplastike v vodni sistem.

## 2.5 Kompresor

### OPOZORILO!

Obstaja nevarnost škode na napravi.

- Kompresor in njegov sistem v sušilnem stroju sta napolnjena s posebnim sredstvom, ki ne vsebuje fluorokloroogljikovodikov. Ta sistem mora tesniti. Zaradi poškodb sistema, lahko pride do iztekanja.

## 2.6 Servis

- Za popravilo naprave se obrnite na pooblaščen servisni center. Uporabite samo originalne rezervne dele.
- Samopopravila ali nestrokovna popravila lahko vplivajo na varnost, zaradi česar lahko preneha veljati garancija.
- Naslednji nadomestni deli so na voljo vsaj 10 let po koncu proizvodnje modela: tesnila, stikala in gumbi, kondenzacijska črpalka, zapore vrat, motorji in krtačke motorja, menjalniki med motorjem in bobnom, ventilator in kolesa ventilatorja, bobni in ležaji, vodovodne cevi in pripadajoča oprema, vključno s cevmi, ventili in filtri, kabli in vtiči, plošče s tiskanim vezjem, elektronski prikazovalniki, termostati in temperaturna tipala, posodobitve programske opreme (vključno s programsko opremo za ponastavitev), vzmeti, grelniki in grelci, električne varovalke (ločene ali združene), kondenzator motorja, natezna jermenica, podporni valjčki, vrata, tesnila vrat, ročaji vrat, sklopi in tečaji zapore vrat, filtri za puh, zračni filtri, plastične periferne naprave, posoda za kondenzirano vodo. Trajanje je lahko daljše v vaši državi. Za dodatne informacije obiščite našo spletno stran.
- Nekateri od teh nadomestnih delov so na voljo samo usposobljenim serviserjem, vsi nadomestni deli pa niso primerni za vse modele.

- O žarnicah v izdelku in nadomestnih žarnicah, ki se prodajajo ločeno: Te žarnice so zasnovane za ekstremne pogoje v gospodinjskih aparatih, kot so izjemne temperature, vibracije in vlažnosti, ali za sporočanje informacij o delovanju aparata. Niso namenjene za uporabo drugje in niso primerne za sobno razsvetljavo v gospodinjstvu

## 2.7 Odstranjanje

### OPOZORILO!

Nevarnost poškodbe ali zadušitve.



Opozorilo: Nevarnost požara/  
Nevarnost poškodb materiala in naprave.

- Napravo izključite iz napajanja in vodovodnega sistema.
- Odrežite električni priključni kabel tik ob napravi in napravo zavržite.
- Naprava vsebuje vnetljiv plin (R290). Za informacije o pravilnem odstranjanju naprave se obrnite na občinsko upravo.
- Odstranite zapah in na ta način preprečite, da bi se otroci ali živali zaprli v boben.
- Napravo odstranite v skladu s krajevnimi zahtevami za odstranjanje odpadne električne in elektronske opreme (OEEO).

### 3. OPIS IZDELKA

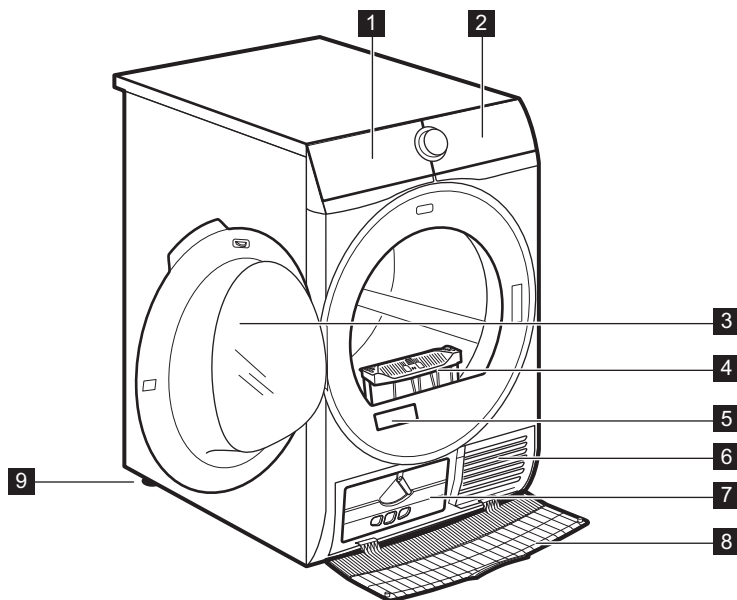

- 1 Posoda za vodo
- 2 Upravljalna plošča
- 3 Vrata naprave
- 4 Filter
- 5 Ploščica za tehnične navedbe in koda QR
- 6 Reže za pretok zraka
- 7 Manjši pokrov kondenzatorja
- 8 Pokrov kondenzatorja

- 9 Nastavljivi nogi



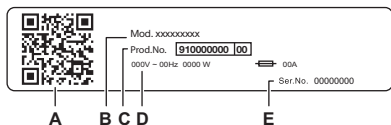

Za preprosto vstavljanje perila v stroj ali preprosto namestitvev se vrata lahko namestijo na obe strani (glejte ločeno knjižico).



Na ploščici za tehnične navedbe se nahaja:

- A. Koda QR
- B. ime modela
- C. številka izdelka
- D. električna nazivna moč
- E. serijska številka

Skenirajte **QR kodo** na napravi, da registrirate svoj izdelek in ga kar najboljše izkoristite.

-  Dostopajte do podrobnosti, dokumentacije in člankov o tem, kako uporabljati najboljše funkcije (uporabniški priročnik je na voljo tudi na [aeg.com/manuals](http://aeg.com/manuals))
-  Prejmite nasvete za uporabo, odpravljanje težav, servisiranje in popravilo (na voljo tudi na [aeg.com/support](http://aeg.com/support))
-  Kupite dodatno opremo, potrošni material in originalne nadomestne dele za vaš aparat (na voljo tudi na [aeg.com/shop](http://aeg.com/shop))

### 3.1 Električne povezave

Na koncu postopka nameščanja lahko vtaknete vtič v vtičnico.

Na ploščici za tehnične navedbe in v poglavju »Tehnični podatki« so navedene potrebne električne napetosti. Poskrbite, da bodo v skladu z napajanjem.

Prepričajte se, da vaša hišna električna napeljava zdrži največje zahtevane obremenitve, pri tem pa upoštevajte tudi druge morebitne priključene naprave.

**Napravo priključite v ozemljeno vtičnico.**

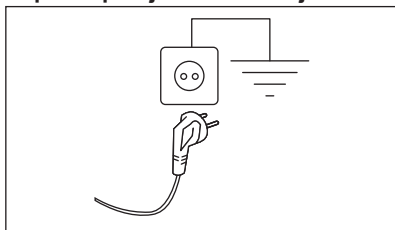

Napravo namestite tako, da je možen enostaven dostop do priključnega kabla.

Za vsa električna dela, potrebna za namestitev te naprave, se obrnite na pooblaščen servisni center.

Proizvajalec ne prevzema nobene odgovornosti za škodo ali telesne poškodbe zaradi neupoštevanja zgornjih varnostnih previdnostnih ukrepov.

## 4. TEHNIČNI PODATKI

Višina × širina × globina	85,0 x 59,6 x 66,3 cm
Maks. globina pri odprtih vratih naprave	110,8 cm
Maks. širina pri odprtih vratih naprave	95,8 cm
Nastavljiva višina	85,0 cm (+1,5 cm - nastavev nog)
Prostornina bobna	118 l
Največja količina perila	<b>8,0 kg</b>
Napetost	230 V
Frekvenca	50 Hz
Zvočna emisija hrupa, ki se prenaša po zraku, za program sušenja programa Eco pri največji obremenitvi	67 dB/A

Skupna moč	700 W
Vrsta uporabe	Gospodinjstvo
Dovoljena temperatura okolja	+ 5 °C do + 35 °C
Raven zaščite proti vdoru trdnih delcev in vlage, ki jo zagotavlja zaščitni pokrov, razen kjer nizkonapetostna oprema nima nobene zaščite proti vlagi	<b>IPX4</b>
Oznaka plina hladilnega sredstva	R290
Teža hladilnega sredstva	0,120 kg

## 5. NADZORNA PLOŠČA

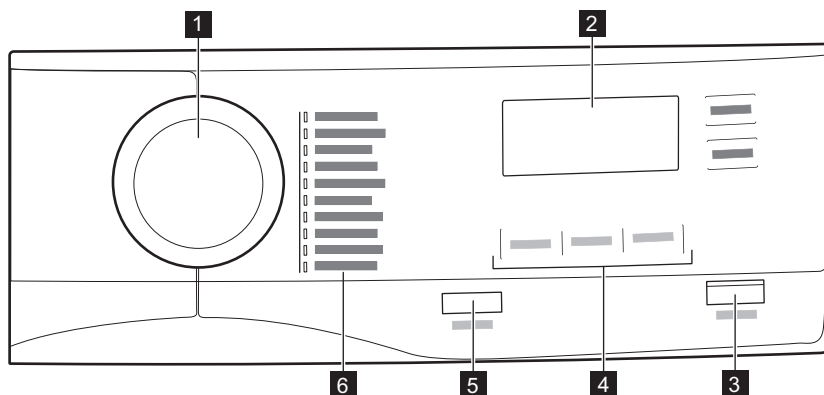







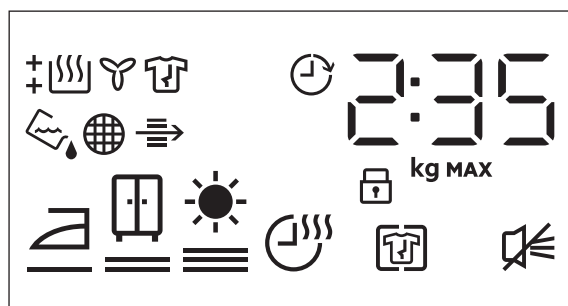





- 1** Gumb za izbiro programa
- 2** Prikazovalnik
- 3** Gumb Start/Pause
- 4** Možnosti



- 5** Gumb On/Off s funkcijo nizke moči
- 6** Programi

### 5.1 Prikazovalnik



Simboli na prikazovalniku	Opis simbola
2 : 35	prikaz časa programa
8.0 kg MAX	največja količina perila
0' 20h	izbor zamika vklopa (30 min. - 20 h)
	funkcija + Anti Crease je vklopljena
	izklopljen zvočni signal
	varovalo za otroke vklopljeno
	suhost perila: suho za likanje, suho za v omaro, izredno suho
	funkcija Time Dry je vklopljena
	indikator: <i>izpraznite posodo za vodo</i>
	indikator: <i>očistite filter</i>
	indikator: <i>preverite kondenzator</i>
	indikator: <i>faza sušenja</i>
	indikator: <i>faza hlajenja</i>
	indikator: <i>faza za zaščito proti mečkanju</i>
	funkcija Delay Start je vklopljena

## 6. PROGRAM

Program	Količina perila 1)	Lastnosti/Oznaka perila 2)
MixDry	5,0 kg	Zasnovoano za rutinsko sušenje tega, kar operete brez sortiranja. Enakomerno posuši bombažna, bombažno-sintetična ter sintetična oblačila. / 
Eco 3)	8,0 kg	Program je primeren za sušenje mokrega bombažnega perila in je najučinkovitejši program glede porabe energije za sušenje mokrega bombažnega perila. Stopnja sušenja ni nastavljiva in je privzeto nastavljena na cupboard dry / pripravljeno za shranjevanje. / 
Cottons	8,0 kg	Program za belo in barvno bombažno perilo. Privzeta nastavitve je namenjena za shranjevanje stopnje suhosti. / 

Program	Količina perila 1)	Lastnosti/Oznaka perila 2)
Synthetics	4,0 kg	Mešana oblačila, ki vsebujejo predvsem sintetična vlakna, kot so poliester, poliamid, itd. /
Delicates	2,0 kg	Priporočeno za generično občutljivo perilo, kot so viskoza, rejon, akril in njihove mešanice. /
Bedlinen XL	4,5 kg	Posuši do tri posteljnine hkrati. Zmanjša zvižanje in prepletanost pri večjih kosih perila in zagotovi, da bo vsak kos posteljnine enako suh brez mokrih madežev. /
Sportswear	4,0 kg	Suši splošna športna oblačila iz sintetičnih vlaken, vključno s poliestrom, mešanicami elastana in poliamidom. /
Duvet	3,0 kg	Zagotavlja ustrezno sušenje notranjih delov skozi enojne ali dvojne prešite odeje, blazine in podložene odeje. /
Easy Iron	2,0 kg	Omejuje zmečkanost majhne količine bombažnega, sintetičnega in mešanega perila za enostavno likanje. Ima dve stopnji sušenja: Likalnik pušča oblačila rahlo vlažna za likanje ali obešanje; omara v celoti posuši oblačila. /
Refresh	1,0 kg	<b>Samo za suha oblačila</b> Kratek program z nizko temperaturo, ki pomaga odstraniti neprijetne vonjave z majhne količine perila. Primerno tudi za suha oblačila, ki so bila shranjena dolgo časa. /





1) Največja teža velja za čas sušenja.

2) Za pomen oznak perila si oglejte poglavje *VSAKODNEVNA UPORABA: Priprava perila*.

3) To je referenčni program, ki se uporablja za oceno skladnosti s predpisi EU za okoljsko primerno zasnovano in označevanje z energijskimi nalepkami, Uredba (EU) 2023/2533 in Uredba (EU) 2023/2534. Ta program lahko posuši bombažno perilo z začetno vsebnostjo vlage 60 % do ciljne končne vsebnosti vlage 0 %.

## 6.1 Izbor programov in možnosti

Programi 1)	Možnosti		
	Dryness Level	+ Anti Crease	Time Dry
MixDry		■	■
Eco	2)	■	
Cottons		■	■
Synthetics		■	■
Delicates	2)	■	

Možnosti			
Programi 1)	☺☺☺☺ Dryness Level	☑ + Anti Crease	☺☺☺ Time Dry
Bedlinen XL		■	■
Sportswear	 2)	■	
Duvet	 2)	■	
Easy Iron		■	
Refresh		■	

1) Skupaj s programom lahko nastavite eno ali več možnosti.

2) Privzeta nastavev

## 7. MOŽNOSTI

### 7.1 ☺☺☺☺ Dryness Level

Ta funkcija pomaga doseči zeleno suhost perila. Izberete lahko stopnjo suhosti:



pripravljeno za likanje - stopnja **suho za likanje**



pripravljeno za shranjevanje - stopnja **suho za v omaro - 1)**



pripravljeno za shranjevanje - stopnja **zelo suho**

1) privzeta nastavev v zvezi s programom

### Nastavev ciljne končne vlage



To je morda potrebno, ker na rezultate sušenja vplivajo številni pogoji, npr. vrsta vode, napetost napajanja ali temperatura okolja, itd.

#### KAKO DOSEČI POPOLNO SUŠENJE:

1. Poskusite nastaviti funkcije stopnje sušenja (glejte zgornjo možnost *Dryness Level*).
2. Če želite dodatno izboljšati rezultate sušenja perila, lahko spremenite privzeto nastavev suhosti (glejte spodaj). Ta nastavev bo delovala pri večini programov, razen pri programih **Eco**, **Wool**, **Duvet**, **Down Jacket**, **Refresh**, če so na voljo na stroju.

Če želite spremeniti privzeto stopnjo ciljne končne vlage:

1. Vključite napravo.
2. Izberite 1 izmed razpoložljivih programov.
3. Sočasno pritisnite in držite gumba ☺☺☺☺

#### **Dryness Level** in ☑ + **Anti Crease**.

Na prikazovalniku se prikaže eden izmed simbolov:

 - Najvišja stopnja suhosti

 - Dodatna stopnja suhosti

 - Običajna stopnja suhosti

4. Pritiskajte gumb  **Start/Pause**, dokler ne dosežete zelene stopnje končne vlažnosti.

Stopnja sušenja	Simbol na prikazovalniku
najvišja stopnja suhosti	+ [SSS] [0]
bolj suho perilo	+ [SSS] [0-]
standardno suho perilo	[SSS] [0E]

5. Za shranitev nastavitve sočasno pritisnite in za približno 2 sekundi držite gumba [SSS] **Dryness Level** in [T] + **Anti Crease**.

## 7.2 [T] + Anti Crease

Do 120 minut podaljša fazo proti mečkanju (30 minut) ob koncu sušenja. Po fazi sušenja se boban občasno obrne, kar prepreči mečkanje perila. Perilo lahko vzamete iz stroja med fazo proti mečkanju.

## 7.3 [End Signal] End Signal

Zvočni signal se oglasi pri naslednjih dejanjih:

- konec programa
- začetek in konec faze za zaščito proti mečkanju

Zvočni signal je privzeto vedno vklopljen. To funkcijo lahko uporabite za vklop ali izklop zvoka.

# 8. NASTAVITVE

## 8.1 Izklop indikatorja posode za vodo [Water Off]

*Indikator posode za vodo privzeto sveti. Zasveti ob koncu programa sušenja ali med potekom programa, če je posoda za vodo polna. Če je nameščen komplet za odvod vode, se posoda za vodo samodejno izprazni in indikator je mogoče izklopiti.*

Za izklop indikatorja:

1. Vključite napravo.
2. Izberite 1 izmed razpoložljivih programov.
3. Sočasno pritisnite in držite gumba [T] + **Anti Crease** in [End Signal] **End Signal**.

## 7.4 [Time Dry] Time Dry

Za: Programi Cottons, Bedlinen **XL**, Synthetics in MixDry. Uporabniku omogoča nastaviti čas sušenja od najmanj 10 minut do največ dve uri (v 10-minutnih korakih). Ko je ta funkcija nastavljena najvišje, indikator za količino perila izgine.



Program traja tako dolgo, kot je nastavljen čas sušenja, ne glede na količino perila in njegovo stopnjo suhosti.

### PRIPOROČILA ZA ČASOVNO SUŠENJE

do 10 min	samo hladen zrak (brez grelnika).
10–40 min	dodatno sušenje za izboljšanje suhosti po prejšnjem ciklu sušenja.
> 40 min	popolno sušenje majhnih količin perila do 4 kg, dobro ožeto (>1200 obr./min).

## 7.5 [Delay Start] Delay Start



Omogoča zamik vklopa programa sušenja od najmanj 30 minut do največ 20 ur.

Indikator posode za vodo: [Water Off], ne sveti, prikaže se simbol [Water Off] – indikator posode za vodo je trajno **ugasnjen**





Za vklop indikatorja posode za vodo ponovite zgornji postopek. Indikator posode za vodo: [Water Off], sveti, prikaže se simbol [Water Off] – indikator posode za vodo trajno **sveti**

## 8.2 Števec ur delovanja

Ta funkcija omogoča prikaz skupnega časa delovanja naprave v urah, ki se šteje od

trenutka prvega vklopa. Prikazan je dejanski čas delovanja ciklov (ne vključuje prekinitev ali zamika vklopa).

Za prikaz te vrednosti nadaljujte na naslednji način:



1. Napravo vklopite s pritiskom gumba ① **On/Off**.
2. Pritisnite in nekaj sekund držite tipki  **Dryness Level** in  **End Signal**.
3. Po treh sekundah se na prikazovalniku prikaže skupno število ur delovanja naprave: npr. če je čas delovanja **1276** ur, se na prikazovalniku za dve sekundi prikaže besedilo **Hr**, nato **12**, potem pa za dve sekundi sledi **76**. Ta vrednost je prikazana z zaporedjem dveh števk hkrati: prvi dve števki pomenita tisočice in stotice, drugi dve števki pa desetice in enice.

Za izhod iz tega načina pritisnite poljubno tipko, obrnite gumb za izbiro programa ali izklopite napravo.

### 8.3 Tovarniško privzete nastavitve

Ta funkcija omogoča obnovitev privzetih tovarniških nastavitvev. Shranjene možnosti in načini delovanja se ponastavijo.

Za **vklop** te funkcije upoštevajte spodnje korake:

1. Napravo vklopite s pritiskom gumba ① **On/Off**.
2. Počakajte približno osem sekund.
3. Pritisnite in nekaj sekund držite tipki  **Time Dry** in  **Delay Start**.
4. Naprava potrdi delovanje s prikazom

— — —



Če postopek ne deluje (zaradi časovne prekinitve ali napačne kombinacije tipk), izklopite napravo in ponovite zaporedje od začetka.

## 9. PRED PRVO UPORABO



Ob prvem vklopu sušilnega stroja se zaklepi na zadnjem delu bobna samodejno odstranijo. Lahko slišite hrup.

### Odklepanje zaklepov na zadnjem delu bobna:

1. Vključite napravo.
2. Nastavite poljuben program.
3. Pritisnite tipko **Vklop/Prekinitev**. Boben se začne obračati. Zaklepi na zadnjem delu bobna se samodejno izklopijo.

### Pred uporabo naprave za sušenje perila:

- Boben sušilnega stroja očistite z vlažno krpo.
- Zaženite enourni program z vlažnim perilom.



Na začetku sušenja (prve 3-5 min.) je lahko delovanje stroja nekoliko glasnejše. To je zaradi zagona kompresorja. To je običajno za naprave, ki jih poganja kompresor, kot so hladilniki in zamrzovalniki.

### 9.1 Nenavaden vonj

Naprava je tesno zapakirana.

Ko izdelek odstranite iz embalaže, lahko zavonjate nenavaden vonj. To je običajno za nove izdelke.

Naprava je sestavljena iz različnih materialov, ki lahko ustvarijo nenavaden vonj.

Tekom uporabe, po nekaj sušenjih nenavaden vonj postopno izgine.

## 9.2 Hrup



Med sušenjem lahko včasih zaslišite različne zvoke. To so običajni zvoki ob delovanju.

### Delujoč kompresor.

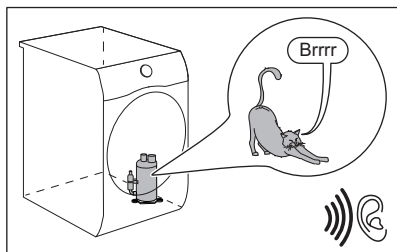

### Vrteči boben.

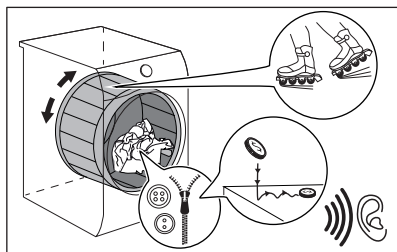

### Delujoči ventilatorji.

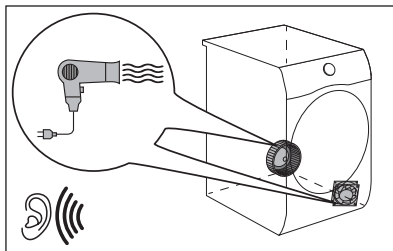

### Delujoča črpalka in prenos kondenza v posodo.

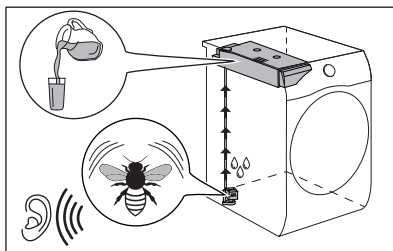

## 10. VSAKODNEVNA UPORABA

### 10.1 Priprava perila



Polnjenje bobna do največje kapacitete, navedene za ustrezne programe, bo prispevalo k varčevanju z energijo.







Po pranju je perilo pogosto prepleteno. Sušenje prepletenega perila ni učinkovito. Za zagotovitev ustreznega pretoka zraka in enakomernega sušenja je priporočeno, da vsak kos perila posebej stresete in položite v sušilni stroj.

Za zagotovitev ustreznega postopka sušenja:

- Zaprite zadrge.
- Zaprite zadrge ali gumbje na posteljnih pregrinjalih.
- Ne sušite razvezanih trakov ali vrvic (npr. na predpasnikih). Zavežite jih, preden zaženete program.
- Odstranite vse predmete iz žepov.
- Oblačila z notranjo plastjo iz bombaža obrnite z notranjo stranjo navzven.
- Vedno nastavite program, ki je primeren za vrsto perila.
- Ne mešajte svetlih in temnih barv.
- Da se oblačila ne bi preveč skrčila, uporabite ustrezen program za bombažna oblačila, oblačila iz jerseyja ter pletenine.

- Ne prekoračite največje količine perila, ki je navedena v poglavju o programih ali prikazana na prikazovalniku.
- Sušite le perilo, ki je primerno za sušenje v sušilnem stroju. Oglejte si etiketo perila na perilu.
- Ne sušite velikih in majhnih kosov perila skupaj. Majhni kosi se lahko ujamejo v večje in ostanejo mokri.
- Velike kose perila stresite, preden jih položite v sušilni stroj. Na ta način preprečite mokre dele na perilu po sušenju.

Etiketa perila	Opis
	Perilo je primerno za sušenje v sušilnem stroju.
	Perilo je primerno za sušenje v sušilnem stroju pri višjih temperaturah.
	Perilo je primerno za sušenje v sušilnem stroju samo pri nizkih temperaturah.
	Perilo ni primerno za sušenje v sušilnem stroju.

## 10.2 Vstavljanje perila

### **POZOR!**

Pazite, da se perilo ne ujame med vrata naprave in tesnilo vrat.

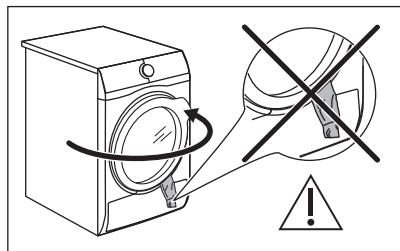

1. Odprite vrata naprave.
2. Posamezne kose perila enega za drugim vstavite v stroj.
3. Zaprite vrata naprave.

## 10.3 Vklon naprave

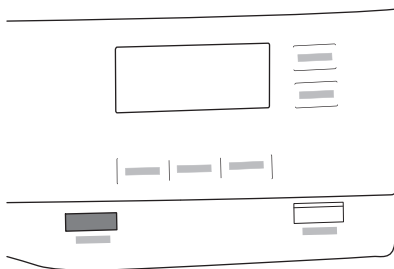

Za vklop naprave:

Pritisnite tipko  On/Off. Če je naprava vklopljena, se na prikazovalniku prikažejo nekateri indikatorji.

## 10.4 Način nizke moči

Za zmanjšanje porabe energije ta funkcija samodejno izklopi napravo:

- Po 5 minutah, če programa ne zaženete.
- Po 5 minutah od konca programa ali faze proti mečkanju.



Ko naprava deluje v načinu nizke moči, se prikazovalnik in ikone izklopijo. Ponovno ga lahko vklopite s pritiskom tipke On/Off.



Privzeto izbrani program je po ponovnem vklopu iz načina nizke porabe program Eco.

## 10.5 Nastavitev programa

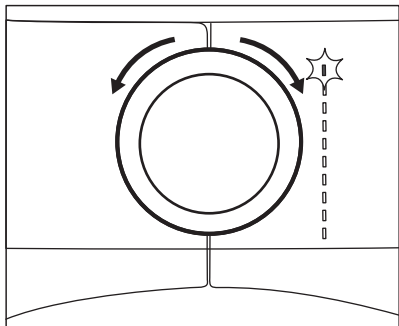

S pomočjo gumba za izbiro programa nastavite program. Približen čas trajanja programa je viden na prikazovalniku.



Pravi čas sušenja je odvisen od vrste perila (količine in sestave), temperature v prostoru in začetne vlažnosti perila po ožemanju.

## 10.6 Možnosti

Skupaj s programom lahko nastavite eno ali več posebnih funkcij.

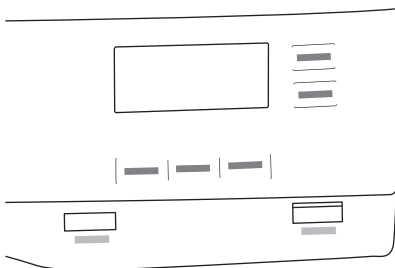

Za vklop ali izklop funkcije se dotaknite ustrezne tipke ali kombinacije dveh tipk. Na prikazovalniku se prikaže ustrezní simbol ali pa zasveti svetleča dioda nad tipko.

## 10.7 Funkcija Child Lock

Varovalo za otroke lahko nastavite za preprečitev, da bi se otroci igrali z napravo. Funkcija Child Lock zaklene vse tipke in gumb za izbiro programa (ta funkcija ne zaklene tipke On/Off).

Funkcijo Child Lock lahko vklopite:

- pred pritiskom tipke **Start/Pause** – naprave ni mogoče vklopiti
- po pritisku tipke **Start/Pause** - izbira programov in funkcije ni na voljo.

Vklop funkcije Varovalo za otroke:

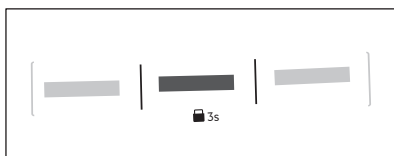

1. Vklpite sušilni stroj.
2. Izberite 1 izmed razpoložljivih programov.
3. Dotaknite se in za približno tri sekunde pridržite tipko + **Anti Crease**.

Na prikazovalniku se prikaže simbol .

4. Za izklop varovala za otroke ponovno pritisnite zgornji tipki, dokler simbol ne izgine.

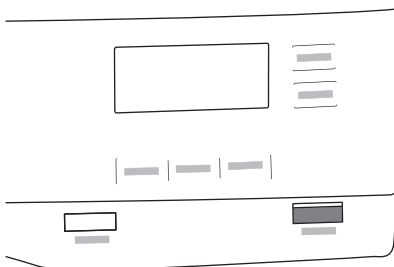

## 10.8 Zagon programa



Za zagon programa:



Dotaknite se tipke **Start/Pause**. Naprava se zažene, svetleča dioda nad tipko pa preneha utripati in sveti.

## 10.9 Začetek programa s funkcijo Delay Start

1. Nastavite program sušenja in funkcije.
2. Pritiskajte tipko  Delay Start znova in znova.  
Čas zamika je prikazan na prikazovalniku (npr. 12h, če se mora program začeti po 12-ih urah.)
3. Za vklop možnosti  Delay Start se dotaknite tipke  Start/Pause.  
Čas do začetka se na prikazovalniku zmanjša.

## 10.10 Sprememba programa

Za spremembo programa:

1. Za izklop naprave pritisnite gumb  On/Off.
2. Ponovno pritisnite tipko  On/Off za vklop naprave.
3. Nastavite nov program.

## 10.11 Konec programa



Očistite filter in po vsakem sušenju izpraznite posodo za vodo. (Oglejte si poglavje VZDRŽEVANJE IN ČIŠČENJE)

Če se program sušenja zaključi, se na prikazovalniku prikaže simbol . Če je

vklopljena funkcija  End Signal, se eno minuto v presledkih oglašča zvočni signal.



Če ne izklopite naprave, se začne faza za zaščito proti mečkanju (ni vklopljena pri vseh programih). Utripajoč simbol  predstavlja izvajanje faze za zaščito proti mečkanju. Perilo lahko med to fazo vzamete iz stroja.

Za odstranitev perila:

1. Dve sekundi pritisnite tipko  On/Off, da izklopite napravo.
2. Odprite vrata naprave.
3. Odstranite perilo.
4. Zaprite vrata naprave.

Možni vzroki za nezadovoljive rezultate sušenja:

- Neustrezne privzete nastavitve stopnje suhosti. Preberite si poglavje *Nastavitve ciljne končne vlage*
- Temperatura v prostoru je prenizka ali previsoka. Optimalna temperatura v prostoru je med 18 °C in 25 °C.



Vrata pustite po vsakem programu rahlo odprta, da preprečite vlago.

## 11. NAMIGI IN NASVETI

### 11.1 Namigi za ekološko pranje



Polnjenje bobna do največje kapacitete, navedene za ustrezne programe, bo prispevalo k varčevanju z energijo.

- Perilo pred sušenjem dobro ožemite.
- Ne prekoračite količine perila, navedene v poglavju o programih.
- Filter očistite po vsakem ciklu sušenja.
- Za pranje in sušenje ne uporabljajte mehčalca. V sušilnem stroju se perilo samodejno omehča.

- Vodo iz posode za vodo lahko uporabite za likanje oblačil. Vodo morate najprej filtrirati, da odstranite preostala vlakna tekstila (primeren je že preprost filter za kavo).
- Reže za pretok zraka na dnu naprave naj bodo vedno neovirane.
- Poskrbite, da bo na mestu namestitve naprave dober pretok zraka.



## 12. SKRB IN ČIŠČENJE

### 12.1 Razpored občasnega čiščenja

Občasno čiščenje pomaga podaljšati življenjsko dobo naprave.

Če naprave dalj časa ne uporabljate, jo izključite.

#### Orientacijski razpored občasnega čiščenja:

Čiščenje filtra	Ko utripa indikator 
Izpraznite posodo za vodo	Ko utripa indikator 
Čiščenje kondenzatorja	Ko utripa indikator 
Čiščenje tipala vlažnosti	Vsaj trikrat ali štirikrat letno
Čiščenje bobna	Vsaka dva meseca
Čiščenje upravljalne plošče in ohišja	Vsaka dva meseca
Čiščenje rež za pretok zraka	Vsaka dva meseca

V naslednjih odstavkih je razloženo, kako morate čistiti vsak del.

### 12.2 Odstranjevanje tujkov



Pred zagonom programa za sušenje preverite, ali so vsi žepi prazni in ohlapni predmeti zapeti. Preberite si poglavje "Priprava perila".

Po sušenju odstranite vse tujke iz bobna (npr. kovinske sponke, gumbe, kovance itd.).

### 12.3 Čiščenje filtra

Ob koncu vsakega programa se na prikazovalniku prikaže simbol  *filter* in očistiti morate filter.



Filter zbira vlakna med sušenjem.



Za doseganje naboljše učinkovitosti sušenja redno čistite filter. Zamašen filter povzroči daljši cikel sušenja in posledično večjo porabo energije. Filter očistite ročno. Po potrebi uporabite sesalnik.

#### **POZOR!**

Pri čiščenju filtrov je treba vlakna zavreči v posodo za smeti, ne sme se jih umivati prek odtoka, da se prepreči širjenje mikroplastike v uporabljenem sistemu za vodo.

1. Odprite vrata. Filter povlecite navzgor.

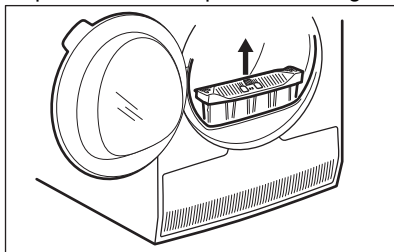

2. Stisnite kavelj, da odprete filter.

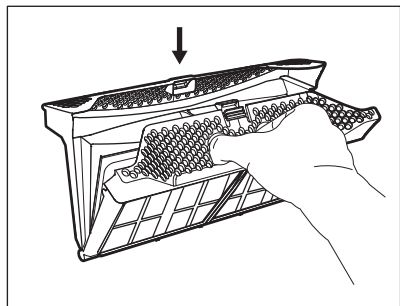

3. Z roko poberite vlakna z notranjih delov filtra.

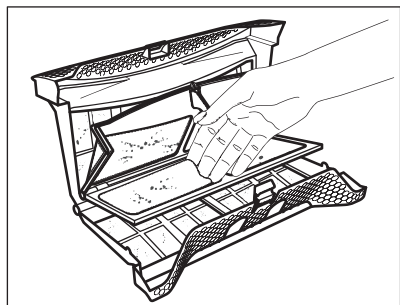

Vlakna vrzite v smeti.

4. Po potrebi filter očistite s sesalnikom. Zaprite filter.  
5. Po potrebi odstranite vlakna iz odprtine za filter in s tesnila. Lahko uporabite sesalnik. Filter vstavite nazaj v odprtino za filter.

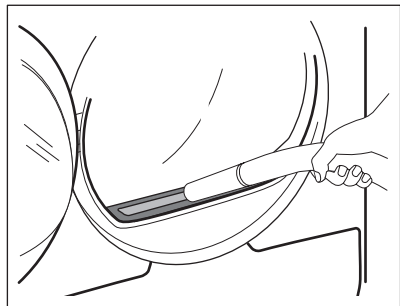

## 12.4 Praznjenje posode za vodo

Posodo za kondenzirano vodo izpraznite po vsakem sušenju.

Če je posoda za kondenzirano vodo polna, se program samodejno prekine. Na

prikazovalniku zasveti simbol  *water container* in izprazniti morate posodo za vodo.

Za praznjenje posode za vodo:

1. Izvlecite posodo za vodo in jo držite v vodoravnem položaju.

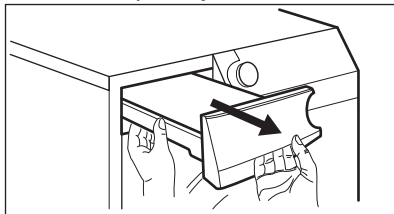

2. Izpraznite vodo v umivalnik ali drugo ustrezno posodo.

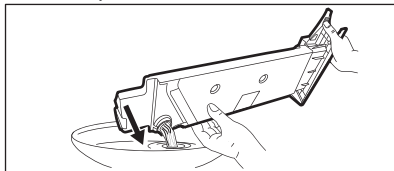

3. Posodo za vodo namestite nazaj na svoje mesto.  
4. Za nadaljevanje programa pritisnite tipko  Start/Pause.

## 12.5 Čiščenje kondenzatorja

Če na prikazovalniku utripa simbol  *heat exchanger*, preglejte kondenzator in njegov predelek. Če je umazan, ga očistite. Preverite enkrat na pol leta.

### OPOZORILO!

Kovinske površine se ne dotikajte z golimi rokami. Nevarnost poškodbe. Nosite zaščitne rokavice. Čistite previdno, da ne poškodujete kovinske površine.

### POZOR!

Za odstranjevanje kosmov iz kondenzatorja ne uporabljajte trdega priključka na sesalniku. To lahko poškoduje rebra kondenzatorja, kar lahko privede do slabšega delovanja naprave in daljšega časa sušenja.

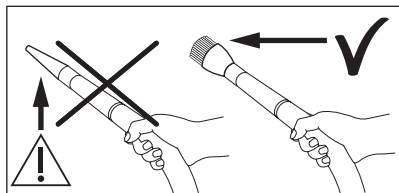

Za pregled:

1. Odprite vratca. Filter povlecite navzgor.

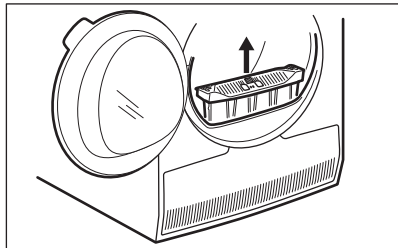

2. Odprite pokrov kondenzatorja.

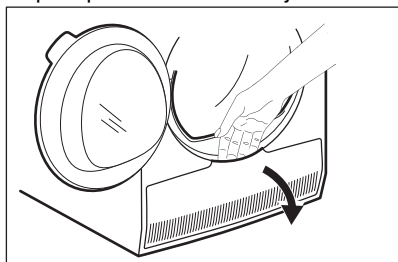

3. Obrnite ročico, da sprostite pokrov kondenzatorja.

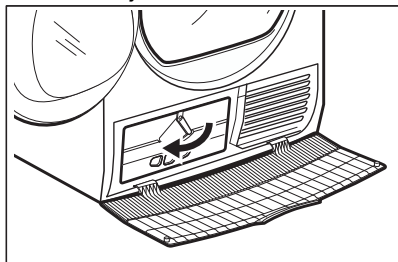

4. Spustite pokrov kondenzatorja.

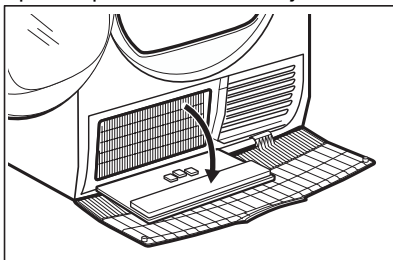

5. Po potrebi odstranite vlakna s kondenzatorja in iz njegovega predelka. Sesalnik lahko uporabite z nastavkom krtiče.

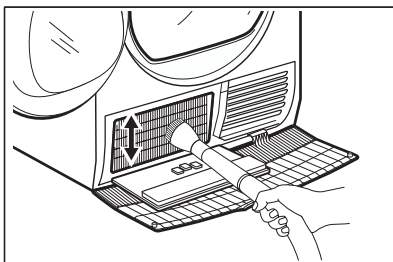

6. Zaprite pokrov kondenzatorja.
7. Pomikajte ročico, dokler se ne zaskoči.
8. Filter namestite nazaj.

## 12.6 Čiščenje tipala vlažnosti

### POZOR!

Nevarnost poškodbe tipala vlažnosti. Za čiščenje tipala ne uporabljajte grobih materialov ali jeklene volne.

Za doseg najboljših rezultatov sušenja ima naprava kovinsko tipalo vlažnosti. Nahaja se na notranji strani predela vrat.

Tekom uporabe se lahko površina tipala umaže, zaradi česar se poslabša sušenje.

Priporočamo, da tipalo očistite vsaj trikrat ali štirikrat na leto ali v primeru slabšega sušenja.

Za čiščenje lahko uporabite bolj grobo stran gobice za pomivanje posode in malce kisa ali pomivalnega sredstva.

Za čiščenje tipala:

1. Odprite vrata za polnjenje.

2. Očistite površino tipala vlažnosti, tako da večkrat obrišete kovinsko površino.

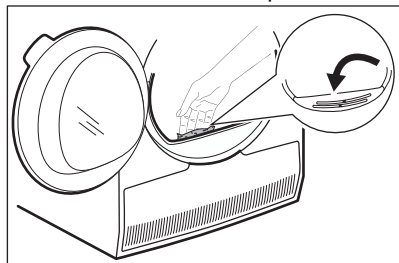

## 12.7 Čiščenje bobna

### ⚠ OPOZORILO!

Napravo pred čiščenjem izključite iz električnega omrežja.

Za čiščenje notranje površine bobna in filtrov bobna uporabljajte standardno nevtravno čistilno sredstvo. Očiščene površine osušite z mehko krpo.

### ⚠ POZOR!

Za čiščenje bobna ne uporabljajte grobih materialov ali jeklene volne.

## 12.8 Čiščenje upravljalne plošče in ohišja

Za čiščenje upravljalne plošče in ohišja uporabljajte standardno nevtravno čistilno sredstvo.

Za čiščenje uporabljajte vlažno krpo. Očiščene površine osušite z mehko krpo.

### ⚠ POZOR!

Ne uporabljajte čistilnih sredstev za pohištvo ali čistilnih sredstev, ki lahko povzročijo korozijo.

## 12.9 Čiščenje rež za pretok zraka

Za odstranitev kosmov iz rež za pretok zraka uporabite sesalnik.

# 13. ODPRAVLJANJE TEŽAV

### ⚠ OPOZORILO!

Oglejte si poglavje Varnost

## 13.1 Kode napak

Naprava se med uporabo ne zažene ali zaustavi.

Najprej poskusite najti rešitev težave (oglejte si razpredelnico). Če se težava nadaljuje, se obrnite na pooblaščen servisni center.

### ⚠ OPOZORILO!

Pred kakršnimi koli preverjanji izklopite napravo.

V primeru večjih težav se oglasi zvočni signal, na prikazovalniku se prikaže koda napake, tipka  Start/Pause pa lahko utripa nepretrgoma:









Koda napake	Možni vzrok	Rešitev
E50	Motor naprave je preobremenjen. Preveč perila ali ujeto perilo v bobnu.	Program se ni zaključil. Odstranite perilo iz bobna, nastavite program in ponovno zaženite program.



Koda napake	Možni vzrok	Rešitev
E90 ali E91	Notranja napaka. Ni komunikacije med elektronskimi elementi naprave.	Program se ni zaključil pravilno ali pa se je naprava prezgodaj ustavila. Napravo izklopite in jo ponovno vklopite. Če se ponovno prikaže koda napake, se obrnite na pooblaščen servisni center.
EH0	Električno napajanje je nestabilno.	Ko naprava prikazuje <b>EH0</b> , počakajte, da se električno napajanje stabilizira, nato pritisnite Začetek. Če naprava prekine program brez indikacij, pritisnite začetek programa. Če se ponovno prikaže opozorilo, preverite napajalni kabel/vtičnico ali glavno napeljava.

Če se na prikazovalniku prikažejo druge kode napak, izklopite in vklopite napravo. Če se težava nadaljuje, se obrnite na pooblaščen servisni center.

V primeru različnih težav s sušilnim strojem preverite spodnjo razpredelnico glede možnih rešitev.

## 13.2 Odpravljanje težav

Težava	Možni vzrok	Rešitev
Sušilni stroj ne deluje.	Sušilni stroj ni vključen v vtičnico.	Vključite ga v omrežno vtičnico. Preverite varovalko v omarici z varovalkami (hišna napeljava).
	Vrata so odprta.	Zaprte vrata.
	Tipke  On/Off niste pritisnili.	Pritisnite tipko  On/Off.
	Tipke  Start/Pause se niste dotaknili.	Dotaknite se tipke  Start/Pause.
	Naprava je v stanju pripravljenosti.	Pritisnite tipko  On/Off.
Nezadovoljiv rezultat sušenja.	Izbira napačnega programa.	Izberite ustrezen program. <b>1)</b>
	Filter je zamašen.	Očistite filter. <b>2)</b>
	Funkcija  Dryness Level je bila nastavljena na  <i>iron dry</i> . <b>3)</b>	Funkcijo  Dryness Level spremenite na višjo stopnjo.
	Perila je bilo preveč.	Ne presežite največje količine perila.
	Reže za pretok zraka so zamašene.	Očistite reže za pretok zraka na dnu naprave.
	Umazanija na tipalu vlažnosti v bobnu.	Očistite sprednjo površino bobna.
	Stopnja suhosti ni bila nastavljena na železno stopnjo.	Nastavite stopnjo suhosti. <b>4)</b>
	Kondenzator je zamašen.	Očistite kondenzator. <b>2)</b>

Težava	Možni vzrok	Rešitev
Vrata stroja se ne zaprejo.	Filter se ni zaskočil.	Namestite filter v pravi položaj.
	Perilo je ujeto med vrata in tesnilo.	Odstranite ujeto perilo in zaprite vrata.
Sprememba programa ali funkcije ni mogoča.	Po začetku programa sprememba programa ali funkcije ni mogoča.	Izključite in vključite sušilni stroj. Po potrebi spremenite program ali funkcijo.
Izbira funkcije ni mogoča. Oglasi se zvočni signal.	Funkcija, ki ste jo želeli izbrati, ni na voljo za izbrani program.	Izključite in vključite sušilni stroj. Po potrebi spremenite program ali funkcijo.
Na prikazovalniku se prikaže nepričakovan čas trajanja.	Trajanje sušenja se izračuna glede na količino perila in vlažnost.	To je samodejno – naprava deluje pravilno.
Program ne deluje.	Posoda za vodo je polna.	Izpraznite posodo za vodo, pritisnite tipko  Start/Pause. <b>2)</b>
Program sušenja je prekratek.	Perila je malo.	Izberite časovni program. Časovna vrednost se mora nanašati na količino perila. Za sušenje enega kosa perila ali majhne količine perila priporočamo kratek čas sušenja.
	Perilo je presuho.	Izberite ustrezen časovni program ali višjo stopnjo sušenja (npr.  <i>extra dry</i> )
Sušilni cikel je predolg <b>5)</b>	Filter je zamašen.	Očistite filter.
	Perila je preveč.	Ne presežite največje količine perila.
	Perilo ni dovolj ožeto. Prenizka ali previsoka temperatura v prostoru – ne gre za okvaro naprave.	Perilo dobro ožemite v pralnem stroju. Poskrbite, da bo temperatura v prostoru višja od +5 °C in nižja od +35 °C. Optimalna temperatura v prostoru za doseganje najboljših rezultatov sušenja je med 18 °C in 25 °C.

1) Upoštevajte opis programa — glejte poglavje PROGRAMI.

2) Oglejte si poglavje VZDRŽEVANJE IN ČIŠČENJE.

3) Samo sušilni stroji s funkcijo Dryness Level.

4) Oglejte si poglavje NAMIGI IN NASVETI.

5) Opomba: Po največ 6 urah se program sušenja samodejno zaključí.

### 13.3 Možni vzroki za nezadovoljive rezultate sušenja:

- Filter je zamašen. Zaradi zamašenega filtra sušenje ni učinkovito.
- Reže za pretok zraka so zamašene.
- Tipalo vlažnosti je umazano.
- Boben je umazan.

- Neustrezne privzete nastavitve stopnje suhosti. Preberite si poglavje *Nastavitve ciljne končne vlage*
- Temperatura v prostoru je prenizka ali previsoka. Optimalna temperatura v prostoru je med 18 °C in 25 °C.

## 14. VREDNOSTI PORABE

### 14.1 Uvod



Uporabniški priročnik navaja energijsko nalepko EU in okoljsko primerno zasnovo: Uredba (EU) 2023/2534, ki se nanaša na razrede energijske učinkovitosti od **A** do **G**.



Koda QR na energijski nalepki z naprave zagotavlja spletno povezavo do informacij, povezanih z delovanjem naprave, v podatkovni bazi EU EPREL. Energijsko nalepko hranite za referenco skupaj z navodili za uporabo in vsemi drugimi dokumenti, ki so priloženi tej napravi.

Iste informacije lahko v bazi EPREL najdete tudi s pomočjo povezave <https://eprel.ec.europa.eu> ter imena modela in številke izdelka, ki ju najdete na ploščici za tehnične navedbe naprave. Za položaj ploščice za tehnične navedbe si oglejte poglavje »Opis izdelka«.

### 14.2 Legenda

<b>kg</b>	Količina perila.	<b>obr./min</b>	Zavrtite na
<b>kWh</b>	Poraba energije.		
<b>hh:mm</b>	Trajanje programa.		
<b>%</b>	Začetna vlaga ob koncu ožemanja in ciljna končna vlaga ob koncu programa sušenja. Višje kot je ožemanje, večji je hrup pri ožemanju, nižja pa je začetna poraba vlage in energije pri sušenju perila.		

### 14.3 V skladu z Uredbo Komisije (EU) 2023/2533 in Uredba (EU) 2023/2534.



Naslednje vrednosti so dosežene v laboratorijskih pogojih glede na ustrezne standarde. Različni parametri lahko spremenijo podatke, na primer: količino perila, vrsto perila in sobne pogoje. Začetna vsebnost vlage v perilu, vrsta vode, napajalna napetost in morebitna vaša sprememba privzetih nastavitev programa, lahko vplivajo tudi na porabo energije, trajanje programa sušenja in končno vlažnost.

Program	Količina perila (kg)	Zavrtite na (obr./min)	Začetna vlaga (%)	Čas sušenja (ure:minute)	Poraba energije (kWh)	Ciljna končna vlažnost (%)
Eco 1)	8,0	1000	60	2:55	1,49	0,0

Program	Količina perila (kg)	Zavrtite na (obr./min)	Začetna vlažna (%)	Čas sušenja (ure:minute)	Poraba energije (kWh)	Ciljna končna vlažnost (%)
Eco 1)	4,0	1000	60	1:45	0,81	0,0

1) To je referenčni program, ki se uporablja za oceno skladnosti s predpisi EU za okoljsko primerno zasnovano in označevanje z energijskimi nalepkami, Uredba (EU) 2023/2533 in Uredba (EU) 2023/2534. Ta program lahko pošuši bombažno perilo z začetno vsebnostjo vlage 60 % do ciljne končne vsebnosti vlage 0 %.

### Poraba energije v različnih načinih

Poraba energije v stanju izključenosti (W)	Poraba energije v stanju pripravljenosti (W)	Zakasnen vklop (W)
0,05	0,05	4,00

Čas do izklopa/stanja pripravljenosti je največ 15 minut.

## 14.4 Splošni programi



Te vrednosti so samo orientacijske.

Program	Količina perila (kg)	Zavrtite na (obr./min)	Začetna vlažna (%)	Čas sušenja (ure:minute)	Poraba energije (kWh)	Ciljna končna vlažnost (%)
Cottons extra dry	8,0	1000	60	3:41	1,87	-3,0
Cottons extra dry	4,0	1000	60	2:29	1,16	-3,0
Cottons iron dry	8,0	1000	60	2:05	1,05	12,0
Cottons iron dry	4,0	1000	60	1:31	0,70	12,0
Synthetics extra dry	4,0	1200	40	1:46	0,75	0,0
Synthetics cupboard dry	4,0	1200	40	1:11	0,51	1,0
Synthetics iron dry	4,0	1200	40	0:51	0,37	12,0
Delicates	2,0	1100	55	1:28	0,61	0,0

## 15. SKRB ZA OKOLJE

Reciklirajte materiale, označene s simbolom . Embalažo odložite v ustrezne zabojnike

za reciklažo. Pomagajte varovati okolje in zdrave ljudi z recikliranjem odpadkov

električnih in elektronskih naprav. Naprave, označene s simbolom, ne odlagajte skupaj z gospodinjskimi odpadki. Izdelek vrnite

krajevnemu obratu za recikliranje ali se obrnite na občinsko službo.



**aeg.com**

136219305-B-042026



**CE**